

---

**User manual**

**Manual de uso**

**Notice d'utilisation**

**Manual de instruções**

**操作说明**

**操作說明**

**사용 설명서**

**Руководство по эксплуатации**

**Kullanım Kılavuzu**

**دليل الاستخدام**

**הוראות הפעלה**

**Integrated shower toilet**

**Asiento de lavado integrado**

**WC douche intégré**

**Sanita com duche integrado**

**整体式电子座便器**

**單體式電子便座**

**통합 비데 일체형 양변기**

**Интегрированный унитаз-биде**

**Entegre duşlu klozet**

**مرحاض مع دش مدمج**

**בידה משולב לאסלה**

User manual	<b>EN</b>	<b>3</b>
Manual de uso	<b>ES</b>	<b>37</b>
Notice d'utilisation	<b>FR</b>	<b>75</b>
Manual de instruções	<b>PT</b>	<b>113</b>
操作说明	<b>ZH-CHS</b>	<b>152</b>
操作說明	<b>ZH-TW</b>	<b>183</b>
사용 설명서	<b>KO</b>	<b>215</b>
Руководство по эксплуатации	<b>RU</b>	<b>254</b>
Kullanım Kılavuzu	<b>TR</b>	<b>294</b>
دليل الاستخدام	<b>AR</b>	<b>330</b>
הוראות הפעלה	<b>HE</b>	<b>374</b>

## Table of contents

1	About this document	5
2	Safety	6
2.1	Purpose of the document	6
2.2	Intended use	6
2.3	User requirements	6
2.4	Electrical safety	6
2.5	Hygiene	8
2.6	Information on the use of the remote control with storage battery	8
2.7	Information on the use of batteries	9
2.8	Minor burns	10
2.9	Avoid product damage	10
3	Product overview	12
3.1	Structural and functional description	12
3.1.1	Seat unit	12
3.1.2	LED display on the seat unit	12
3.1.3	Functional area Pro	13
3.1.4	Functional area Plus	14
3.1.5	Functional area Lite	14
3.1.6	Power switch (right side of product)	15
3.1.7	Stop valve and descaling function (left side of product)	15
3.2	Factory settings	16
4	Initial operation	17
4.1	Safety	17
4.2	Activating the product	17
4.3	Download the app	17
4.4	Connect the app	17
4.5	Activate the remote control	18
4.5.1	Remote control with storage battery	18
4.5.2	Remote control with batteries	19

5	Operation	20
5.1	Remote control/app	20
5.2	Open and close the cover	22
5.3	Set the user profile by remote control	22
5.4	Energy and water efficiency	22
5.4.1	Energy saving mode (seat heating)	22
5.4.2	Holiday mode	22
6	Cleaning and care	23
6.1	Safety	23
6.2	Cleaning recommendations	24
6.2.1	Cleaning	24
6.2.2	Recommended cleaning agents	24
6.3	Self-cleaning of spray wand and spray nozzle	25
6.4	Manual cleaning mode for the spray wand and spray nozzle	25
6.5	Cleaning the water filter	25
6.6	Cleaning odor extraction strainer*	26
6.7	Descaling	26
7	Troubleshooting support	28
7.1	General information	28
7.2	Troubleshooting support	28
8	Disposal	34
8.1	Packaging	34
8.2	WEEE	34
9	Technical data	35

## **1 About this document**

All documents related to this product and further information are available online:

- > Access the quick guide in the app. [▶App] Menu – Device guide – Quick guide
- > Access the online documents at [qr.duravit.com](http://qr.duravit.com) or [www.duravit.com](http://www.duravit.com) and enter the article code in the search field.

## **2 Safety**

### **2.1 Purpose of the document**

The instructions are part of the Duravit product. Failure to follow the instructions may result in personal injury, product damage and/or property damage.

- > Read and follow the instructions.
- > Keep this document and pass it on to subsequent users.

We reserve the right to make technical improvements and visual changes to the products illustrated.

### **2.2 Intended use**

SensoWash® is a shower toilet with a spray device for Rearwash and Ladywash cleaning. The product may only be used indoors. Duravit assumes NO liability for any use beyond the intended use or other types of use.

### **2.3 User requirements**

This product may be used by children aged 3 years and over or by persons with reduced physical, sensory or mental capabilities or a lack of experience and/or knowledge if they are supervised or instructed in the safe use of the product and understand the dangers involved.

- > Children may NOT play with the product.
- > Cleaning and maintenance must NOT be performed by children without supervision.

### **2.4 Electrical safety**

#### **Risk of fatal injury caused by electric shock**

Contact with electricity can lead to a fatal electric shock.

## **General precautions**

- > The product must be earthed. Do not operate the product without proper grounding. Observe the mounting instructions.
- > The product itself does not have an electrical leakage protection function, it must be installed in a power circuit where a leakage protection device is installed.
- > Means for disconnection must be incorporated in the fixed wiring in accordance with the wiring rules and having a contact separation in all poles that provide full disconnection under overvoltage category III conditions.

## **Avoid damage to the power cable**

If the power supply cable on this product is damaged, it must be replaced by the manufacturer, the customer service agent or similarly qualified persons in order to avoid a hazard.

- > Ensure that the power cable is NOT damaged.
- > The power cable must NOT become jammed or pinched.
- > Keep the power cable away from hot surfaces and sharp edges.

## **Do NOT use a damaged product**

Do NOT use the product if the product does not function properly or is damaged.

- > Switch off the product.
- > Disconnect the power supply.
- > Close the stop valve to interrupt the water supply.
- > Contact [help@duravit.com](mailto:help@duravit.com).

## **Do NOT repair the product yourself**

Repairs must only be carried out by persons with the necessary expertise and qualification.

- > Do NOT make modifications, tamper with, install additional equipment or attempt to repair the product.
- > Only use accessories recommended by Duravit.

## **Avoid condensation**

- > Do NOT install the product in a room exposed to excessive moisture. Ensure sufficient ventilation to avoid condensation in electric components.
- > When the product is brought from a cold location to a warm one, leave the unit switched off for a few hours to avoid condensation.

## **2.5 Hygiene**

### **Damage to health caused by dirty, polluted or long standing water**

Operating the shower functions with dirty, polluted or long standing water can cause damage to health.

- > Supply the product with cold drinking water from the main water system.
- > Do NOT connect any waste water, grey water, industrial water, sea water or other untreated or semi-treated water.
- > Only use the water supply hoses provided with the product. Do NOT reuse old hoses.
- > If the product is NOT to be used for two weeks or more, empty the product and switch it off (holiday mode).

## **2.6 Information on the use of the remote control with storage battery**

### **Health damage caused by exploding batteries\***

The remote control has a built-in battery that cannot be removed. The battery may explode if it overheats and cause fires and other hazards.

- > Only use the charging cable provided with the product.
- > If the battery is damaged, contact [help@duravit.com](mailto:help@duravit.com).
- > Do NOT attempt to replace the battery yourself. Do NOT disassemble, drop, squeeze or modify the battery. Do NOT insert or puncture the battery.



- > Do NOT operate the remote control around hot devices such as heaters, microwave ovens, water heaters or ovens.
- > Do NOT expose the remote control to direct sunlight.
- > Do NOT throw the remote control into fire.
- > Do NOT immerse the remote control in water or other liquid.
- > Do NOT treat the remote control/battery as household garbage. Dispose of the remote control/battery according to local regulations.

\*Only Pro variant

## **2.7 Information on the use of batteries**

The batteries are located in the remote control.

### **Risk of fatal injury if swallowed/chemical burn hazard**

This product contains coin/button cell batteries. Do NOT ingest battery! If the cell battery is swallowed, it can cause severe internal burns in just 2 hours and can lead to death.

- > Do NOT ingest battery, Chemical Burn Hazard.
- > Keep new and used batteries away from children. If the battery compartment does NOT close securely, stop using the product and keep it away from children.
- > If you think batteries might have been swallowed or placed inside any part of the body, seek immediate medical attention.

### **Damage to health caused by leaking battery acid**

- > Avoid contact with the skin, eyes and mucous membranes if battery acid has leaked.
- > In case of contact with the acid, flush the affected areas with large amounts of clean water and seek medical advice immediately.
- > Do NOT expose the batteries to extreme conditions: Do NOT place them on hot surfaces NOR expose them to direct sunlight. Otherwise there is a risk of leakage.

>The batteries must be disposed of properly and kept away from children. Even used batteries can cause injury.

## **2.8 Minor burns**

### **Damage to health caused by minor burns**

Prolonged exposure to the seat heating may cause minor burns.

>Deactivate the seat heating during prolonged use of the toilet, particularly for persons with reduced physical or sensory capabilities.

## **2.9 Avoid product damage**

### **Information on the use of batteries**

>The batteries must NOT be charged, reactivated by other means, disassembled or subjected to excessive heat (e.g. fire).

>The pole terminals must NOT be short-circuited.

>Always remove empty batteries from the remote control immediately. They may leak and cause damage.

>Do NOT insert new and old batteries together in the remote control.

>Different types of batteries must NOT be combined.

>Clean the battery and contacts before inserting the battery.

>The batteries must be inserted according to the marking with the correct polarity.

>Remove the batteries when the remote control is NOT used for an extended period of time.

### **Product damage or malfunctions as a result of improper use**

>Do NOT step on or stand on the product.

>Do NOT intentionally pollute, spray or clog the spray wand.

## **Avoid damage to the seat and cover**

- > Do NOT stand, sit or lean on the cover.
- > Do NOT remove the seat and cover.
- > Do NOT damage the surface of the seat. If the surface of the seat is damaged, contact [help@duravit.com](mailto:help@duravit.com).
- > Use the remote control or app to open and close the cover.
- > Do NOT interrupt auto opening or auto closing with manual force.
- > Ensure that the toilet seat is put down and does not interrupt the auto opening or auto closing of the lid.
- > Do NOT place any heavy objects on the cover.

## **Damage through freezing water**

- > Do NOT install and operate the product in rooms where there is a danger of frost. The room temperature must not be less than 4 °C (39 °F).

## **Damage caused by external influences**

- > Do NOT place or lay open fire sources i.e. candles, cigarettes or the like on the product.
- > Do NOT expose the product to direct water or direct sunlight.

### 3 Product overview

#### 3.1 Structural and functional description

##### 3.1.1 Seat unit

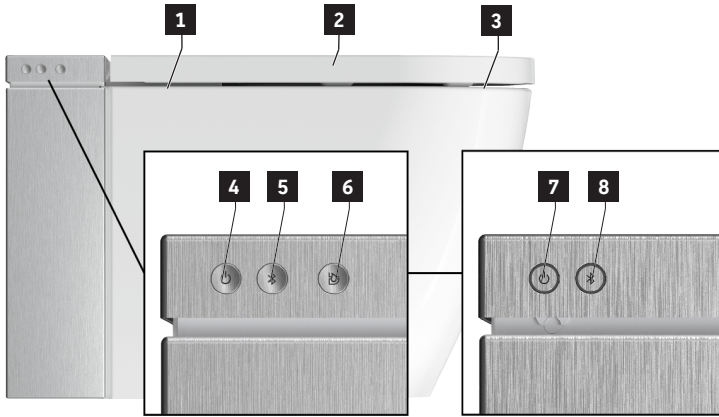

**1** Sensor (auto opening lid)\*

**2** Seat sensor

**3** Seat heating

**4** Power button/status display (LED)

**5** Bluetooth button/Bluetooth display (LED)

**6** Long flush

**7** Power button/status display (LED)\*\*

**8** Bluetooth button/Bluetooth display (LED)\*\*

\*Only Pro variant / Plus variant

\*\*Only Pro variant

##### 3.1.2 LED display on the seat unit

#### Power button

LED	Function
Red	Standby mode
Green	Switched on
Orange	Energy saving mode
Orange flashing	Descaling is necessary > Descale the product. > Press Power button/status display (LED) once, to deactivate the flashing.

LED	Function
Flashing	Malfunction > Switch off the product. > Disconnect the power supply. > Close the stop valve to interrupt the water supply. > Contact help@duravit.com.
Purple flashing	UV-C light is active.*

\*Only Pro variant

### Bluetooth button

LED	Function
Blue	Bluetooth is available or connected.
Off	Bluetooth is not available.
Flashing	Device is in pairing mode.
Purple flashing	UV-C light is active.*

\*Only Pro variant

### 3.1.3 Functional area Pro

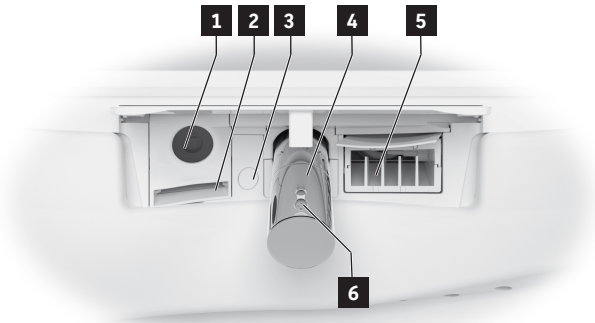

- |                          |                         |
|--------------------------|-------------------------|
| <b>1</b> UV-C light      | <b>4</b> Spray wand     |
| <b>2</b> Odor extraction | <b>5</b> Warm air dryer |
| <b>3</b> Night light     | <b>6</b> Spray nozzle   |

### 3.1.4 Functional area Plus

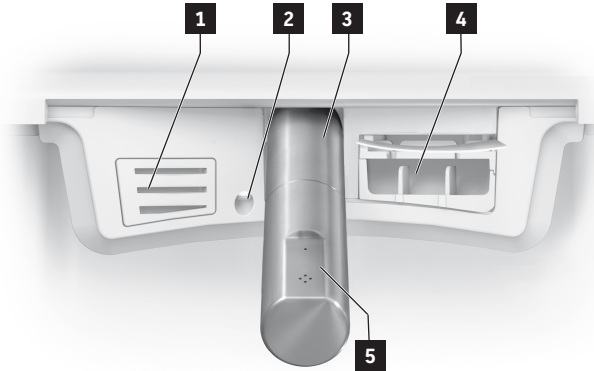

**1** Odor extraction

**2** Night light

**3** Spray wand

**4** Warm air dryer

**5** Spray nozzle

### 3.1.5 Functional area Lite

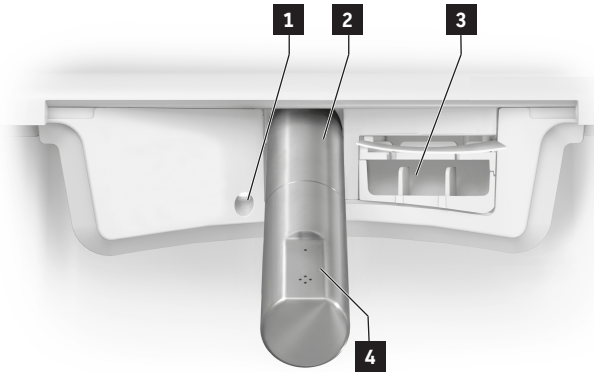

**1** Night light

**2** Spray wand

**3** Warm air dryer

**4** Spray nozzle

### 3.1.6 Power switch (right side of product)



**1** Power switch On/Off

### 3.1.7 Stop valve and descaling function (left side of product)



**1** Descaling function

**2** Stop valve:  
| open  
— closed

**3** Water filter

**4** Right panel

### 3.2 Factory settings

Function	Setting range	Factory setting
Full flush	-	~ 4.4 litres per flush
Eco flush	-	~ 3.1 litres per flush
Pre-flush	on/off	on
Auto opening/Auto closing cover*	on/off	off
Comfortwash	on/off	on
Warm air dryer temperature	off/low/medium/high	medium
Warm air dryer strength**	low/high	high
Spray wand position	1, 2, 3, 4, 5	3
Water spray intensity	low/medium/high	medium
Water temperature	off/low/medium/high	medium
Seat heating	on/off	on
Seat heating temperature	low/medium/high	medium
Auto odor extraction*	on/off	off
Odor extraction follow-up time*	1 min / 3 min	1 min
Hygiene UV**	on/off	off
Energy saving mode	on/off	off
Night light	off/auto/on	auto
Confirmation tone	on/off	on

\*Only Pro variant / Plus variant

\*\*Only Pro variant



## 4 Initial operation

### 4.1 Safety



#### CAUTION

#### **Damage to health caused by dirty, polluted or long standing water**

Operating the shower functions with dirty, polluted or long standing water can cause damage to health.

- > If the product has NOT been used for two weeks or more, activate the additional self-cleaning.

### 4.2 Activating the product

The product must be completely installed and connected to the main power supply and water supply in accordance with the mounting instructions.

- > Ensure that the stop valve is open.
- > Switch on the product using the main switch.

### 4.3 Download the app



- > Search for "SensoWash 2.0" in the Play Store (Android) or for "SensoWash" in the App Store (iOS).
- > If necessary, agree to access the location services (GPS).
- > Download the app.

### 4.4 Connect the app

The product connects to the app via Bluetooth. Power and bluetooth have to be activated to establish the connection.

- > Activate the product via the power button/status display (LED) on the seat unit.

The button starts to flash.

- > Activate Bluetooth via the Bluetooth button/Bluetooth display (LED) on the seat unit.
- > Activate the app on the mobile device.
- > Follow the step-by-step instructions in the app.

The app confirms when the connection is established.

## 4.5 Activate the remote control

### 4.5.1 Remote control with storage battery

#### CAUTION

##### Health damage caused by exploding batteries

- > The rated parameters of remote control are: 5VDC 150 mA.
- > The output current of the power adapter shall NOT be greater than 2 A.
- > Only use the charging cable provided with the product.
- > Fully charge the remote control regularly.
- > Always remove the power adapter from the power socket when the charging is completed (LED off).

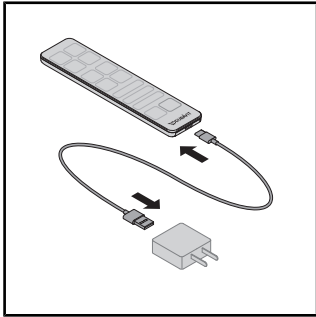

- > Connect the charging cable to the power adapter to the remote control.
- > The LED on the remote control indicates charging mode (LED red).

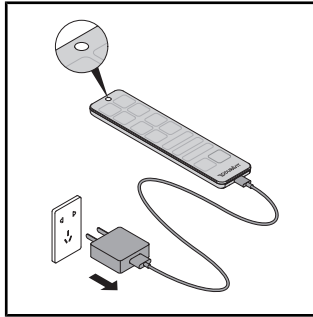

- > Always remove the power adapter from the power socket when the charging is completed (LED off).

## 4.5.2 Remote control with batteries

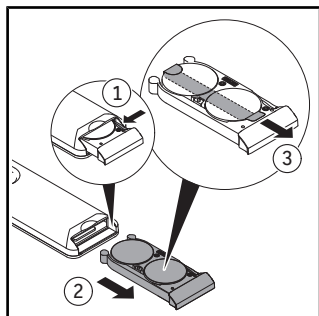

- > Pull out the battery compartment.
- > Press the lever to fully open the battery compartment.
- > Remove the protective film.

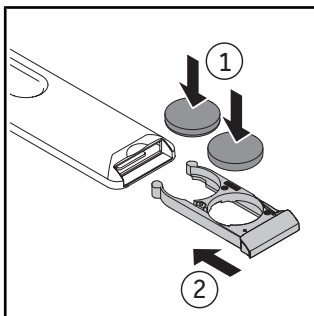

- > Insert the batteries (CR2450).
- > Close the battery compartment.

## 5 Operation







### 5.1 Remote control/app









The product can be controlled by remote control (basic setting range) and/or by app (extended setting range). A number of settings can only be made via the app. The functions are configured according to the factory settings.

> Download the app to complete the full range of settings available for this product.

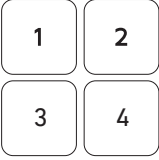

\*The range of functions shown in the pictures is for illustration purposes. The actual range of functions may vary by model.

Symbol	Name
	Menu
	Add/delete device.
	Activates the <b>Full flush</b> .
	Activates the <b>Eco flush</b> .
	Activates <b>Rearwash</b> . If the function is not stopped, it automatically ends after 2 minutes.
	Activates <b>Ladywash</b> . If the function is not stopped, it automatically ends after 2 minutes.

Symbol	Name
	Activates (short beep) / deactivates (long beep) <b>Seat Heating</b> .
	Activates <b>Warm Air Dryer</b> . The function temperature can be set to the levels off, low, medium, high. The function level can be set to the levels low/high.** If the function is not stopped, it automatically ends after 5 minutes. [▶App] Home – Warm air dryer
	Adjusts <b>Water Temperature</b> . The function can be set to the levels off, low, medium, high. The settings are indicated on the remote control (LED) and in the app. [▶App] Home – Rearwash/Ladywash
	Adjusts <b>Water Spray Intensity</b> . The function can be set to the levels low, medium, high. The settings are indicated on the remote control (LED) and in the app. [▶App] Home – Rearwash/Ladywash
	Adjusts <b>Spray Wand Position</b> . The function can be set to the levels 1, 2, 3, 4 and 5. The settings are indicated on the remote control (LED) and in the app. [▶App] Home – Rearwash/Ladywash
	Activates <b>Odor Extraction</b> .* If the function is not stopped, it automatically ends after 1 minute.
	Activates <b>User Profile</b> (remote control only).
	Opens/closes the <b>cover</b> .*
	<b>Stops</b> the running function.

\*Only Pro variant / Plus variant

\*\*Only Pro variant

**TIP** The seat has a sensor. Shower and drying functions can only be activated when a user is sitting on the toilet.

## **5.2 Open and close the cover**

### **NOTE**

#### **Damage to the seat unit**

Interrupting the current mechanical opening and closing of the cover can cause damage to the product.

> Do NOT interrupt the mechanical opening and closing of the cover with manual force.

The cover can be opened and closed by remote control or the app. The Pro and Plus variant also has a proximity sensor. The cover opens and closes without contact as soon as a user approaches or moves away.

## **5.3 Set the user profile by remote control**

Personal preferences can be stored in various user profiles.

> Activate the Rearwash/Ladywash.

> Set the spray wand position, water spray intensity and water temperature while the function is active.

The LEDs on the remote control indicate the settings.

> Press the user profile 1/2/3/4 for 3 seconds to save the profile.

**TIP** The seat has a sensor. Shower and drying functions can only be activated when a user is sitting on the toilet.

## **5.4 Energy and water efficiency**

To minimise the consumption of natural resources, the product has an instant heating system and an auto-stop function for all shower and drying functions. The following settings can be adjusted to save energy in daily use:

### **5.4.1 Energy saving mode (seat heating)**

Deactivates the seat heating for a specified period of time, e. g. during daytime, while at work. The seat heating is then reactivated.

> Activate energy saving mode via the app. [▶App] Menu – Care – Holiday mode

### **5.4.2 Holiday mode**

If the product is not to be used for two weeks or more, empty the product and switch it off.

> Close the stop valve to interrupt the water supply.

> Activate holiday mode via the app. [▶App] Menu – Care – Holiday mode

> Disconnect the power supply.

> Remove the batteries from the remote control.

## 6 Cleaning and care

### 6.1 Safety



#### **WARNING**

##### **Risk of fatal injury caused by electric shock**

The seat unit contains the electrical components of the product.

- > Switch off the product using the main switch before cleaning.
- > Do NOT pour water over the seat unit.
- > Do NOT allow water to get into the seat unit.



#### **CAUTION**

##### **Health damage caused by ultraviolet light (UV-C)\***

The product contains a UV-C light source that disinfects the ceramic. The UV-C light is only active when seat and lid are closed. Looking into or touching the UV-C light source while the function is active can cause eye damage or skin damage.

- > If the UV-C light is active when seat and lid are open (status display (LED) and bluetooth display (LED) flash purple), close seat and lid immediately and contact Duravit.
- > Do NOT look directly at the UV-C light source.
- > Do NOT touch the UV-C light source.

\*Only Pro variant

#### **NOTE**

##### **Product damage due to incorrect cleaning and care**

Incorrect cleaning agents, cleaning tools and cleaning equipment can damage the surface and permanently discolour it.

- > Only use cleaning agents and cleaning tools recommended by Duravit.
- > Follow the cleaning agent manufacturer's instructions for use.
- > Only use cleaning equipment that is intended for the application (NO high-pressure washers or steam cleaning machines).

#### **NOTE**

##### **Product damaged caused by spray mist**

Spray can penetrate into very small openings and gaps and damage the surface.

- > Spray the spray cleaner onto the cleaning cloth and not directly onto the product.

#### **NOTE**

##### **Product damage caused by long cleaning intervals**

If the cleaning is not carried out regularly enough, soiling may become more difficult to remove.

- > Regularly clean the surface and clean immediately if soiled.

## 6.2 Cleaning recommendations

### 6.2.1 Cleaning

- > Clean the surface with a damp cleaning cloth.
- > Remove heavier soiling with the recommended cleaning agent. Always apply the cleaning agent to the cleaning cloth.
- > Use a toilet brush to clean the toilet/urinal bowl.
- > Rinse with clean water to remove all traces of the cleaning agent.
- > Dry the surface.

### 6.2.2 Recommended cleaning agents

Component	Cleaning agent	Cleaning tools
Seat and cover	Neutral cleaning agent (pH 6 – 8) (e.g. neutral cleaner)	Cotton cleaning cloth
Cover	Neutral cleaning agent (pH 6 – 8) (e.g. neutral cleaner)	Cotton cleaning cloth
Spray wand/spray nozzle	Neutral cleaning agent (pH 6 – 8) (e.g. neutral cleaner)	– Microfibre cleaning cloth – Abrasive sponge
Ceramic Daily cleaning	Neutral cleaning agent (pH 6 – 8) (e.g. neutral cleaner)	– Microfibre cleaning cloth – Toilet brush
Ceramic Limescale	Acidic cleaning agent (pH < 6) (e.g. lemon-based cleaner)	– Microfibre cleaning cloth – Toilet brush
UV-C light source*	Water	Cotton cleaning cloth
Remote control	Water	Cotton cleaning cloth

\*Only Pro variant



### 6.3 Self-cleaning of spray wand and spray nozzle

The retracted spray wand is automatically cleaned before and after each washing process.

- > If the product has NOT been used for two weeks or more, activate the additional self-cleaning via the app. [▶App] Menu – Care – Self-cleaning

### 6.4 Manual cleaning mode for the spray wand and spray nozzle

Manual cleaning is only possible if the seat sensor is not activated.

- > Activate the manual cleaning mode via the app to extend the shower rod for manual cleaning. [▶App] Menu – Care – Manual cleaning

**TIP** The function can only be activated if nobody is sitting on the toilet/the seat sensor is not activated.

### 6.5 Cleaning the water filter

#### NOTE

#### Product and property damage caused by wrong cleaning and assembly

Wrong cleaning and wrong assembly of the water filter can lead to water leakage.

- > Do NOT use cleaning agents.
- > Disassemble and assemble the water filter carefully.
- > Do NOT use tools to disassemble and assemble the water filter.
- > Do NOT distort the O-rings. Ensure that the O-rings are in place before assembling the water filter.

Clean the water filter regularly and immediately if the flow of water decreases. The instructions for cleaning the water filter are located on the product.

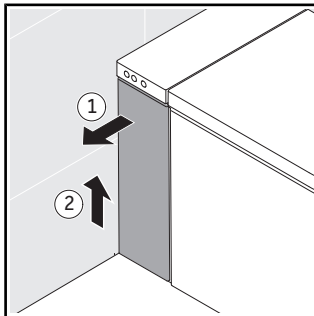

> Remove the side panel.

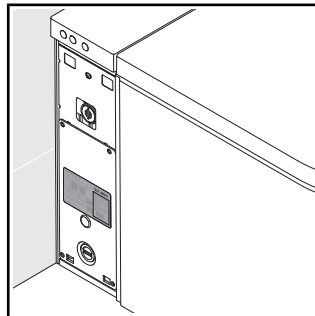

> Follow the instructions next to the water filter.

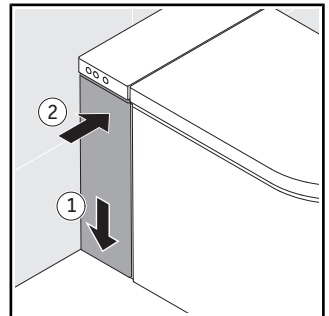

> Attach the side panel.

## 6.6 Cleaning odor extraction strainer\*

The strainer protects the odor extraction against soiling. Clean the strainer regularly.

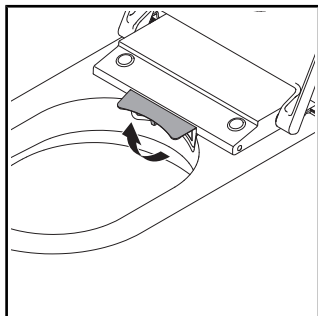

> Tip up the cover.

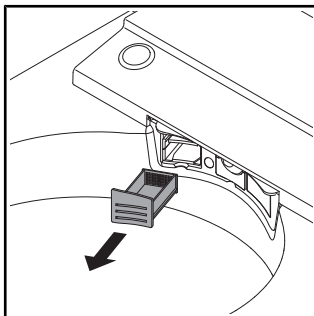

> Remove the strainer.

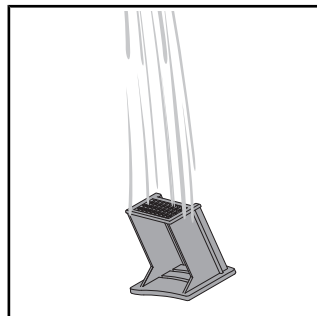

> Clean the strainer under running water.

\*Only Plus variant

## 6.7 Descaling

### NOTE

#### Functional restrictions or product damage due to limescale build-up

Limescale can build-up in regions with hard water. Limescale can impair the performance of the product.

- > Check the water quality in the region. Duravit recommends the installation of a water softener with water hardness  $\geq 14$  °dH (2.5 mmol/l).
- > Descale the product regularly. The app sends an automatic reminder.
- > Configure the descaling settings according to the regional water hardness.  
[▶App] Menu – Care – Descaling

- > Only use original descaling agents from Duravit or those approved by Duravit.
- > Go to [www.duravit.com](http://www.duravit.com), enter "Descaling" in the search field and choose descaling tablets or descaling cartridge according to model.

Water hardness	Descaling cycle
soft: <8.4 °dH (1.5 mmol/l)	every six months
medium: 8.4 – 14 °dH (1.5 – 2.5 mmol/l)	every six months
hard: >14 °dH (2.5 mmol/l)	quarterly

The descaling process can be activated via the app.

- > Follow the instructions in the app.

The descaling process can be activated via the remote control.

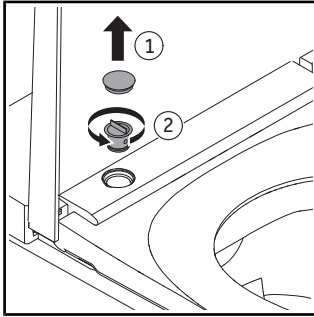

- > Remove the cover.
- > Unscrew the plug.

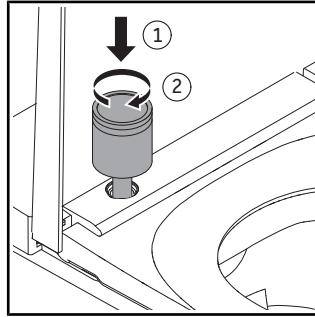

- > Insert the cartridge into the opening.
- > Turn the cartridge clockwise until it locks in place.

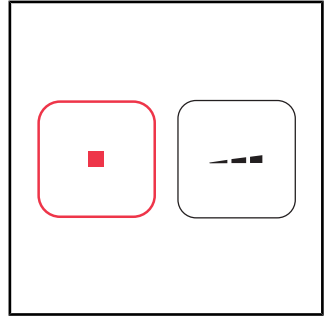

- > Press and hold the stop button.
- > Press and hold water spray intensity - on the remote control until a confirmation tone sounds.
- > Release the buttons.

A confirmation tone sounds. The descaling mode is activated.

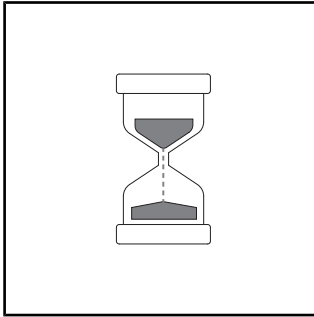

The descaling process starts. The descaling process takes approx. 1/2 h. During this time the product cannot be used.

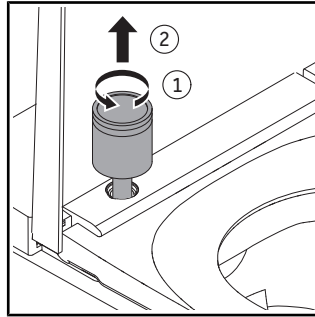

- > Turn the cartridge anti-clockwise.
- > Remove the cartridge.
- > Follow the disposal instructions provided by the manufacturer.

## 7 Troubleshooting support

### 7.1 General information

How to proceed in the event of a fault:

- > Switch the product off and then on again.
- > Follow the instructions below.
- > If the product still does not work properly, contact [help@duravit.com](mailto:help@duravit.com).
- > Have the article number at hand. The article number can be found in the Technical Data at the end of the user manual, on the packaging label, on the product label, in the mounting instructions and in the app.  
[>App] Menu – Device guide – Device management – Device information

### 7.2 Troubleshooting support

Problem	Potential cause	Solution
<b>LED display (seat unit)</b>		
The LED display flashes (red, green) or a beep sounds.	Malfunction	<ul style="list-style-type: none"><li>&gt; Switch off the product.</li><li>&gt; Disconnect the power supply.</li><li>&gt; Close the stop valve to interrupt the water supply.</li><li>&gt; Contact <a href="mailto:help@duravit.com">help@duravit.com</a>.</li></ul>
The LED display flashes orange.	Descaling is necessary.	<ul style="list-style-type: none"><li>&gt; Descale the product.</li><li>&gt; Press Power button/status display (LED) once, to deactivate the flashing.</li></ul>
<b>General problems</b>		
Product does not work.	The product is switched off (power button/status display is off).	<ul style="list-style-type: none"><li>&gt; Switch on the product.</li></ul>
	The product is in standby mode (power button/status display lights up red).	<ul style="list-style-type: none"><li>&gt; Activate the product.</li></ul>

<b>Problem</b>	<b>Potential cause</b>	<b>Solution</b>
Water is leaking out.	Leakage	<ul style="list-style-type: none"> <li>&gt; Switch off the product.</li> <li>&gt; Disconnect the power supply.</li> <li>&gt; Close the stop valve to interrupt the water supply.</li> <li>&gt; Contact help@duravit.com.</li> </ul>
<b>Remote control</b>		
The remote control does not respond.	The batteries are almost flat (LED display flashes white).	> Replace the batteries or charge the remote control.
	The remote control is not connected to the product (LED display flashes red).	> Contact help@duravit.com.
	No batteries are inserted.***	> Insert the batteries.
	The remote control is defective.	> Contact help@duravit.com.
<b>Shower functions</b>		
Switching between the Rearwash and Ladywash takes too long.	The spray wand retracts between the functions. Switching takes approx. 12 seconds.	Normal condition
The water spray intensity is too weak.	The water spray intensity is set to "low".	<ul style="list-style-type: none"> <li>&gt; Increase the water spray intensity.</li> <li>[▶App] Home – Rearwash/ Ladywash</li> </ul>
	The water pipe is bent or crushed.	> Contact help@duravit.com.
The water spray intensity is unstable.	The water filter is blocked.	> Clean the water filter.
The water temperature is too high/low.	The temperature is set incorrectly.	<ul style="list-style-type: none"> <li>&gt; Set the temperature.</li> <li>[▶App] Home – Rearwash/ Ladywash</li> </ul>

<b>Problem</b>	<b>Potential cause</b>	<b>Solution</b>
The Rearwash/ Ladywash stops automatically.	The function stops automat- ically after 2 minutes.	Normal condition
	The seat sensor has lost contact.	> Sit down again. > Activate the function.
The Rearwash/ Ladywash does not work.	The spray nozzle is blocked.	> Clean the spray nozzle. [▶App] Home – Rearwash/ Ladywash
	The seat sensor has lost contact.	> Sit down again. > Activate the function.
<b>Flushing functions</b>		
The auto flush does not work.	The function is only activated if a user is sitting on the product for 6 s or longer.	Normal condition
	The seat sensor has lost contact.	> Clean the surface. Sit down again.
	The function is defective.	> Contact help@duravit.com.
The product does not flush.	The time between two flushes is too short, it takes about 25 s until the water tank is refilled.	Normal condition
	The stop valve is closed.	> Open the stop valve.
	Power or water supply malfunction.	> Flush the product with a bucket of water (8 l). > Contact help@duravit.com.
<b>Seat heating</b>		
The seat heating does not work.	The function is deactivated.	> Activate the function. [▶App] Settings – Seat
The seat temperat- ure is too high/low.	The temperature is set incorrectly.	> Set the temperature. [▶App] Settings – Seat
The seat temperat- ure is too low.	The product is in energy saving mode (LED display lights up orange).	> Deactivate energy saving mode. [▶App] Settings – Seat

<b>Problem</b>	<b>Potential cause</b>	<b>Solution</b>
	The product automatically activate energy saving mode if all functions have been inactive for more than 48 hours.	> Select any function to reactivate the product.
<b>Warm air dryer</b>		
The warm air dryer temperature is too high/low.	The temperature is set incorrectly.	> Set the temperature. [▶App] Home – Warm air dryer
The warm air dryer level is too high/low. **	The level is set incorrectly.	> Set the level. [▶App] Home - Warm air dryer
The warm air dryer stops automatically.	The function stops automatically after 5 minutes.	Normal condition
	The seat sensor has lost contact.	> Sit down again. > Activate the function.
<b>Night light</b>		
The night light does not work.	The function is deactivated.	> Activate the night light or auto mode. [▶App] Settings – Light and sound
	Auto mode is activated. The function automatically deactivates the night light when the ambient light is bright.	Normal condition
The night light lights up continuously.	The function is activated.	> Deactivate the night light or activate auto mode. [▶App] Settings – Light and sound
	Auto mode is activated. The function automatically activates the night light when the ambient light is too dark.	Normal condition

<b>Problem</b>	<b>Potential cause</b>	<b>Solution</b>
<b>Manual cleaning</b>		
The spray wand retracts automatically.	The function stops automatically after 2 minutes.	> Activate the function. [▶App] Care – Manual cleaning
<b>Automatic self-cleaning</b>		
Water is dripping out of the retracted spray wand.	The retracted spray wand is automatically cleaned before and after each washing process.	Normal condition
<b>Odor extraction*</b>		
The odor extraction does not work.	The function is deactivated.	> Activate the function.
	The function is defective.	> Contact <a href="mailto:help@duravit.com">help@duravit.com</a> .
The odor extraction starts automatically.	The function is activated.	Normal condition
The odor extraction stops automatically.	The odor extraction stops automatically when washing or warm air dryer functions are active.	Normal condition
The odor extraction starts when washing or warm air dryer functions are active.	The function is defective.	> Contact <a href="mailto:help@duravit.com">help@duravit.com</a> .
The odor extraction does not stop directly after leaving the toilet.	The odor extraction follow-up-time is activated.	Deactivate the function.



<b>Problem</b>	<b>Potential cause</b>	<b>Solution</b>
<b>Cover</b>		
The cover does not open automatically.	The product has not detected the approaching user.	> Approach the product again (distance approx. 1 m).
	The function is defective.	> Contact help@duravit.com.
	The function is not activated.	> Activate the function. [▶App] Settings – Cover
The cover does not close immediately.	After the user has moved away, the cover closes automatically after 90 seconds.	Normal condition
<b>App</b>		
The app does not work.	The app and product are not connected.	> Connect the product to the app. > Ensure that the connection is successful.
<b>UV-C light**</b>		
The UV-C light does not work.	The function is deactivated.	> Activate the function. [▶App] Settings – UV-C light
	The product automatically deactivates the UV-C light when seat and lid are opened.	> Keep the lid closed while the function is running (LEDs are flashing purple).

\*Only Pro variant / Plus variant

\*\*Only Pro variant

\*\*\*Only Plus variant / Lite variant

## **8 Disposal**

### **8.1 Packaging**

Children must not play with plastic bags and packaging material, due to possible injury or danger of suffocation. Store such material safely or dispose of it in an environmentally-friendly manner. If possible, keep the packaging until the warranty period expires.

### **8.2 WEEE**



■ The crossed-out wheeled bin logo requires the separate collection of waste electric and electronic equipment (WEEE). Electric and electronic equipment may contain dangerous and hazardous substances. Do not dispose of this appliance as unsorted municipal waste. Return it to a designated collection point for the recycling of WEEE. By doing so, you will help to conserve resources and protect the environment. Contact your retailer or local authorities for more information. Used batteries must be disposed of properly. For this purpose, appropriately labelled containers for disposal of batteries are provided in shops where batteries are sold and at community collection points.

## 9 Technical data

General information	
Article number	620002 00 2 40 0300 620002 01 2 40 0300 620000 00 2 40 0320 620000 01 2 40 0320 620000 02 2 40 0320 620000 00 2 50 0320 620000 01 2 50 0320 620000 02 2 50 0320 620000 00 2 40 0310 620000 01 2 40 0310 620000 02 2 40 0310 620000 00 2 40 0334 620000 01 2 40 0334
Net weight	48 kg (106 lbs)
Dimensions	683 x 366 x 440 mm (27 x 14 $\frac{3}{8}$ x 17 $\frac{3}{8}$ ")
Rated voltage	220 – 240 V
Frequency	50 – 60 Hz
Rated power	1080 W
Standby power	< 2.0 W
Incoming water pressure	0.07 – 0.75 MPa / 0.7 – 7.5 bar (10 – 109 psi)
Protection class	IPX4 Protection against spray water on all sides
Heat output	
Instant heating system	1600 W
Seat heating	50 W
Warm air dryer	
620000	280 W
620002	380 W

<b>Temperature range</b>	
Operating temperature	4 – 40 °C (39 – 104 °F)
Water temperature	33 – 41 °C (91 – 106 °F)
Seat temperature	30 – 40 °C (86 – 104 °F)
Warm air dryer temperature	35 – 55 °C (95 – 131 °F)
Water consumption in spray mode	0,35 – 0,7 l/min (0.09 – 0.18 gal/min)

<b>BLE (Bluetooth Low Energy)</b>	
Max. power level	< 10 dBm

### Radio Frequency Compliance Statement

The bluetooth and microwave installed inside are in compliance with the essential requirements and other relevant provisions of RED Directive 2014/53/EU.

- Bluetooth Low Energy operating frequency bands: 2.402 – 2.480 GHz; Maximum radiofrequency power transmitted in the frequency bands in which the radio equipment operates is less than 10 mW.
- Microwave operating frequency bands: 24.05 – 24.25 GHz; Maximum radio-frequency power transmitted in the frequency bands in which the radio equipment operates is less than 16 mW.



### United Kingdom: Limited implementation

Only 24.050 – 24.250 GHz to protect police speed meter therefore please use only indoor in order to provide sufficient shielding from the police scanners.

### France: Limited implementation

Power limited to 0,1 mW e.i.r.p in frequency band 24.10 – 24.15 GHz. Military Radiolocation use. Operation by police forces of radar speed meters therefore please use only indoor in order to provide sufficient shielding.

### Warranty

The warranty terms and conditions can be found in the General Terms and Conditions (GTC) at <https://pro.duravit.com/gtc>.

## Índice

1	Sobre este documento	39
2	Seguridad	40
2.1	Objetivo del documento	40
2.2	Uso previsto	40
2.3	Exigencias para el usuario	40
2.4	Seguridad eléctrica	40
2.5	Higiene	42
2.6	Indicaciones sobre el uso del mando a distancia con batería	43
2.7	Indicaciones para el uso de pilas	44
2.8	Ligeras quemaduras	45
2.9	Evitar daños en el producto	45
3	Vista general del producto	47
3.1	Estructura y descripción del funcionamiento	47
3.1.1	Unidad de asiento	47
3.1.2	Indicador LED unidad de asiento	48
3.1.3	Área de función Pro	49
3.1.4	Área de función Plus	49
3.1.5	Área de función Lite	50
3.1.6	Interruptor de alimentación (lado derecho del producto)	50
3.1.7	Válvula de cierre y conexión de descalcificación (lado izquierdo del producto)	51
3.2	Ajustes de fábrica	52
4	Primera puesta en marcha	53
4.1	Seguridad	53
4.2	Activar el producto	53
4.3	Descargar la App	53
4.4	Acoplar la App	53
4.5	Activar el mando a distancia	54
4.5.1	Mando a distancia con batería	54
4.5.2	Mando a distancia con pilas	55

5	Manejo	56
5.1	Mando a distancia/App	56
5.2	Abrir y cerrar la tapa	58
5.3	Establecer el perfil de usuario con el mando a distancia	58
5.4	Eficiencia energética y del agua	58
5.4.1	Modo de ahorro energético (calefacción del asiento)	58
5.4.2	Modo de vacaciones	59
6	Limpieza y mantenimiento	60
6.1	Seguridad	60
6.2	Recomendaciones de limpieza	61
6.2.1	Limpieza	61
6.2.2	Detergentes recomendados	61
6.3	Autolimpieza del caño de lavado y del cabezal del caño	62
6.4	Modo de limpieza manual para el caño de lavado y el cabezal del caño	62
6.5	Limpiar el filtro de agua	62
6.6	Limpiar el tamiz de suciedad de la absorción de olores*	63
6.7	Descalcificación	63
7	Solución de problemas	65
7.1	Aspectos generales	65
7.2	Solución de fallos	65
8	Eliminación	72
8.1	Embalaje	72
8.2	RAEE	72
9	Datos técnicos	73

## **1 Sobre este documento**

Todos los documentos sobre este producto e información adicional están disponibles online:

- > Acceder con la App a las instrucciones abreviadas. [▶App] Menú – Guía del dispositivo – Instrucciones abreviadas
- > Acceder a los documentos online a través de [qr.duravit.com](https://qr.duravit.com) o [www.duravit.com](https://www.duravit.com) e introducir el número de artículo del producto en el campo de búsqueda.

## **2 Seguridad**

### **2.1 Objetivo del documento**

Las instrucciones forman parte del producto Duravit. Si NO se observan las instrucciones, se pueden producir daños personales, daños en el producto o materiales.

> Leer y seguir las instrucciones.

> Conservar este documento y entregarlo a usuarios posteriores.

Se reserva el derecho a efectuar mejoras técnicas y modificaciones de aspecto en los productos representados.

### **2.2 Uso previsto**

SensoWash® es un asiento de lavado con chorro de agua para el lavado general, la higiene íntima y otras cómodas funciones. El producto se debe utilizar exclusivamente en interiores. Por un uso diferente al previsto, Duravit NO asume NINGUNA responsabilidad.

### **2.3 Exigencias para el usuario**

Este producto puede ser utilizado por niños a partir de 3 años y por personas con capacidades físicas, sensoriales o mentales limitadas, o que carezcan de la experiencia o del conocimiento para utilizarlo, si están vigilados o han sido informados acerca de un manejo seguro del producto y han comprendido los peligros que supone.

> Los niños NO deben jugar con el producto.

> Los niños sin supervisión NO deben llevar a cabo los trabajos de limpieza ni de mantenimiento.

### **2.4 Seguridad eléctrica**

#### **Peligro de muerte por descarga eléctrica**

El contacto con la electricidad puede provocar descargas eléctricas mortales.



## **Medidas de precaución generales**

- > El producto debe estar conectado a tierra correctamente. Utilizar el producto solamente si está correctamente conectado a tierra. Tener en cuenta las instrucciones de montaje.
- > El producto no tiene ningún interruptor diferencial propio. Debe instalarse en un circuito de corriente en el que haya instalado un interruptor diferencial.
- > Los aparatos para la desconexión eléctrica deben instalarse fijos en el cableado y deben cumplir todas las normativas generales vigentes. Además, tienen que tener una separación de contactos en todos los polos que corresponda a la categoría de sobretensión III.

## **Evitar daños en el cable de red**

Si se ha dañado el cable de conexión eléctrico de este producto, este tendrá que ser cambiado por el fabricante o el servicio de asistencia técnica del mismo o por una persona cualificada similar, para evitar cualquier peligro.

- > Prestar atención a que el cable de red NO esté dañado.
- > El cable de red NO deberá estar atrapado ni aplastado.
- > Mantener el cable de red apartado de superficies calientes o de cantos afilados.

## **NO utilizar el producto dañado**

NO utilizar el producto si no funciona correctamente o si está dañado.

- > Apagar el producto.
- > Desconectar la alimentación eléctrica.
- > Cerrar la válvula de cierre para interrumpir el suministro de agua.
- > Ponerse en contacto con [help@duravit.com](mailto:help@duravit.com).

## **NO reparar el producto por cuenta propia**

Las reparaciones debe llevarlas a cabo solamente el personal técnico correspondiente que cuente con los conocimientos y las cualificaciones necesarias.

- > NO hacer cambios, manipulaciones, instalaciones adicionales ni intentos de reparación en el producto.
- > Utilizar solamente accesorios que estén recomendados por Duravit.

## **Evitar la condensación**

- > NO instalar el producto en una estancia con una humedad excesiva. Garantizar una ventilación suficiente, para evitar la condensación en los componentes eléctricos.
- > Si el producto se lleva de un lugar frío a otro caliente, dejarlo primero unas horas desconectado para evitar una posible humedad por condensación.

## **2.5 Higiene**

### **Daños para la salud debido al agua sucia, con impurezas o estancada durante mucho tiempo**

Utilizar agua sucia, con impurezas o estancada durante mucho tiempo para el lavado puede provocar daños en la salud.

- > Suministrar al producto agua potable fría de la red general.
- > NO conectar aguas residuales, aguas grises, aguas industriales, agua salada o aguas de otro tipo, ni tampoco agua que no se haya tratado o que se haya tratado parcialmente.
- > Utilizar solamente los tubos flexibles de agua suministrados, NO utilizar tubos flexibles usados.
- > Si el producto NO se va a utilizar durante dos o más semanas, vaciar y desconectar el producto (modo de vacaciones).

## **2.6 Indicaciones sobre el uso del mando a distancia con batería**

### **Daños a la salud debido a la explosión de las pilas\***

El mando a distancia tiene una pila montada fija que no se puede retirar. La pila puede explotar si se sobrecalienta y provocar un incendio u otros peligros.

- > Utilizar solamente el cable de carga suministrado.
- > Si la pila está dañada, ponerse en contacto con [help@dura-vit.com](mailto:help@dura-vit.com).
- > NO cambiar la pila por iniciativa propia. NO desmontar, dejar caer, presionar ni modificar la pila. NO introducir NADA en la pila NI pincharla.
- > NO utilizar el mando a distancia cerca de aparatos calientes, p. ej. calefacciones, microondas, calentadores de agua u hornos.
- > NO exponer el mando a distancia a la luz solar directa.
- > NO tirar el mando a distancia al fuego.
- > NO sumergir el mando a distancia en agua ni en otro líquido.
- > NO eliminar el mando a distancia/pila con la basura doméstica. Eliminar el mando a distancia/pila según las especificaciones propias del país.

\*Solo la versión Pro

## **2.7 Indicaciones para el uso de pilas**

Las pilas se encuentran en el mando a distancia.

### **Existe peligro de muerte en caso de ingestión/irritación por ácidos**

Este producto contiene pilas de botón. ¡NO ingerir la pila! Si se ingiere la pila, en el plazo de tan solo dos horas se pueden producir graves quemaduras internas y provocar la muerte.

- > NO ingerir la pila, peligro de irritación por ácidos.
- > Mantener tanto las pilas nuevas como las usadas fuera del alcance de los niños. Si el compartimento de las pilas NO cierra bien, dejar de utilizar el producto y mantener a los niños alejados del mismo.
- > Si se sospecha que alguna persona ha ingerido una pila o se la ha introducido en el cuerpo de cualquier otro modo, solicitar asistencia médica inmediatamente.

### **Existe peligro de sufrir daños para la salud por el derrame de ácido de las pilas**

- > Evitar cualquier contacto con la piel, los ojos y las mucosas cuando se haya producido un derrame de ácido de las pilas.
- > En caso de entrar en contacto con el ácido, lavar las zonas afectadas con abundante agua limpia y acudir a un médico de inmediato.
- > NO someter las pilas a condiciones extremas: NO depositarlas sobre superficies muy calientes NI exponerlas a los rayos solares directos. En dichos casos existe un elevado riesgo de que exploten.
- > Las pilas se deben eliminar de forma adecuada y se deben mantener lejos del alcance de los niños. Incluso las pilas usadas pueden provocar lesiones.

## **2.8 Ligeras quemaduras**

### **Daños a la salud debido a ligeras quemaduras**

Un uso muy prolongado del inodoro con la calefacción del asiento encendida puede provocar ligeras quemaduras.

> Para un uso muy prolongado del inodoro, apagar la calefacción del inodoro, especialmente en el caso de personas con las capacidades sensoriales y motrices limitadas.

## **2.9 Evitar daños en el producto**

### **Indicaciones para el uso de pilas**

> Las pilas NO se deben recargar, reactivar con otros medios, abrir ni someter a altas temperaturas (p. ej. fuego).

> Los bornes de los polos NO se deben cortocircuitar.

> Sacar inmediatamente las pilas descargadas del mando a distancia, ya que pueden provocar derrames y daños.

> NO coloque pilas nuevas y usadas al mismo tiempo en el mando a distancia.

> NO se deben combinar entre sí diferentes tipos de pilas.

> Antes de colocarlas, limpiar las pilas y los contactos.

> Las pilas se deben colocar teniendo en cuenta la polaridad.

> Retirar las pilas si el mando a distancia NO se va a utilizar durante mucho tiempo.

### **Evitar que se produzcan daños en el producto o fallos de funcionamiento por un uso inadecuado**

> NO subirse ni colocarse encima del producto.

> NO ensuciar, salpicar o atascar el caño de lavado deliberadamente.

## **Evitar daños en el asiento y en la tapa**

- > NO sentarse o subirse a la tapa ni apoyarse sobre ella.
- > NO retirar el asiento ni la tapa.
- > NO dañar la superficie del asiento. Si la superficie del asiento está dañada, ponerse en contacto con [help@duravit.com](mailto:help@duravit.com).
- > Abrir y cerrar la tapa con el mando a distancia o la App.
- > NO interrumpir con la mano la apertura o el cierre automáticos de la tapa.
- > Asegurarse de que el asiento del inodoro esté cerrado y que la apertura y cierre automáticos no estén bloqueados.
- > NO colocar NINGÚN objeto pesado sobre la tapa.

## **Daños por congelación del agua**

- > NO montar ni utilizar el producto en estancias con riesgo de heladas. La temperatura ambiente no debe ser inferior a los 4 °C (39 °F).

## **Daños por influencias externas**

- > NO colocar ni apoyar fuentes de llama abiertas, velas, cigarrillos o similares sobre el producto.
- > NO exponer el producto al efecto directo del agua ni a los rayos solares directos.

### 3 Vista general del producto

#### 3.1 Estructura y descripción del funcionamiento

##### 3.1.1 Unidad de asiento

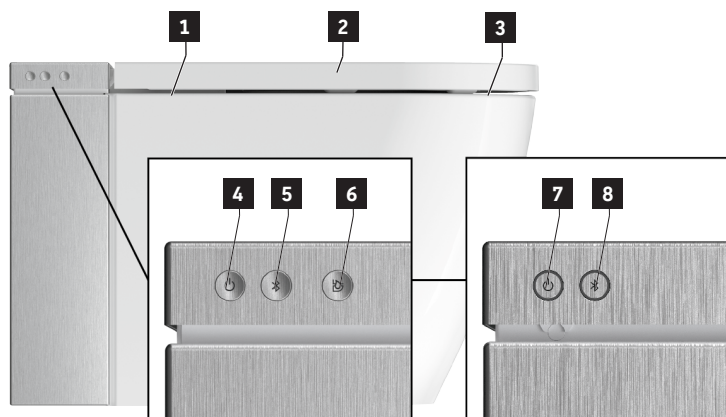

**1** Sensor (abrir tapa sin contacto)\*

**2** Sensor de asiento

**3** Calefacción del asiento

**4** Tecla de encendido/indicador de estado (LED)

**5** Tecla Bluetooth/indicador Bluetooth (LED)

**6** Descarga completa

**7** Tecla de encendido/indicador de estado (LED)\*\*

**8** Tecla Bluetooth/indicador Bluetooth (LED)\*\*

\*Solo la versión Pro / versión Plus

\*\*Solo la versión Pro

### 3.1.2 Indicador LED unidad de asiento

#### Tecla de encendido

LED	Función
Rojo	Modo Standby
Verde	Encendido
Naranja	Modo de ahorro energético
Naranja intermitente	Se requiere una descalcificación > Descalcificar el producto. > Pulsar una vez la tecla de encendido/indicador de estado (LED) para finalizar el parpadeo.
Intermitente	Función errónea > Apagar el producto. > Desconectar la alimentación eléctrica. > Cerrar la válvula de cierre para interrumpir el suministro de agua. > Ponerse en contacto con <a href="mailto:help@duravit.com">help@duravit.com</a> .
Parpadeo en lila	La luz UV-C está activa.*

\*Solo la versión Pro

#### Tecla Bluetooth

LED	Función
Azul	El Bluetooth está disponible o conectado.
Off	El Bluetooth no está disponible.
Intermitente	El aparato se encuentra en el modo de acoplamiento.
Parpadeo en lila	La luz UV-C está activa.*

\*Solo la versión Pro



### 3.1.3 Área de función Pro

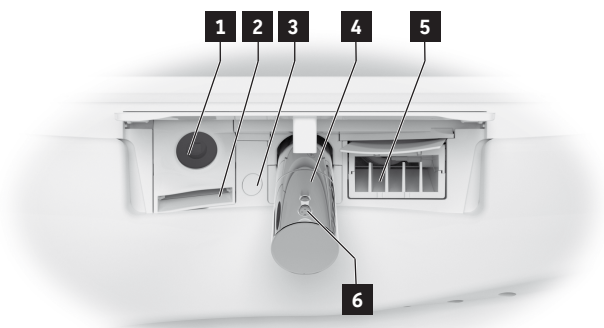

**1** Luz UV-C

**2** Absorción de olores

**3** Iluminación nocturna

**4** Caño de lavado

**5** Secador de aire caliente

**6** Cabezal de lavado

### 3.1.4 Área de función Plus

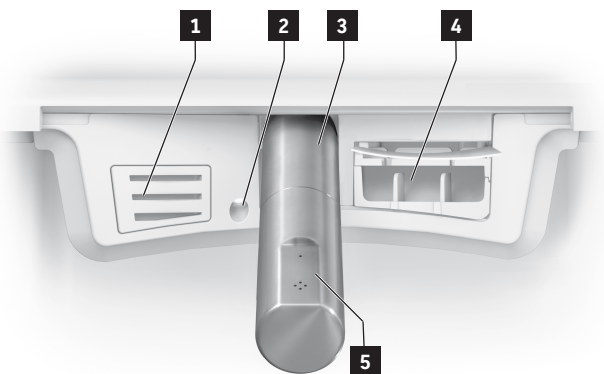

**1** Absorción de olores

**2** Iluminación nocturna

**3** Caño de lavado

**4** Secador de aire caliente

**5** Cabezal de lavado

### 3.1.5 Área de función Lite

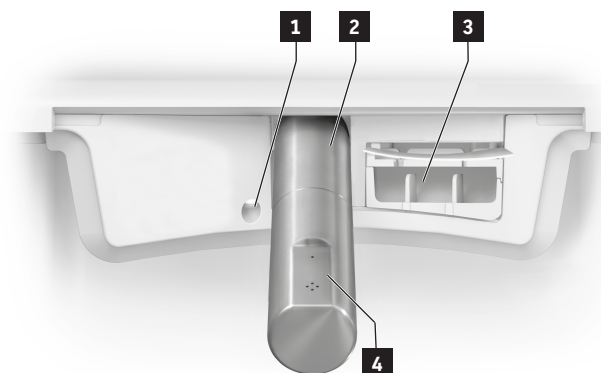

**1** Iluminación nocturna

**2** Caño de lavado

**3** Secador de aire caliente

**4** Cabezal de lavado

### 3.1.6 Interruptor de alimentación (lado derecho del producto)



**1** Interruptor de encendido

### 3.1.7 Válvula de cierre y conexión de descalcificación (lado izquierdo del producto)



**1** Conexión de descalcificación

**2** Válvula de cierre:  
| abierto  
— cerrado

**3** Filtro de agua

**4** Tapa derecha

## 3.2 Ajustes de fábrica

<b>Función</b>	<b>Valores de ajustes</b>	<b>Ajustes de fábrica</b>
Descarga completa	-	~ 4,4 l por descarga
Descarga pequeña	-	~ 3,1 l por descarga
Predescarga	On/off	On
Abrir/cerrar la tapa sin contacto*	On/off	Off
Lavado Confort	On/off	On
Temperatura del secador de aire caliente	Off/baja/media/alta	Media
Intensidad del secador de aire caliente**	Baja/alta	Alta
Posición de surtidor	1, 2, 3, 4, 5	3
Intensidad del chorro de lavado	Baja/media/alta	Media
Temperatura del agua	Off/baja/media/alta	Media
Calefacción del asiento	On/off	On
Temperatura del asiento	Baja/media/alta	Media
Absorción automática de olores*	On/off	Off
Tiempo de paro retardado de la absorción de olores*	1 min / 3 min	1 min
Higiene UV**	On/off	Off
Modo de ahorro energético	On/off	Off
Iluminación nocturna	Off/auto/on	Auto
Tono de confirmación	On/off	On

\*Solo la versión Pro / versión Plus

\*\*Solo la versión Pro

## 4 Primera puesta en marcha

### 4.1 Seguridad

#### ATENCIÓN

#### **Daños para la salud debido al agua sucia, con impurezas o estancada durante mucho tiempo**

Utilizar agua sucia, con impurezas o estancada durante mucho tiempo para el lavado puede provocar daños en la salud.

- > Si el producto NO se ha utilizado durante dos o más semanas, activar la autolimpieza adicional.

### 4.2 Activar el producto

El producto debe estar instalado por completo según las instrucciones de montaje y conectado al suministro de corriente principal y la toma de agua.

- > Asegurarse de que la válvula de cierre esté abierta.
- > Encender el producto con el interruptor principal.

### 4.3 Descargar la App



- > Buscar «SensoWash 2.0» en Play Store (Android) o «SensoWash» en App Store (iOS).
- > Descargar la App.
- > Dado el caso, autorizar el acceso a los servicios de ubicación (GPS).

### 4.4 Acoplar la App

El producto se conecta a la App mediante Bluetooth. El producto y la función de Bluetooth deben estar activados para poder establecer la conexión.

- > Encender el producto con la tecla de encendido/indicador de estado (LED) de la unidad de asiento.

La tecla empieza a parpadear.

- > Activar el Bluetooth con la tecla de Bluetooth/indicador Bluetooth (LED) de la unidad de asiento.
- > Activar la App en el terminal móvil.
- > Seguir las instrucciones paso a paso de la App.

La App avisa cuando se ha establecido la conexión.

## 4.5 Activar el mando a distancia

### 4.5.1 Mando a distancia con batería

#### ATENCIÓN

#### **Daños a la salud debido a la explosión de las pilas**

- > Los parámetros del mando a distancia son: 5 VCC 150 mA.
- > La corriente de salida de la fuente de alimentación NO debe ser superior a 2 A.
- > Utilizar solamente el cable de carga suministrado con el producto.
- > Cargar por completo el mando a distancia con regularidad.
- > Retirar siempre la fuente de alimentación del enchufe una vez ha finalizado el proceso de carga (LED apagado).

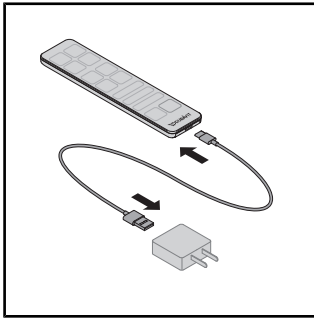

- > Conectar el cable de carga con la fuente de alimentación y el mando a distancia.
- > El LED del mando a distancia indica el modo de carga (LED rojo).

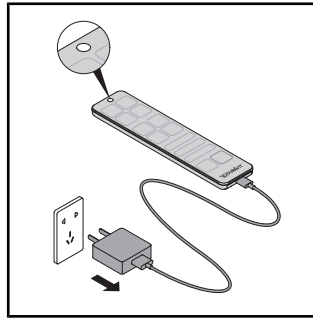

- > Retirar siempre la fuente de alimentación del enchufe una vez ha finalizado el proceso de carga (LED apagado).

## 4.5.2 Mando a distancia con pilas

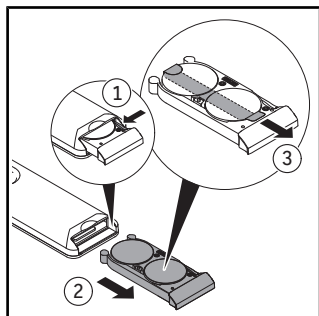

- > Extraer el compartimento de pilas.
- > Pulsar la palanca para abrir por completo el compartimento de pilas.
- > Retirar la lámina protectora.

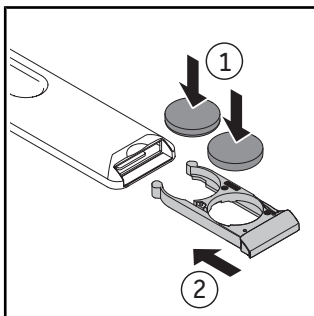

- > Colocar las pilas (CR2450).
- > Cerrar el compartimento de pilas.

## 5 Manejo

### 5.1 Mando a distancia/App

El producto se puede controlar con el mando a distancia (funciones básicas) o la App (alcance ampliado). Existe una serie de ajustes que solamente se pueden llevar a cabo con la App. Las funciones están configuradas según los ajustes de fábrica.









> Descargar la App para poder llevar a cabo toda la gama de ajustes disponibles para este producto.



\*El alcance de las funciones que se muestran en las imágenes es ilustrativo. El alcance real de las funciones puede diferir en función del modelo.

Símbolo	Nombre
	Menú
	Añadir o eliminar el producto.
	Activa la <b>descarga completa</b> .
	Activa la <b>descarga pequeña</b> .
	Activa el <b>lavado general</b> . Si la función no finaliza, se detiene automáticamente al cabo de 2 minutos.
	Activa el <b>lavado femenino</b> . Si la función no finaliza, se detiene automáticamente al cabo de 2 minutos.

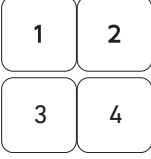

Símbolo	Nombre
	Activa (señal acústica breve) / desactiva (señal acústica larga) la <b>calefacción del asiento</b> .
	Activa el <b>secador de aire caliente</b> . La función Temperatura cuenta con los niveles off/bajo/medio/alto. La función Nivel cuenta con los niveles bajo/alto.** Si la función no finaliza, se detiene automáticamente al cabo de 5 minutos. [▶App] Home – Secador de aire caliente
	Ajusta la <b>temperatura del agua</b> . La función cuenta con los niveles off/bajo/medio/alto. Los ajustes se muestran en el mando a distancia (LED) y en la App. [▶App] Home – Lavado general/lavado femenino
	Ajusta la <b>intensidad del chorro de la ducha</b> . La función cuenta con los niveles bajo/medio/alto. Los ajustes se muestran en el mando a distancia (LED) y en la App. [▶App] Home – Lavado general/lavado femenino
	Ajusta la <b>posición del caño de lavado</b> . La función cuenta con los niveles 1, 2, 3, 4 y 5. Los ajustes se muestran en el mando a distancia (LED) y en la App. [▶App] Home – Lavado general/lavado femenino
	Activa la <b>absorción de olores</b> .* Si la función no finaliza, se detiene automáticamente al cabo de 1 minuto.
	Activa el <b>perfil de usuario</b> (solo mando a distancia).
	Abre/cierra la <b>tapa</b> .*
	<b>Detiene</b> la función en curso.

\*Solo la versión Pro / versión Plus

\*\*Solo la versión Pro

**CONSEJO** El asiento tiene un sensor. Las funciones de ducha y de secador solamente se pueden activar cuando el usuario está sentado en el inodoro.

## **5.2 Abrir y cerrar la tapa**

### **INDICACIÓN**

#### **Daños en la unidad de asiento**

Interrumpir la función en marcha de la apertura o el cierre mecánicos de la tapa puede provocar daños en el producto.

> NO interrumpir con la mano la apertura o el cierre mecánicos de la tapa.

La tapa se puede abrir y cerrar con el mando a distancia o la App. Las versiones Pro y Plus cuentan adicionalmente con un sensor de proximidad. La tapa se abre y se cierra sin contacto en cuanto el usuario se acerca o se aleja.

## **5.3 Establecer el perfil de usuario con el mando a distancia**

Las preferencias personales se pueden guardar en los diferentes perfiles de usuario.

> Activar lavado general/lavado femenino.

> Ajustar la posición del caño de lavado, la intensidad del chorro de la ducha y la temperatura del agua durante el funcionamiento.

Los LED del mando a distancia indican el ajuste correspondiente.

> Para guardar el perfil, pulsar durante 3 segundos en el perfil de usuario 1/2/3/4.

**CONSEJO** El asiento tiene un sensor. Las funciones de ducha y de secador solamente se pueden activar cuando el usuario está sentado en el inodoro.

## **5.4 Eficiencia energética y del agua**

Con el fin de minimizar el consumo de recursos naturales, el producto tiene un calentador continuo y una función de parada automática para todas las funciones de lavado y de secador. Para ahorrar energía en el uso cotidiano, es posible adaptar los ajustes siguientes:

### **5.4.1 Modo de ahorro energético (calefacción del asiento)**

Desactiva la calefacción del asiento durante un periodo de tiempo establecido, p. ej. durante el día, durante el trabajo. A continuación, la calefacción del asiento se vuelve a activar.

> Activar el modo de ahorro energético con la App. [▶App] Menú – Ajustes – Asiento

## 5.4.2 Modo de vacaciones

Si el producto no se va a utilizar durante dos o más semanas, vaciar y desconectar el producto.

- > Cerrar la válvula de cierre para interrumpir el suministro de agua.
- > Activar el modo de vacaciones con la App. [▶App] Menú – Mantenimiento – Modo de vacaciones
- > Desconectar la alimentación eléctrica.
- > Sacar las pilas del mando a distancia.

## 6 Limpieza y mantenimiento

### 6.1 Seguridad

#### **ADVERTENCIA**

##### **Peligro de muerte por descarga eléctrica**

En la unidad de asiento se encuentran los componentes eléctricos del producto.

- > Apagar el producto con el interruptor principal antes de iniciar la limpieza.
- > NO verter agua sobre la unidad de asiento.
- > NO dejar que penetre agua en la unidad de asiento.

#### **ATENCIÓN**

##### **Daños a la salud por luz ultravioleta (UV-C)\***

El producto no tiene ninguna fuente de luz UV-C que desinfecte la cerámica. La luz UV-C solamente está activa cuando el asiento y la tapa están cerrados. Dirigir la mirada o entrar en contacto con la luz UV-C durante el funcionamiento puede provocar daños en los ojos e irritaciones en la piel.

- > Si la luz UV-C está activa con el asiento y la tapa abiertos (indicador de estado (LED) e indicador Bluetooth (LED) parpadean en lila), cerrar inmediatamente el asiento y la tapa y ponerse en contacto con línea de atención al cliente de Duravit.
- > NO mirar directamente a la fuente de luz UV-C.
- > NO tocar la fuente de luz UV-C.

\*Solo la versión Pro

#### **INDICACIÓN**

##### **Daños en el producto debido a una limpieza y un mantenimiento incorrectos**

Los detergentes, utensilios de limpieza y equipos de limpieza inadecuados pueden dañar y decolorar la superficie de forma permanente.

- > Utilizar solamente detergentes y utensilios de limpieza recomendados por Duravit.
- > Seguir las instrucciones de uso del fabricante del detergente.
- > Utilizar solamente equipos de limpieza pensados para el ámbito de aplicación (NO utilizar equipos de limpieza de alta presión ni de vapor).

#### **INDICACIÓN**

##### **Daños en el producto debido a la niebla pulverizada**

Un producto aplicado con pulverizador puede introducirse en los orificios más pequeños y provocar daños en la superficie.

- > Aplicar el producto limpiador de pulverización sobre un trapo de limpieza y no directamente sobre el producto.

## INDICACIÓN

### **Daños en el producto debido a unos intervalos de limpieza prolongados**

Unos intervalos de limpieza demasiado largos pueden hacer que la suciedad quede incrustada.

> Limpiar la superficie periódicamente y cuando esté sucia.

## **6.2 Recomendaciones de limpieza**

### 6.2.1 Limpieza

> Limpiar la superficie con un paño de limpieza húmedo.

> Eliminar la suciedad resistente con el detergente recomendado. Aplicar siempre el detergente en el paño de limpieza.

> Utilizar una escobilla para limpiar el inodoro/urinario.

> Aclarar con agua limpia para eliminar todos los restos del producto de limpieza.

> Secar la superficie.

### 6.2.2 Detergentes recomendados

<b>Componente</b>	<b>Producto de limpieza</b>	<b>Utensilios de limpieza</b>
Asiento y tapa	Detergente neutro (pH 6 – 8) (p. ej. limpiador neutro)	Paño de limpieza de algodón
Tapa	Detergente neutro (pH 6 – 8) (p. ej. limpiador neutro)	Paño de limpieza de algodón
Caño de lavado/ cabezal del caño	Detergente neutro (pH 6 – 8) (p. ej. limpiador neutro)	– Paño de limpieza de fibra sintética – Esponja abrasiva
Cerámica Limpieza diaria	Detergente neutro (pH 6 – 8) (p. ej. limpiador neutro)	– Paño de limpieza de fibra sintética – Escobilla de inodoro
Cerámica Cal	Detergente ácido (pH < 6 ) (p. ej. limpiador a base de limón)	– Paño de limpieza de fibra sintética – Escobilla de inodoro
Fuente de luz UV-C*	Agua	Paño de limpieza de algodón
Mando a distancia	Agua	Paño de limpieza de algodón

\*Solo la versión Pro

### 6.3 Autolimpieza del caño de lavado y del cabezal del caño

Antes y después de cada lavado, el caño de lavado introducido se limpia automáticamente.

- > Si el producto NO se ha utilizado durante dos o más semanas, activar con la App la autolimpieza adicional. [▶App] Menú – Mantenimiento – Autolimpieza

### 6.4 Modo de limpieza manual para el caño de lavado y el cabezal del caño

La limpieza manual solo es posible cuando el sensor del asiento está desactivado.

- > Activar el modo limpieza manual con la App para sacar el caño de lavado para la limpieza manual. [▶App] Menú – Mantenimiento – Limpieza manual

**CONSEJO** La función solo se puede activar cuando no hay nadie sentado en el inodoro/el sensor del asiento está desactivado.

### 6.5 Limpiar el filtro de agua

#### INDICACIÓN

#### **Daños en el producto y daños materiales debido a una limpieza inadecuada o un montaje erróneo**

Una limpieza inadecuada y un nuevo montaje erróneo del filtro de agua pueden provocar la salida de agua.

- > NO utilizar detergentes.
- > Retirar y colocar el filtro de agua con cuidado.
- > NO utilizar herramientas para retirar y colocar el filtro de agua.
- > No deformar las juntas tóricas. Asegurarse de que las juntas tóricas estén colocadas correctamente antes de poner el filtro de agua.

Limpiar el filtro de agua con regularidad e inmediatamente si disminuye el caudal de agua. Las instrucciones para la limpieza del filtro de agua se encuentran junto al producto.

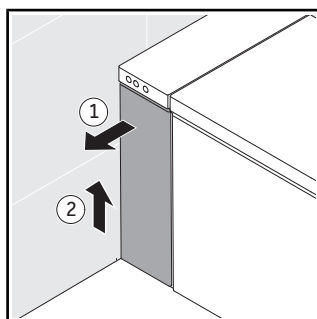

> Quitar la tapa izquierda.

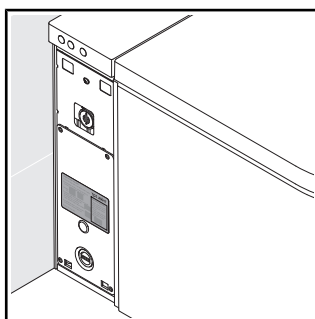

> Seguir las indicaciones que se encuentran junto al filtro de agua.

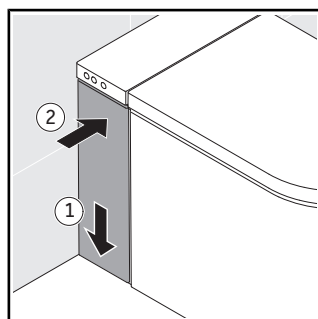

> Colocar la tapa.

## 6.6 Limpiar el tamiz de suciedad de la absorción de olores\*

El tamiz de suciedad protege la absorción de olores de las impurezas. Limpiar el tamiz de suciedad con regularidad.

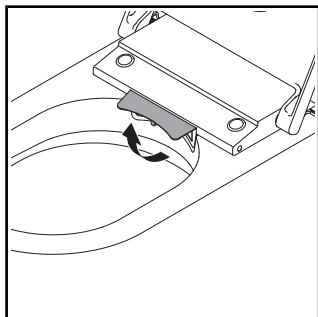

> Levantar la tapa.

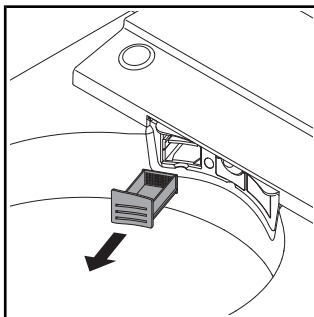

> Retirar el tamiz de suciedad.

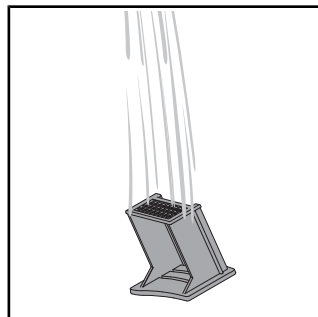

> Limpiar el tamiz de suciedad bajo un chorro de agua.

\*Solamente la versión Plus

## 6.7 Descalcificación

### INDICACIÓN

#### Limitación funcional o desperfectos en el producto debido a calcificación

En zonas con agua dura, es posible que se formen sedimentos de cal. La cal puede afectar al rendimiento del producto.

- > Verificar la calidad del agua de su región. Si la dureza del agua es  $\geq 14$  °dH (2,5 mmol/l), Duravit recomienda instalar un descalcificador.
- > Descalcificar el producto con regularidad. La App envía un recordatorio automático.
- > Configurar los ajustes de descalcificación en función de la dureza del agua de la zona.  
[►App] Menú – Mantenimiento – Descalcificación
- > Utilizar solo productos de descalcificación originales de Duravit u homologados por Duravit.
- > En [www.duravit.com](http://www.duravit.com), introducir "Descalcificación" en el campo de búsqueda y, dependiendo del modelo, seleccionar pastilla de descalcificación o cartucho de descalcificación.

Dureza del agua	Ciclo de descalcificación
Blanda: < 8,4 °dH (1,5 mmol/l)	Cada medio año
Media: 8,4 – 14 °dH (1,5 – 2,5 mmol/l)	Cada medio año
Dura: > 14 °dH (2,5 mmol/l)	Cada tres meses

El proceso de descalcificación se puede activar con la App.

> Seguir las instrucciones de la App.

El proceso de descalcificación se puede activar con el mando a distancia.

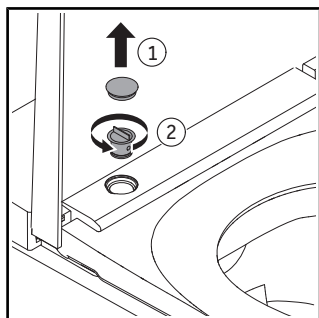

> Quitar la cubierta.

> Desenroscar el tapón de cierre.

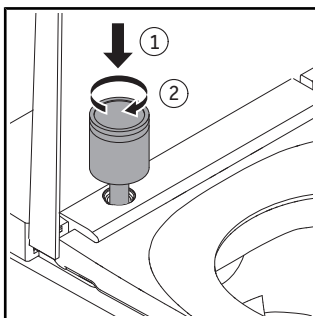

> Insertar el cartucho en el agujero.

> Girar el cartucho en el sentido horario hasta que se enclava.

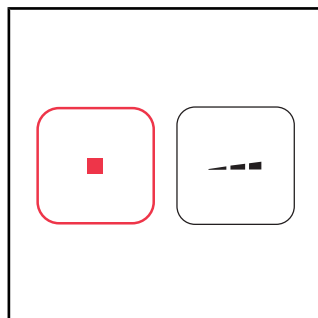

> Pulsar y mantener la tecla Parada.

> Pulsar y mantener la tecla Intensidad del chorro de agua - del mando a distancia hasta que suene una señal acústica.

> Soltar las teclas.

Suena una señal acústica. El modo de descalcificación está activado.

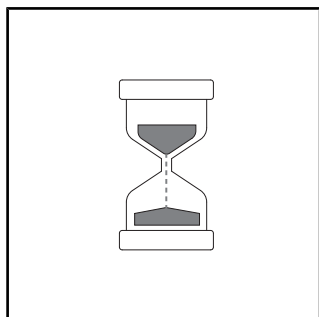

Comienza el proceso de descalcificación. El proceso de descalcificación dura aprox. 1/2 h. Durante este tiempo no se puede utilizar el producto.

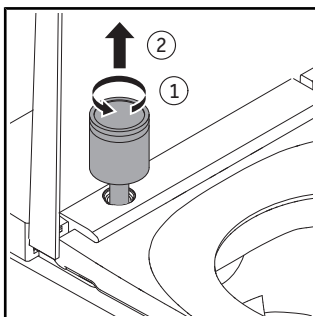

> Desenroscar el cartucho en el sentido antihorario.

> Retirar el cartucho.

> Tener en cuenta las indicaciones de eliminación del fabricante.



## 7 Solución de problemas

### 7.1 Aspectos generales

Procedimiento en caso de avería:

- > Apagar y volver a encender el producto.
- > Seguir las indicaciones siguientes.
- > Si el producto sigue sin funcionar correctamente, ponerse en contacto con [help@duravit.com](mailto:help@duravit.com).
- > Tener preparado el número de artículo. El número de artículo se encuentra en los datos técnicos al final del manual de uso, en la etiqueta del embalaje, en la etiqueta del producto, en las instrucciones de montaje y en la aplicación.  
[▶App] Menú – Guía del dispositivo – Administración del aparato – Información del aparato

### 7.2 Solución de fallos

Problema	Causa posible	Solución
<b>Indicador LED (unidad de asiento)</b>		
El indicador LED parpadea (rojo, verde) o suena un pitido.	Función errónea	<ul style="list-style-type: none"><li>&gt; Apagar el producto.</li><li>&gt; Desconectar la alimentación eléctrica.</li><li>&gt; Cerrar la válvula de cierre para interrumpir el suministro de agua.</li><li>&gt; Ponerse en contacto con <a href="mailto:help@duravit.com">help@duravit.com</a>.</li></ul>
El indicador LED parpadea en naranja.	Se requiere una descalcificación.	<ul style="list-style-type: none"><li>&gt; Descalcificar el producto.</li><li>&gt; Pulsar una vez la tecla de encendido/indicador de estado (LED) para finalizar el parpadeo.</li></ul>

<b>Problema</b>	<b>Causa posible</b>	<b>Solución</b>
<b>Problemas generales</b>		
El producto no funciona.	El producto está apagado (la tecla de encendido/indicador de estado está apagado).	> Encender el producto.
	El producto está en modo Standby (la tecla de encendido/indicador de estado se ilumina en rojo).	> Activar el producto.
Sale agua.	Fuga	> Apagar el producto. > Desconectar la alimentación eléctrica. > Cerrar la válvula de cierre para interrumpir el suministro de agua. > Ponerse en contacto con <a href="mailto:help@duravit.com">help@duravit.com</a> .
<b>Mando a distancia</b>		
El mando a distancia no reacciona.	Las pilas están descargadas (el indicador LED parpadea en blanco).	> Cambiar las pilas o cargar el mando a distancia.
	El mando a distancia no está conectado al producto (el indicador LED parpadea en rojo).	> Ponerse en contacto con <a href="mailto:help@duravit.com">help@duravit.com</a> .
	Las pilas no están puestas.***	> Colocar las pilas.
	El mando a distancia está defectuoso.	> Ponerse en contacto con <a href="mailto:help@duravit.com">help@duravit.com</a> .

<b>Problema</b>	<b>Causa posible</b>	<b>Solución</b>
<b>Funciones de lavado</b>		
El cambio entre lavado general y lavado femenino dura mucho tiempo.	El caño de lavado se introduce entre las funciones. El cambio dura unos 12 s.	Estado normal
La intensidad del chorro de agua es muy débil.	La intensidad del chorro de agua está ajustado en «baja».	> Aumentar la intensidad del chorro. [▶App] Home – Lavado general/lavado femenino
	El conducto de agua está pellizcado o aplastado.	> Ponerse en contacto con help@duravit.com.
La intensidad del chorro de agua es inestable.	El filtro de agua está atascado.	> Limpiar el filtro de agua.
La temperatura del agua es demasiado alta/baja.	La temperatura está mal ajustada.	> Ajustar la temperatura. [▶App] Home – Lavado general/lavado femenino
El lavado general/lavado femenino se detiene automáticamente.	La función se detiene automáticamente al cabo de 2 min.	Estado normal
	El sensor del asiento ha perdido el contacto.	> Sentarse de nuevo. > Activar la función.
El lavado general/lavado femenino no funciona.	El cabezal del caño está atascado.	> Limpiar el cabezal del caño. [▶App] Home – Lavado general/lavado femenino
	El sensor del asiento ha perdido el contacto.	> Sentarse de nuevo. > Activar la función.

<b>Problema</b>	<b>Causa posible</b>	<b>Solución</b>
<b>Funciones de descarga</b>		
La descarga automática no funciona.	La función solo se activa cuando un usuario se sienta en el producto durante 6 s o más.	Estado normal
	El sensor del asiento ha perdido el contacto.	> Limpiar la superficie. Sentarse de nuevo.
	La función está defectuosa.	> Ponerse en contacto con help@duravit.com.
El producto no descarga.	El espacio de tiempo entre dos descargas es demasiado corto; la cisterna de agua tarda en llenarse unos 25 s.	Estado normal
	La válvula de cierre está cerrada.	> Abrir la válvula de cierre.
	Fallo de funcionamiento en la alimentación eléctrica o en la entrada de agua.	> Limpiar el producto con un cubo de agua (8 l). > Ponerse en contacto con help@duravit.com.
<b>Calefacción del asiento</b>		
La calefacción del asiento no funciona.	La función está desactivada.	> Activar la función. [▶App] Ajustes – Asiento
La temperatura del asiento es demasiado alta/baja.	La temperatura está mal ajustada.	> Ajustar la temperatura. [▶App] Ajustes – Asiento
La temperatura del asiento es demasiado baja.	El producto se encuentra en el modo de ahorro energético (el indicador LED se ilumina en naranja).	> Desactivar el modo de ahorro energético. [▶App] Ajustes – Asiento
	El producto activa el modo de ahorro energético automáticamente, cuando todas las funciones han estado inactivas durante más de 48 h.	> Seleccionar cualquier función para reactivar el producto.

<b>Problema</b>	<b>Causa posible</b>	<b>Solución</b>
<b>Secador de aire caliente</b>		
La temperatura del secador de aire caliente es demasiado alta/baja.	La temperatura está mal ajustada.	> Ajustar la temperatura. [▶App] Home – Secador de aire caliente
El nivel del secador de aire caliente es demasiado alto/bajo.**	El nivel está mal ajustado.	> Ajustar el nivel. [▶App] Home – Secador de aire caliente
El secador de aire caliente se detiene automáticamente.	La función se detiene automáticamente al cabo de 5 min.	Estado normal
	El sensor del asiento ha perdido el contacto.	> Sentarse de nuevo. > Activar la función.
<b>Iluminación nocturna</b>		
La iluminación nocturna no funciona.	La función está desactivada.	> Activar la iluminación nocturna o el modo automático. [▶App] Ajustes – Iluminación y sonido
	El modo automático está activado. La función desactiva la iluminación nocturna automáticamente, cuando la luz del ambiente es clara.	Estado normal
La iluminación nocturna se enciende de forma permanente.	La función está activada.	> Desactivar la iluminación nocturna o activar el modo automático. [▶App] Ajustes – Iluminación y sonido
	El modo automático está activado. La función activa la iluminación nocturna automáticamente, cuando la luz del ambiente es oscura.	Estado normal

<b>Problema</b>	<b>Causa posible</b>	<b>Solución</b>
<b>Limpieza manual</b>		
El caño de lavado se introduce automáticamente.	La función se detiene automáticamente al cabo de 2 min.	> Activar la función. [▶App] Mantenimiento – Limpieza manual
<b>Autolimpieza automática</b>		
Gotea agua del caño de lavado introducido.	Antes y después de cada lavado, el caño de lavado introducido se limpia automáticamente.	Estado normal
<b>Absorción de olores*</b>		
La absorción de olores no funciona.	La función está desactivada.	> Activar la función.
	La función está defectuosa.	> Ponerse en contacto con <a href="mailto:help@duravit.com">help@duravit.com</a> .
La absorción de olores se inicia automáticamente.	La función está activada.	Estado normal
La absorción de olores se detiene automáticamente.	La absorción de olores se detiene automáticamente mientras las funciones de lavado o el secador de aire caliente estén activos.	Estado normal
La absorción de olores se enciende mientras las funciones de lavado o el secador de aire caliente estén activos.	La función está defectuosa.	> Ponerse en contacto con <a href="mailto:help@duravit.com">help@duravit.com</a> .
La absorción de olores no se detiene después de abandonar el inodoro.	El tiempo del paro retardado está activado.	Desactivar la función.

<b>Problema</b>	<b>Causa posible</b>	<b>Solución</b>
<b>Tapa</b>		
La tapa no se abre automáticamente.	El producto no ha detectado al usuario que se acerca.	> Acercarse de nuevo al producto (distancia aprox. 1 m).
	La función está defectuosa.	> Ponerse en contacto con help@duravit.com.
	La función no está activada.	> Activar la función. [▶App] Ajustes – Tapa
La tapa no se cierra inmediatamente.	Una vez el usuario se ha alejado, la tapa se cierra automáticamente al cabo de 90 s.	Estado normal
<b>App</b>		
La App no funciona.	La App y el producto no están conectados.	> Conectar el producto con la App. > Asegurarse de que el acoplamiento se ha efectuado correctamente.
<b>Luz UV-C**</b>		
La luz UV-C no funciona.	La función está desactivada.	> Activar la función. [▶App] Ajustes – Luz UV-C
	El producto desactiva automáticamente la luz UV-C cuando se abre la tapa.	> Mantener la tapa cerrada mientras la función esté activa (los LED parpadean en lila).

\*Solo la versión Pro / versión Plus

\*\*Solo la versión Pro

\*\*\*Solo la versión Plus / versión Lite

## 8 Eliminación

### 8.1 Embalaje

Los niños no deben jugar con bolsas de plástico o material de embalaje, ya que existe peligro de asfixia o de sufrir lesiones. Almacene estos materiales en un lugar seguro o deséchelos de forma respetuosa con el medio ambiente. Si es posible, guarde el embalaje hasta que finalice el plazo de garantía.

### 8.2 RAEE



El símbolo con el cubo de la basura tachado hace referencia a una eliminación separada como residuos de aparatos eléctricos y electrónicos (RAEE). Los aparatos electrónicos y eléctricos usados pueden contener sustancias peligrosas. No eliminar este producto con la basura doméstica. Entregue el producto en un punto de recogida especializado para el reciclaje de aparatos eléctricos y electrónicos usados (RAEE). De este modo ayudará a conservar las materias primas y proteger al medio ambiente. Su distribuidor o las autoridades competentes le facilitarán más información. Deshágase de las pilas usadas de la manera correcta. Existen contenedores para la recogida de pilas en los distribuidores habituales y en los centros locales de recogida de residuos.



## 9 Datos técnicos

<b>Aspectos generales</b>	
Número de artículo	620002 00 2 40 0300 620002 01 2 40 0300 620000 00 2 40 0320 620000 01 2 40 0320 620000 02 2 40 0320 620000 00 2 50 0320 620000 01 2 50 0320 620000 02 2 50 0320 620000 00 2 40 0310 620000 01 2 40 0310 620000 02 2 40 0310 620000 00 2 40 0334 620000 01 2 40 0334
Peso neto	48 kg (106 lbs)
Dimensiones	683 x 366 x 440 mm (27 x 14 3/8 x 17 3/8")
Tensión nominal	220 – 240 V
Frecuencia	50 – 60 Hz
Potencia nominal	1080 W
Modo Standby	< 2,0 W
Presión del agua de entrada	0,07 – 0,75 MPa / 0,7 – 7,5 bar (10 – 109 psi)
Tipo de protección	IPX4 protección contra salpicaduras de agua

<b>Potencia de calefacción</b>	
Calentador de paso	1600 W
Calefacción del asiento	50 W
Secador de aire caliente	
620000	280 W
620002	380 W

<b>Rango de temperatura</b>	
Temperatura de funcionamiento	4 – 40 °C (39 – 104 °F)

<b>Rango de temperatura</b>	
Temperatura del agua	33 – 41 °C (91 – 106 °F)
Temperatura del asiento	30 – 40 °C (86 – 104 °F)
Temperatura del secador de aire caliente	35 – 55 °C (95 – 131 °F)
Funcionamiento del lavado	0,35 – 0,7 l/min (0,09 – 0,18 gal/min)

<b>BLE (Bluetooth Low Energy)</b>	
Nivel de potencia máximo	< 10 dBm

### **Declaración de conformidad sobre radiofrecuencia**

El bluetooth y el dispositivo de ondas electromagnéticas instalados en el interior cumplen los requisitos esenciales y otras disposiciones relevantes de la directiva de equipos radioeléctricos 2014/53/UE.

- Bandas de frecuencia de funcionamiento de Bluetooth de baja energía: 2,402 – 2,480 GHz; la máxima potencia de radiofrecuencia transmitida en las bandas de frecuencia en las que funciona el equipo radioeléctrico es inferior a 10 mW.
- Bandas de frecuencia de funcionamiento del dispositivo de ondas electro-magnéticas: 24,05 – 24,25 GHz; la máxima potencia de radiofrecuencia transmitida en las bandas de frecuencia en las que funciona el equipo radioeléctrico es inferior a 16 mW.



#### **Reino Unido: Aplicación limitada**

Solo 24,050 – 24,250 GHz como protección de los aparatos de medición de la velocidad de la policía, por eso, por favor, utilizarlo solo en salas interiores para garantizar la protección suficiente contra los radares de la policía.

#### **Francia: Aplicación limitada**

Rendimiento limitado a 0,1 mW e.i.r.p n la banda de frecuencia 24,10 – 24,15 GHz. Uso militar de la radiolocalización. Uso de radares de velocidad por parte de la policía, por eso, utilizarlo solamente en espacios interiores para proporcionar la protección suficiente.

#### **Garantía**

Las condiciones de garantía se pueden consultar en las Condiciones y Términos Generales de Venta (CGC) en <https://pro.duravit.com/gtc>.

## Sommaire

1	À propos de ce document	77
2	Sécurité	78
2.1	Objet du document	78
2.2	Utilisation conforme	78
2.3	Exigences envers l'utilisateur	78
2.4	Sécurité électrique	78
2.5	Hygiène	80
2.6	Consignes concernant l'utilisation de la télécommande avec batterie	81
2.7	Indications concernant l'utilisation de piles	82
2.8	Brûlures légères	83
2.9	Éviter les dommages matériels	83
3	Vue d'ensemble des produits	85
3.1	Description du montage et du fonctionnement	85
3.1.1	Lunette	85
3.1.2	Voyant LED du siège	86
3.1.3	Zone de fonctionnement Pro	87
3.1.4	Zone de fonctionnement Plus	87
3.1.5	Zone de fonctionnement Lite	88
3.1.6	Bouton marche (côté droit du produit)	88
3.1.7	Robinet d'arrêt et raccordement de détartage (côté gauche du produit)	89
3.2	Paramètres par défaut	90
4	Première mise en service	91
4.1	Sécurité	91
4.2	Activer le produit	91
4.3	Télécharger l'application	91
4.4	Coupler l'application	91
4.5	Activer la télécommande	92
4.5.1	Télécommande avec batterie	92
4.5.2	Télécommande avec piles	93

5	Commande	94
5.1	Télécommande/application	94
5.2	Ouverture et fermeture du couvercle	96
5.3	Définir le profil de l'utilisateur à l'aide de la télécommande	96
5.4	Efficacité de l'énergie et de l'eau	97
5.4.1	Mode économie d'énergie (chauffage de la lunette)	97
5.4.2	Mode vacances	97
6	Nettoyage et entretien	98
6.1	Sécurité	98
6.2	Recommandations de nettoyage	99
6.2.1	Nettoyage	99
6.2.2	Produits de nettoyage recommandés	99
6.3	Autonettoyage de la douchette et de la buse de douche	100
6.4	Mode de nettoyage manuel pour la douchette et la buse de douche	100
6.5	Nettoyer le filtre d'eau	100
6.6	Nettoyer le filtre d'impuretés pour l'aspiration d'odeurs*	101
6.7	Détartrage	101
7	Aide en cas de problème	103
7.1	Généralités	103
7.2	Dépannage	103
8	Élimination	110
8.1	Emballage	110
8.2	DEEE	110
9	Caractéristiques techniques	111

## **1 À propos de ce document**

Tous les documents concernant ce produit et d'autres informations sont disponibles en ligne :

- > Consulter le guide rapide dans l'application. [►Appli] Menu – Guide pour l'appareil – Guide rapide
- > Consulter les documents en ligne via [qr.duravit.com](http://qr.duravit.com) ou [www.duravit.com](http://www.duravit.com) et entrer la référence du produit dans le champ de recherche.

## **2 Sécurité**

### **2.1 Objet du document**

La notice fait partie du produit Duravit. Si la notice n'est PAS respectée, des dommages sont possibles sur les personnes, les produits et/ou le matériel.

- > Lire et respecter les instructions de la notice.
- > Conserver ce document et le transmettre aux utilisateurs suivants.

Nous nous réservons le droit d'apporter des améliorations techniques ou des modifications externes aux produits présentés.

### **2.2 Utilisation conforme**

SensoWash® est un WC douche avec dispositif de pulvérisation pour l'hygiène intime et d'autres fonctions confort. Le produit doit uniquement être utilisé à l'intérieur. Duravit décline toute responsabilité pour toute utilisation dépassant l'usage prévu ou différence de cet usage prévu.

### **2.3 Exigences envers l'utilisateur**

Ce produit peut être utilisé par des enfants dès 3 ans et plus ainsi que par des personnes limitées dans leurs capacités physiques, sensorielles ou mentales ou manquant de connaissances ou d'expérience sous supervision ou qui ont suivi une initiation à l'utilisation du produit dans le respect des règles de sécurité et comprennent alors les dangers en lien avec le produit.

- > Les enfants ne sont PAS autorisés à jouer avec le produit.
- > Le nettoyage et l'entretien ne doivent PAS être réalisés par des enfants sans surveillance.

### **2.4 Sécurité électrique**

#### **Danger de mort par électrocution**

Le contact avec l'électricité peut entraîner un choc électrique mortel.

## **Mesures de précaution générales**

- > Le produit doit être mis correctement à la terre. Utiliser le produit uniquement s'il est correctement mis à la terre. Tenir compte de la notice de montage.
- > Le produit n'est pas équipé de son propre disjoncteur différentiel et doit donc être installé dans un circuit électrique sur lequel un disjoncteur différentiel est installé.
- > Les dispositifs d'isolation électrique doivent être installés de manière permanente dans le câblage et doivent être conformes aux réglementations généralement applicables. De plus, ils doivent présenter une séparation de tous les pôles correspondant à la catégorie de surtension III.

## **Éviter les dommages du câble d'alimentation**

Si le câble d'alimentation de ce produit est endommagé, il doit être remplacé par le fabricant ou son service après-vente ou par une personne avec un niveau de compétence équivalent afin d'éviter tout danger.

- > Veiller à ce que le câble d'alimentation ne soit PAS endommagé.
- > Le câble électrique ne doit PAS être coincé ou pincé.
- > Le câble électrique doit être maintenu à l'écart des surfaces brûlantes et arrêtes tranchantes.

## **Ne PAS utiliser le produit s'il est endommagé**

Ne PAS utiliser le produit s'il ne fonctionne pas correctement ou s'il est endommagé.

- > Éteindre le produit.
- > Couper l'alimentation électrique.
- > Fermer le robinet d'arrêt afin de couper l'arrivée d'eau.
- > Contacter [help@duravit.com](mailto:help@duravit.com).

## **Ne PAS réparer soi-même le produit**

Les réparations doivent uniquement être réalisées par un professionnel spécialisé disposant des connaissances et des qualifications nécessaires.

- > AUCUNE modification, manipulation, installation supplémentaire ou tentative de réparation ne doit être apportée au produit.
- > Utiliser uniquement des accessoires recommandés par Duravit.

## **Éviter la condensation**

- > Ne PAS installer le produit dans un local beaucoup trop humide. Prévoir une aération suffisante afin d'empêcher la formation de condensation dans les composants électriques.
- > Si le produit est déplacé d'un endroit froid vers un endroit chaud, il doit d'abord rester éteint pendant quelques heures afin d'éviter une éventuelle humidité de condensation.

## **2.5 Hygiène**

### **Risques pour la santé en raison de l'eau polluée, contaminée et stagnante**

L'utilisation d'une eau polluée, contaminée ou stagnante pour la fonction de douche présente des risques pour la santé.

- > Alimenter le produit avec de l'eau potable froide provenant de la conduite d'eau principale.
- > Ne PAS raccorder aux eaux usées, à l'eau grise, l'eau sanitaire, l'eau de mer ou de l'eau non ou faiblement traitée.
- > Utiliser uniquement les flexibles d'alimentation en eau fournis, ne PAS réutiliser les anciens flexibles.
- > Si le produit n'est PAS utilisé pendant deux semaines ou plus, il doit être vidé et désactivé (mode vacances).



## **2.6 Consignes concernant l'utilisation de la télécommande avec batterie**

### **Risques pour la santé en raison de l'explosion de piles\***

La télécommande est équipée d'une pile fixe qui ne peut pas être retirée. La pile peut exploser en cas de surchauffe et être à l'origine d'un feu et d'autres dangers.

- > Utiliser uniquement le câble de chargement livré avec le produit.
- > Si la pile est endommagée, contacter [help@duravit.com](mailto:help@duravit.com).
- > Ne PAS remplacer vous-même la pile. Ne PAS démonter la pile, la faire tomber, l'écraser ou la modifier. Ne RIEN insérer dans la pile et NE PAS la perforer.
- > Ne PAS utiliser la télécommande à proximité immédiate d'appareils chauds, par exemple des chauffages, des micro-ondes, des chauffe-eau ou des fours.
- > Ne PAS exposer la télécommande à la lumière directe du soleil.
- > Ne PAS jeter la télécommande dans le feu.
- > Ne PAS plonger la télécommande dans de l'eau ou un autre liquide.
- > Ne PAS jeter la télécommande/pile dans les ordures ménagères. Éliminer la télécommande/pile conformément aux directives spécifiques au pays.

\*Uniquement variante Pro

## **2.7 Indications concernant l'utilisation de piles**

Les piles se trouvent dans la télécommande.

### **Danger de mort en cas d'ingestion/risque de brûlure**

Ce produit contient des piles bouton. Ne PAS ingérer la pile !  
Ingérer la pile peut entraîner de graves brûlures internes en tout juste deux heures et causer la mort.

- > Ne PAS ingérer la pile, risque de brûlure !
- > Tenir les piles neuves et les piles usagées hors de portée des enfants. Si le compartiment des piles ne se ferme PAS correctement, ne PAS utiliser le produit et le garder hors de portée des enfants.
- > En cas de suspicion qu'une personne a ingéré une pile ou introduit une pile dans le corps, consulter immédiatement un médecin.

### **Domages pour la santé en raison d'une fuite d'acide**

- > En cas de fuite d'acide, éviter tout contact avec la peau, les yeux et les muqueuses.
- > En cas de contact avec l'acide, rincer abondamment les zones concernées à l'eau claire et consulter immédiatement un médecin.
- > Ne PAS exposer les piles à des conditions extrêmes : ne PAS les poser sur des surfaces chaudes et ne PAS les exposer aux rayons directs du soleil. Il en résulte un risque d'écoulement.
- > Les piles doivent être éliminées correctement et être tenues hors de portée des enfants. Même les piles usagées peuvent causer des blessures.

## **2.8 Brûlures légères**

### **Risques pour la santé par de légères blessures**

Une utilisation très longue des toilettes alors que le chauffage de la lunette est allumé peut éventuellement entraîner de légères brûlures.

> Éteindre le chauffage de la lunette en cas d'utilisation très longue des toilettes, notamment pour les personnes limitées dans leurs capacités sensorielles et motrices.

## **2.9 Éviter les dommages matériels**

### **Indications concernant l'utilisation de piles**

> Les piles ne doivent PAS être chargées, réactivées à l'aide d'autres moyens, démontées ou exposées à une chaleur très élevées (par exemple du feu).

> Les bornes ne doivent PAS être court-circuitées.

> Retirer toujours immédiatement les piles usagées de la télécommande. Elles pourraient couler et causer des dommages.

> Ne PAS insérer de piles neuves avec des piles anciennes dans la télécommande.

> Ne PAS combiner différents types de piles.

> Nettoyer la pile et les contacts avant de les insérer.

> Les piles doivent être insérées conformément aux repères en tenant compte de la bonne polarité.

> Retirer les piles si la télécommande n'est PAS utilisée pendant une durée prolongée.

### **Dommages au produit ou erreurs de fonctionnement en raison d'une utilisation non conforme**

> Ne PAS monter sur le produit ou se mettre debout dessus.

> Ne PAS salir, éclabousser ou boucher intentionnellement la douchette.

## **Éviter les dommages sur la lunette et le couvercle**

- > Ne PAS s'asseoir, se mettre debout ou s'appuyer sur le couvercle.
- > Ne PAS retirer la lunette et le couvercle.
- > Ne PAS endommager la surface de la lunette. Si la surface de la lunette est endommagée, contacter [help@duravit.com](mailto:help@duravit.com).
- > Ouvrir et fermer le couvercle au moyen de la télécommande ou de l'application.
- > Ne PAS interrompre manuellement l'ouverture ou la fermeture automatiques du couvercle.
- > S'assurer que l'abattant du WC est abaissé et que l'ouverture et la fermeture automatiques ne sont pas bloqués.
- > Ne PAS poser d'objets lourds sur le couvercle.

## **Dommages dus à l'eau gelée**

- > Ne PAS monter ni utiliser le produit dans des locaux exposés au gel. La température ambiante ne doit pas être inférieure à 4 °C (39 °F).

## **Dommages dus à des causes extérieures**

- > Ne PAS placer ou poser de sources de flammes ouvertes, de bougies, de cigarettes, etc. sur le produit.
- > Ne PAS exposer le produit directement à de l'eau ou aux rayons directs du soleil.

### 3 Vue d'ensemble des produits

#### 3.1 Description du montage et du fonctionnement

##### 3.1.1 Lunette

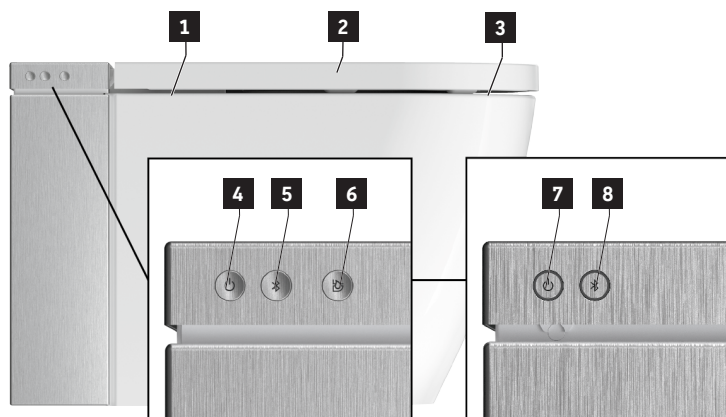

**1** Capteur (ouvrir le couvercle sans contact)\*

**2** Capteur de la lunette

**3** Chauffage de la lunette

**4** Bouton marche / Voyant d'état (LED)

**5** Bouton Bluetooth / Voyant Bluetooth (LED)

**6** Grande chasse

**7** Bouton marche / Voyant d'état (LED)\*\*

**8** Bouton Bluetooth / Voyant Bluetooth (LED)\*\*

\*Uniquement variante Pro / variante Plus

\*\*Uniquement variante Pro

### 3.1.2 Voyant LED du siège

#### Bouton marche

LED	Fonction
Rouge	Mode Veille
Vert	Activé
Orange	Mode économie d'énergie
Clignotement orange	Un détartrage est nécessaire > Détartrer le produit. > Appuyer une fois sur le bouton marche / voyant d'état (LED) pour arrêter le clignotement.
Clignotant	Dysfonctionnement > Éteindre le produit. > Couper l'alimentation électrique. > Fermer le robinet d'arrêt afin de couper l'arrivée d'eau. > Contacter <a href="mailto:help@duravit.com">help@duravit.com</a> .
Clignotement violet	La lumière UV-C est activée.*

\*Uniquement variante Pro

#### Bouton Bluetooth

LED	Fonction
Bleu	La fonction Bluetooth est disponible ou connectée.
Arrêt	La fonction Bluetooth n'est pas disponible.
Clignotant	L'appareil est en mode de couplage.
Clignotement violet	La lumière UV-C est activée.*

\*Uniquement variante Pro

### 3.1.3 Zone de fonctionnement Pro

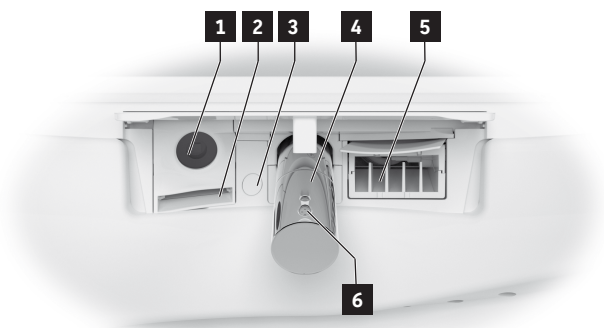

- |          |                     |          |                     |
|----------|---------------------|----------|---------------------|
| <b>1</b> | Lumière UV-C        | <b>4</b> | Douchette           |
| <b>2</b> | Aspiration d'odeurs | <b>5</b> | Séchoir à air chaud |
| <b>3</b> | Veilleuse de nuit   | <b>6</b> | Buse de douche      |

### 3.1.4 Zone de fonctionnement Plus

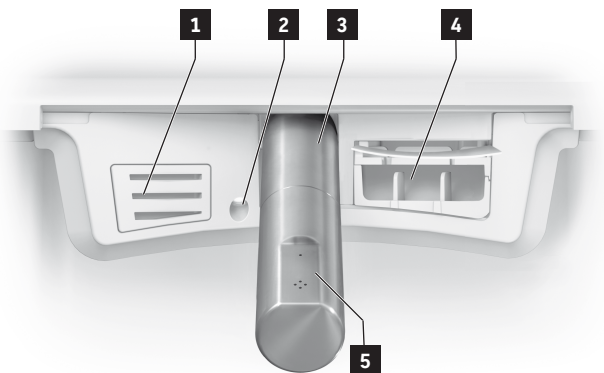

- |          |                     |          |                     |
|----------|---------------------|----------|---------------------|
| <b>1</b> | Aspiration d'odeurs | <b>4</b> | Séchoir à air chaud |
| <b>2</b> | Veilleuse de nuit   | <b>5</b> | Buse de douche      |
| <b>3</b> | Douchette           |          |                     |

### 3.1.5 Zone de fonctionnement Lite

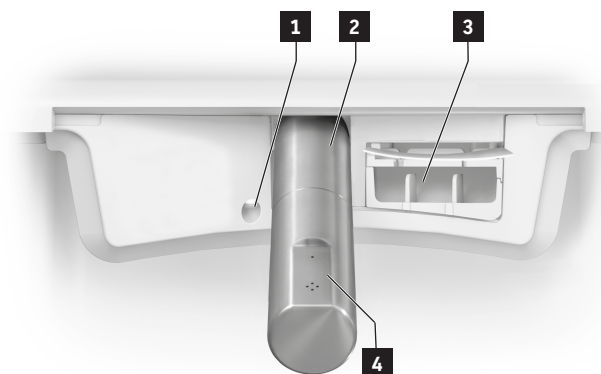

**1** Veilleuse de nuit

**2** Douchette

**3** Séchoir à air chaud

**4** Buse de douche

### 3.1.6 Bouton marche (côté droit du produit)



**1** Bouton marche



### 3.1.7 Robinet d'arrêt et raccordement de détartrage (côté gauche du produit)



**1** Raccordement de détartrage

**2** Robinet d'arrêt :  
| ouvert  
— fermé

**3** Filtre d'eau

**4** Couvercle droit

## 3.2 Paramètres par défaut

Fonction	Zone de réglage	Paramètre par défaut
Grande chasse	–	~ 4,4 litres par chasse
Petite chasse	–	~ 3,1 litres par chasse
Prérinçage	Marche / arrêt	Marche
Ouvrir/fermer le couvercle sans contact*	Marche / arrêt	Arrêt
Douche oscillatoire	Marche / arrêt	Marche
Température du séchoir à air chaud	Arrêt > basse > moyenne > haute	Moyen
Puissance du séchoir à air chaud**	basse / élevée	élevée
Position de la douchette	1, 2, 3, 4, 5	3
Puissance du jet d'eau	Bas / moyen / haut	Moyen
Température de l'eau	Arrêt > basse > moyenne > haute	Moyen
Chauffage de la lunette	Marche / arrêt	Marche
Température de la lunette	Bas / moyen / haut	Moyen
Aspiration automatique des odeurs*	Marche / arrêt	Arrêt
Durée de marche par inertie de l'aspiration d'odeurs*	1 min / 3 min	1 min
Hygiène UV**	Marche / arrêt	Arrêt
Mode économie d'énergie	Marche / arrêt	Arrêt
Veilleuse de nuit	Marche / auto / arrêt	Auto
Signal de confirmation	Marche / arrêt	Marche

\*Uniquement variante Pro / variante Plus

\*\*Uniquement variante Pro

## 4 Première mise en service

### 4.1 Sécurité

#### MISE EN GARDE

##### **Risques pour la santé en raison de l'eau polluée, contaminée et stagnante**

L'utilisation d'une eau polluée, contaminée ou stagnante pour la fonction de douche présente des risques pour la santé.

- > Si le produit n'a PAS été utilisé pendant deux semaines ou plus, activer l'autonettoyage supplémentaire.

### 4.2 Activer le produit

Le produit doit être complètement installé conformément à la notice de montage et être branché sur l'alimentation électrique principale et l'arrivée d'eau.

- > S'assurer que le robinet d'arrêt est ouvert.
- > Mettre le produit en marche à l'aide de l'interrupteur principal.

### 4.3 Télécharger l'application



- > Rechercher « SensoWash 2.0 » dans le Play Store (Android) ou « SensoWash » dans l'App Store (iOS).
- > Télécharger l'application.
- > Le cas échéant, autoriser l'accès aux services de localisation (GPS).

### 4.4 Coupler l'application

Le produit est connecté à l'application via Bluetooth. Le produit et la fonction Bluetooth doivent être activés afin qu'une connexion puisse être établie.

- > Activer le produit sur le siège à l'aide du bouton marche / Voyant d'état (LED).

Le bouton commence à clignoter.

- > Activer la fonction Bluetooth via le bouton Bluetooth/voyant Bluetooth (LED) du siège.
- > Activer l'application sur le périphérique mobile.
- > Suivre pas à pas les instructions dans l'application.

L'application envoie une confirmation lorsque la connexion est établie.

## 4.5 Activer la télécommande

### 4.5.1 Télécommande avec batterie

#### MISE EN GARDE

#### Risques pour la santé en raison de l'explosion de piles

- > Les paramètres de la télécommande correspondent à : 5VDC 150 mA.
- > Le courant de sortie du set de raccordement ne doit PAS être supérieur à 2 A.
- > Utiliser uniquement le câble de chargement livré avec le produit.
- > Recharger régulièrement la télécommande complètement.
- > Toujours retirer le bloc d'alimentation de la prise lorsque le processus de chargement est complètement terminé (LED éteinte).

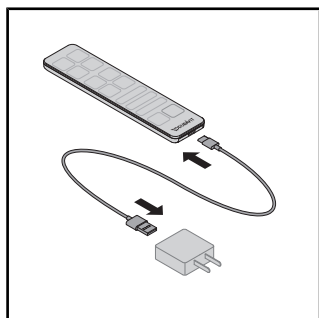

- > Connecter le câble de chargement avec le bloc d'alimentation et la télécommande.
- > La LED sur la télécommande indique le mode de chargement (LED rouge).

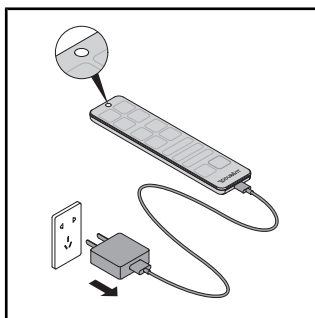

- > Toujours retirer le bloc d'alimentation de la prise lorsque le processus de chargement est complètement terminé (LED éteinte).

#### 4.5.2 Télécommande avec piles

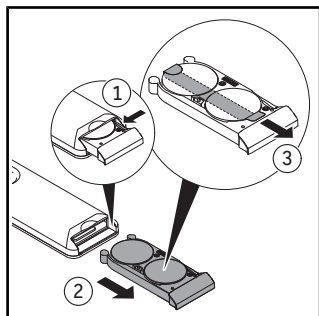

> Sortir le compartiment à piles.

> Pousser le levier afin d'ouvrir complètement le compartiment à piles.

> Retirer le film de protection.

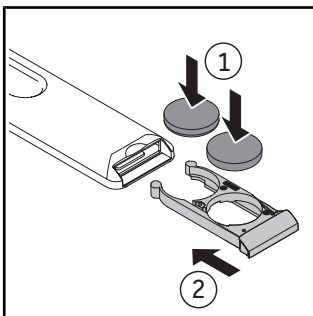

> Insérer les piles (CR2450).

> Fermer le compartiment à piles.

## 5 Commande





### 5.1 Télécommande/application







Le produit peut être piloté à l'aide d'une télécommande (fonctions de base) et/ou via l'application (contenu étendu). Certains réglages peuvent uniquement être effectués via l'application. Les fonctions sont configurées conformément aux paramètres par défaut.



> Télécharger l'application afin de pouvoir configurer l'ensemble des paramètres disponibles pour ce produit.



\*Les fonctions présentées dans les figures sont fournies à titre d'illustration. Les fonctions effectivement disponibles varient en fonction du modèle.

Symbole	Nom
	Menu
	Ajouter ou supprimer le produit.
	Activation de la <b>grande chasse</b> .
	Activation de la <b>petite chasse</b> .
	Activation de la <b>douche rectale</b> . Si la fonction n'est pas désactivée, elle s'arrête automatiquement au bout de deux minutes.

Symbole	Nom				
	<p>Activation de la <b>douche féminine</b>.</p> <p>Si la fonction n'est pas désactivée, elle s'arrête automatiquement au bout de deux minutes.</p>				
	<p>Activation (signal sonore bref) / désactivation (signal sonore long) du <b>chauffage de la lunette</b>.</p>				
	<p>Activation du <b>séchoir à air chaud</b>.</p> <p>La fonction Température dispose des niveaux arrêt/bas/moyen/haut.</p> <p>La fonction Niveau dispose des niveaux bas/moyen/haut.**</p> <p>Si la fonction n'est pas désactivée, elle s'arrête automatiquement au bout de cinq minutes.</p> <p>[▶Appli] Accueil - Séchoir à air chaud</p>				
	<p>Réglage de la <b>température de l'eau</b>.</p> <p>La fonction dispose des niveaux arrêt/bas/moyen/haut.</p> <p>Les réglages s'affichent sur la télécommande (LED) et dans l'application.</p> <p>[▶Appli] Accueil - Douche rectale/douche féminine</p>				
	<p>Réglage de la <b>puissance du jet d'eau</b>.</p> <p>La fonction dispose des niveaux bas/moyen/haut.</p> <p>Les réglages s'affichent sur la télécommande (LED) et dans l'application.</p> <p>[▶Appli] Accueil - Douche rectale/douche féminine</p>				
	<p>Réglage de la <b>position de la douchette</b>.</p> <p>La fonction dispose des niveaux 1, 2, 3, 4 et 5.</p> <p>Les réglages s'affichent sur la télécommande (LED) et dans l'application.</p> <p>[▶Appli] Accueil - Douche rectale/douche féminine</p>				
	<p>Activation de l'<b>aspiration d'odeurs</b>.*</p> <p>Si la fonction n'est pas désactivée, elle s'arrête automatiquement au bout d'une minute.</p>				
<table border="1" data-bbox="87 1222 240 1382"> <tr> <td data-bbox="87 1222 162 1302">1</td> <td data-bbox="162 1222 240 1302">2</td> </tr> <tr> <td data-bbox="87 1302 162 1382">3</td> <td data-bbox="162 1302 240 1382">4</td> </tr> </table>	1	2	3	4	<p>Activation du <b>profil de l'utilisateur</b> (uniquement télécommande).</p>
1	2				
3	4				

Symbole	Nom
	Ouverture/fermeture du <b>couvercle</b> .*
	<b>Arrêt</b> de la fonction en cours.

\*Uniquement variante Pro / variante Plus

\*\*Uniquement variante Pro

**CONSEIL** Le siège est équipé d'un capteur. Les fonctions douche et séchoir peuvent uniquement être activées si un utilisateur est assis sur la cuvette.

## 5.2 Ouverture et fermeture du couvercle

### INFO UTILE

#### Dommages au niveau du siège

L'interruption de la fonction en cours pour l'ouverture et la fermeture mécaniques du couvercle peut entraîner des dommages sur le produit.

> Ne PAS interrompre manuellement l'ouverture et la fermeture mécaniques du couvercle.

Le couvercle peut être ouvert et fermé au moyen de la télécommande ou de l'application. Les variantes Pro et Plus disposent en plus d'un capteur de proximité. Le couvercle s'ouvre et se ferme sans contact dès qu'un utilisateur s'approche ou s'éloigne.

## 5.3 Définir le profil de l'utilisateur à l'aide de la télécommande

Les préférences personnelles peuvent être enregistrées dans différents profils d'utilisateurs.

> Activation douche rectale/douche féminine.

> Régler la position de la douche, la puissance du jet d'eau et la température de l'eau pendant que la fonction est en cours.

Les LED sur la télécommande indiquent le réglage respectif.

> Appuyer pendant 3 secondes sur le profil utilisateur 1/2/3/4 afin d'enregistrer le profil.

**CONSEIL** Le siège est équipé d'un capteur. Les fonctions douche et séchoir peuvent uniquement être activées si un utilisateur est assis sur la cuvette.



## 5.4 Efficacité de l'énergie et de l'eau

Pour minimiser la consommation des ressources naturelles, le produit est équipé d'une résistance de chauffage et d'une fonction d'arrêt automatique pour toutes les fonctions de douche et de séchage. Pour économiser de l'énergie au quotidien, les paramètres suivants peuvent être ajustés :

### 5.4.1 Mode économie d'énergie (chauffage de la lunette)

Désactivation du chauffage de la lunette pendant une durée définie, par exemple pendant la journée, pendant le travail. Ensuite, le chauffage de la lunette est à nouveau activé.

> Activer le mode d'économie d'énergie via une application.

[▶Appli] Menu – Réglages – Lunette

### 5.4.2 Mode vacances

Si le produit n'est pas utilisé pendant deux semaines ou plus, il doit être vidé et désactivé.

> Fermer le robinet d'arrêt afin de couper l'arrivée d'eau.

> Activer le mode vacances via l'application. [▶Appli] Menu – Entretien – Mode vacances

> Couper l'alimentation électrique.

> Retirer les piles de la télécommande.

## 6 Nettoyage et entretien

### 6.1 Sécurité



#### **AVERTISSEMENT**

##### **Danger de mort par électrocution**

Les composants électriques du produit se trouvent dans le siège.

- > Éteindre le produit avant le nettoyage via l'interrupteur principal.
- > Ne PAS verser d'eau sur le siège.
- > Ne PAS laisser l'eau pénétrer dans le siège.



#### **MISE EN GARDE**

##### **Risques pour la santé dus à la lumière ultraviolette (UV-C)\***

Le produit contient une source de lumière UV-C qui désinfecte la céramique. La lumière UV-C est uniquement activée lorsque la lunette et le couvercle sont fermés. Regarder dans la lumière UV-C et être en contact avec celle-ci pendant que la fonction est activée peut causer des dommages aux yeux et des irritations de la peau.

- > Quand la lumière UV-C est activée alors que la lunette et le couvercle sont ouverts (voyant d'état (LED) et voyant Bluetooth (LED) clignotent en violet), fermer immédiatement la lunette et le couvercle et contacter l'assistance téléphonique du service clientèle Duravit.
- > Ne PAS regarder directement dans la source de lumière UV-C.
- > Ne PAS toucher la source de lumière UV-C.

\*Uniquement variante Pro

#### **INFO UTILE**

##### **Endommagement du produit en raison d'un nettoyage et d'un entretien inadaptés**

Des produits, accessoires et appareils de nettoyage inadaptés peuvent endommager et décolorer définitivement la surface.

- > Utiliser uniquement les produits et accessoires de nettoyage recommandés par Duravit.
- > Respecter les consignes d'utilisation du fabricant du produit de nettoyage.
- > Utiliser uniquement des appareils de nettoyage prévus pour le domaine d'utilisation (PAS de nettoyeur haute-pression ou de nettoyeur à vapeur).

#### **INFO UTILE**

##### **Endommagement du produit en raison de pulvérisations**

Les pulvérisations peuvent pénétrer dans les plus petites ouvertures et endommager la surface.

- > Pulvériser le spray sur le chiffon et pas directement sur le produit.

## INFO UTILE

### Endommagement du produit en raison de longs intervalles de nettoyage

Des intervalles de nettoyage trop longs peuvent entraîner la formation de salissures tenaces.

> Nettoyer la surface régulièrement et immédiatement si celle-ci est sale.

## 6.2 Recommandations de nettoyage

### 6.2.1 Nettoyage

- > Nettoyer la surface à l'aide d'un chiffon humide.
- > Éliminer les salissures plus résistantes à l'aide du produit de nettoyage recommandé. Pour cela, verser toujours le produit de nettoyage sur le chiffon.
- > Pour le nettoyage de la cuvette/l'urinoir, utiliser une balayette de WC.
- > Rincer à l'eau claire afin d'enlever tous les résidus du produit de nettoyage.
- > Sécher la surface.

### 6.2.2 Produits de nettoyage recommandés

Composant	Détergent	Ustensiles de nettoyage
Lunette et couvercle	Produit de nettoyage neutre (pH 6 – 8) (par exemple détergent neutre)	Chiffon de nettoyage en coton
Couvercle	Produit de nettoyage neutre (pH 6 – 8) (par exemple détergent neutre)	Chiffon de nettoyage en coton
Douchette/buse de douche	Produit de nettoyage neutre (pH 6 – 8) (par exemple détergent neutre)	– Chiffon de nettoyage en fibres synthétiques – Éponge abrasive
Céramique Nettoyage quotidien	Produit de nettoyage neutre (pH 6 – 8) (par exemple détergent neutre)	– Chiffon de nettoyage en fibres synthétiques – Balayette de WC
Céramique Calcaire	Produit de nettoyage acide (pH < 6) (par exemple détergent au citron)	– Chiffon de nettoyage en fibres synthétiques – Balayette de WC
Source de lumière UV-C*	Eau	Chiffon de nettoyage en coton
Télécommande	Eau	Chiffon de nettoyage en coton

\*Uniquement variante Pro

### 6.3 Autonettoyage de la douchette et de la buse de douche

La douchette rentrée est automatiquement nettoyée avant et après chaque lavage.

- > Si le produit n'a PAS été utilisé pendant deux semaines ou plus, activer l'autonettoyage supplémentaire via l'application. [▶Appli] Menu – Entretien – Autonettoyage

### 6.4 Mode de nettoyage manuel pour la douchette et la buse de douche

Le nettoyage manuel est possible uniquement si le capteur de la lunette n'est pas activé.

- > Activer le mode de nettoyage manuel via l'application afin de sortir la douchette pour le nettoyage manuel. [▶Appli] Menu – Entretien– Nettoyage manuel

**CONSEIL** La fonction peut uniquement être activée si personne n'est assis sur la cuvette/le capteur du siège n'est pas activé.

### 6.5 Nettoyer le filtre d'eau

#### INFO UTILE

#### Dommages sur le produit et dommages matériels en raison d'un nettoyage ou d'un montage incorrects

Le nettoyage ou le remontage incorrects du filtre d'eau peuvent causer des fuites d'eau.

- > Ne PAS utiliser de détergents.
- > Retirer et remettre le filtre d'eau en place avec précaution.
- > Ne PAS utiliser d'outils afin de retirer le filtre d'eau et de le remettre en place.
- > Ne pas déformer les joints toriques. S'assurer que les joints toriques sont correctement positionnés afin de mettre le filtre d'eau en place.

Nettoyer le filtre d'eau régulièrement et immédiatement quand le flux d'eau diminue. Les instructions pour le nettoyage du filtre d'eau figurent sur le produit.

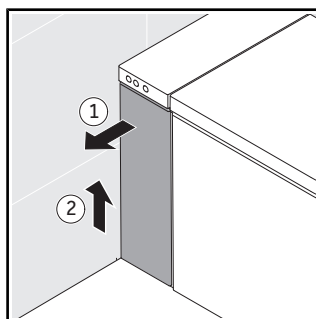

- > Retirer le couvercle gauche.

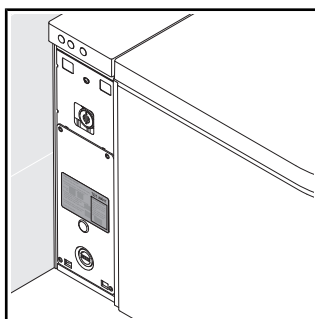

- > Suivre les instructions qui se trouvent à côté du filtre d'eau.

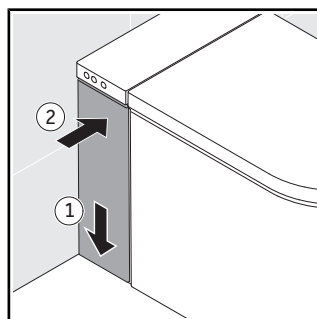

- > Mettre le couvercle en place.

## 6.6 Nettoyer le filtre d'impuretés pour l'aspiration d'odeurs\*

Le filtre d'impuretés protège l'aspiration d'odeurs des impuretés. Nettoyer régulièrement le filtre d'impuretés.

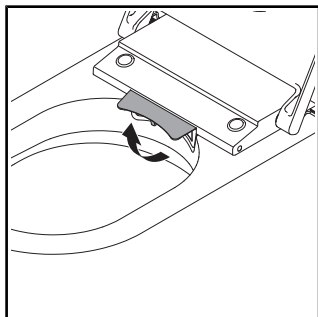

> Relever le couvercle.

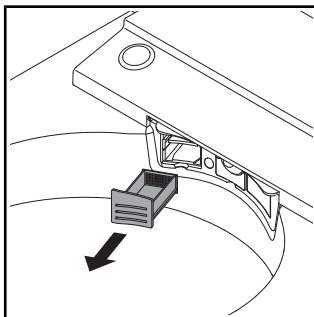

> Retirer le filtre d'impuretés.

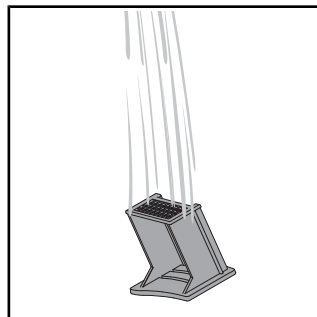

> Nettoyer le filtre d'impuretés sous l'eau courante.

\*Uniquement variante Plus

## 6.7 Détartrage

### INFO UTILE

#### Fonctionnement dégradé ou produit endommagé lorsqu'il est entartré

Dans les régions avec une eau dure, du calcaire peut se déposer. Le calcaire peut diminuer la performance du produit.

- > Vérifier la qualité de l'eau de la région. En cas de dureté de l'eau  $\geq 14$  °dH (2,5 mmol/l), Duravit recommande l'installation d'un adoucisseur d'eau.
- > Détartrer régulièrement le produit. L'application envoie un rappel automatique.
- > Configurer les paramètres pour le détartrage conformément à la dureté de l'eau dans la région.  
[►Appli] Menu – Entretien – Détartrage

- > Utiliser uniquement des détartrants d'origine ou autorisés par Duravit.
- > Sur le site [www.duravit.com](http://www.duravit.com), saisir « Détartrage » dans le champ de recherche et, en fonction du modèle, sélectionner la tablette ou la cartouche de détartrage.

Dureté de l'eau	Cycle de détartrage
Doux : < 8,4 °dH (1,5 mmol/l)	Deux fois par an
Moyen : 8,4 – 14 °dH (1,5 – 2,5 mmol/l)	Deux fois par an
Dur : > 14 °dH (2,5 mmol/l)	Quatre fois par an

Le procédé de détartrage peut être activé via l'application.

> Suivre les instructions dans l'application.

Le procédé de détartrage peut être activé via la télécommande.

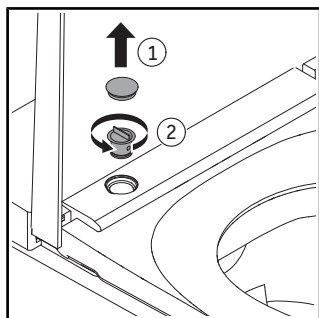

- > Retirer le couvercle.
- > Dévisser le bouchon de fermeture.

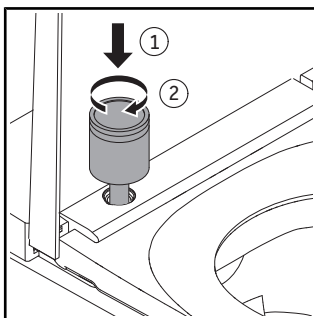

- > Insérer la cartouche dans l'ouverture.
- > Tourner la cartouche dans le sens horaire jusqu'à ce qu'elle s'enclenche.

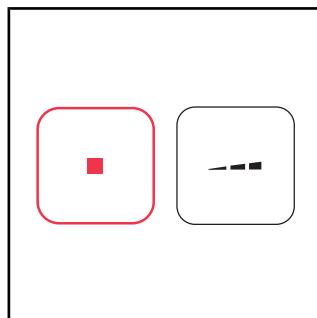

- > Appuyer sur la touche Stop et la maintenir enfoncée.
- > Appuyer sur la touche Intensité du jet d'eau sur la télécommande jusqu'à ce qu'un signal sonore retentisse.
- > Relâcher la touche.

Un signal sonore retentit.  
Le mode détartrage est activé.

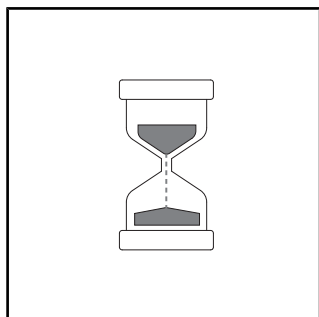

Le cycle de détartrage démarre. Le cycle de détartrage dure environ une demi-heure. Pendant ce temps, le produit ne peut pas être utilisé.

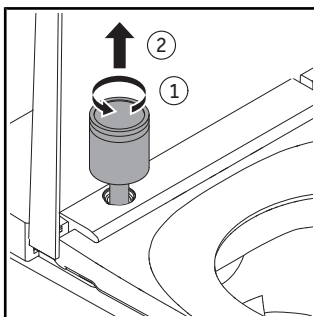

- > Dévisser la cartouche dans le sens antihoraire.
- > Retirer la cartouche.
- > Tenir compte des consignes d'élimination du fabricant.

## 7 Aide en cas de problème

### 7.1 Généralités

Procédure en cas de dysfonctionnement :

- > Éteindre le produit et le remettre en marche.
- > Suivre les instructions suivantes.
- > Si le produit ne fonctionne toujours pas correctement, contacter [help@duravit.com](mailto:help@duravit.com).
- > Garder la référence de l'article à disposition. Cette référence se trouve dans les caractéristiques techniques, à la fin de la notice d'utilisation, sur l'étiquette du produit, dans la notice de montage et dans l'application.  
[>Appli] Menu – Guide pour l'appareil – Gestion des appareils – Informations relatives à l'appareil

### 7.2 Dépannage

Problème	Cause possible	Solution
<b>Voyant LED (siège)</b>		
Le voyant LED clignote (rouge, vert) ou un signal sonore retentit.	Dysfonctionnement	<ul style="list-style-type: none"><li>&gt; Éteindre le produit.</li><li>&gt; Couper l'alimentation électrique.</li><li>&gt; Fermer le robinet d'arrêt afin de couper l'arrivée d'eau.</li><li>&gt; Contacter <a href="mailto:help@duravit.com">help@duravit.com</a>.</li></ul>
Le voyant LED clignote en orange	Un détartrage est nécessaire.	<ul style="list-style-type: none"><li>&gt; Détartrer le produit.</li><li>&gt; Appuyer une fois sur le bouton marche / voyant d'état (LED) pour arrêter le clignotement.</li></ul>

<b>Problème</b>	<b>Cause possible</b>	<b>Solution</b>
<b>Problèmes généraux</b>		
Le produit ne fonctionne pas.	Le produit est éteint (bouton marche/voyant d'état éteint).	> Mettre le produit en marche.
	Le produit est en mode veille (bouton marche/voyant d'état brille en rouge).	> Activer le produit.
L'eau s'écoule.	Fuite	> Éteindre le produit. > Couper l'alimentation électrique. > Fermer le robinet d'arrêt afin de couper l'arrivée d'eau. > Contacter <a href="mailto:help@duravit.com">help@duravit.com</a> .
<b>Télécommande</b>		
La télécommande ne réagit pas.	Les piles sont presque vides (le voyant LED clignote en blanc).	> Remplacer les piles ou recharger la télécommande.
	La télécommande n'est pas connectée au produit (le voyant LED clignote en rouge).	> Contacter <a href="mailto:help@duravit.com">help@duravit.com</a> .
	Il n'y a pas de piles dans l'appareil.***	> Insérer les piles.
	La télécommande est défectueuse.	> Contacter <a href="mailto:help@duravit.com">help@duravit.com</a> .



Problème	Cause possible	Solution
<b>Fonctions de douche</b>		
Le passage de la douche rectale à la douche féminine nécessite beaucoup de temps.	La douchette est rentrée entre chaque fonction. Le passage dure environ 12 sec.	État normal
La puissance du jet d'eau est trop faible.	La puissance du jet d'eau est réglée sur « basse ».	> Augmenter la puissance du jet d'eau. [►Appli] Accueil – Douche rectale/douche féminine
	La conduite d'eau est pliée ou coincée.	> Contacter help@duravit.com.
La puissance du jet d'eau est instable.	Le filtre d'eau est bouché.	> Nettoyer le filtre d'eau.
La température de l'eau est trop élevée/basse.	La température est mal réglée.	> Régler la température. [►Appli] Accueil – Douche rectale/douche féminine
La douche rectale/douche féminine s'arrête automatiquement.	La fonction s'arrête automatiquement au bout de 2 minutes.	État normal
	Le capteur de la lunette a perdu le contact.	> S'asseoir à nouveau. > Activer la fonction.
La douche rectale/douche féminine ne fonctionne pas.	La buse de douche est bouchée.	> Nettoyer la buse de douche. [►Appli] Accueil – Douche rectale/douche féminine
	Le capteur de la lunette a perdu le contact.	> S'asseoir à nouveau. > Activer la fonction.

<b>Problème</b>	<b>Cause possible</b>	<b>Solution</b>
<b>Fonctions de rinçage</b>		
Le rinçage automatique ne fonctionne pas.	La fonction est uniquement activée si un utilisateur reste assis pendant six secondes ou plus sur le produit.	État normal
	Le capteur de la lunette a perdu le contact.	> Nettoyer la surface. S'asseoir à nouveau.
	La fonction est défectueuse.	> Contacter help@duravit.com.
Le produit ne rince pas.	L'intervalle entre deux rinçages est trop court, il faut compter environ 25 secondes jusqu'à ce que le réservoir d'eau soit rempli.	État normal
	Le robinet d'arrêt est fermé.	> Ouvrir le robinet d'arrêt.
	Dysfonctionnement de l'alimentation électrique ou de l'arrivée d'eau.	> Rincer le produit à l'aide d'un seau d'eau (8 l). > Contacter help@duravit.com.
<b>Chauffage de la lunette</b>		
Le chauffage de la lunette ne fonctionne pas.	La fonction est désactivée.	> Activer la fonction. [▶Appli] Réglages – Siège
La température du siège est trop élevée/basse.	La température est mal réglée.	> Régler la température. [▶Appli] Réglages – Siège
La température de la lunette est trop basse.	Le produit est en mode économie d'énergie (le voyant LED brille en orange).	> Désactiver le mode économie d'énergie. [▶Appli] Réglages – Lunette
	Le produit active automatiquement le mode économie d'énergie lorsque toutes les fonctions sont inactives depuis plus de 48 heures.	> Choisir n'importe quelle fonction afin de réactiver le produit.

<b>Problème</b>	<b>Cause possible</b>	<b>Solution</b>
<b>Séchage à air chaud</b>		
La température du séchoir à air chaud est trop élevée/basse.	La température est mal réglée.	> Régler la température. [▶Appli] Accueil - Séchoir à air chaud
Le niveau du séchoir à air chaud est trop élevé/bas.	Le niveau est mal réglé.	> Régler le niveau. [▶Appli] Accueil - Séchoir à air chaud
Le séchoir à air chaud s'arrête automatiquement.	La fonction s'arrête automatiquement au bout de 5 minutes.	État normal
	Le capteur de la lunette a perdu le contact.	> S'asseoir à nouveau. > Activer la fonction.
<b>Veilleuse de nuit</b>		
La veilleuse de nuit ne fonctionne pas.	La fonction est désactivée.	> Activer la veilleuse de nuit ou le mode automatique. [▶Appli] Réglages – Son et lumière
	Le mode automatique est activé. La fonction désactive automatiquement la veilleuse de nuit lorsque la lumière ambiante est claire.	État normal
La veilleuse de nuit fonctionne en permanence.	La fonction est activée.	> Désactiver la veilleuse de nuit ou activer le mode automatique. [▶Appli] Réglages – Son et lumière
	Le mode automatique est activé. La fonction active automatiquement la veilleuse de nuit lorsque la lumière ambiante est trop sombre.	État normal

<b>Problème</b>	<b>Cause possible</b>	<b>Solution</b>
<b>Nettoyage manuel</b>		
La douchette rentre automatiquement.	La fonction s'arrête automatiquement au bout de 2 minutes.	> Activer la fonction. [▶Appli] Entretien – Nettoyage manuel
<b>Autonettoyage automatique</b>		
De l'eau coule de la douchette escamotée.	La douchette rentrée est automatiquement nettoyée avant et après chaque lavage.	État normal
<b>Aspiration d'odeurs*</b>		
L'aspiration d'odeurs ne fonctionne pas.	La fonction est désactivée.	> Activer la fonction.
	La fonction est défectueuse.	> Contacter <a href="mailto:help@duravit.com">help@duravit.com</a> .
L'aspiration d'odeurs démarre automatiquement.	La fonction est activée.	État normal
L'aspiration d'odeurs s'arrête automatiquement.	L'aspiration d'odeurs s'arrête automatiquement quand les fonctions de douche ou le séchoir à air chaud sont activés.	État normal
L'aspiration des odeurs démarre alors que les fonctions de douche ou le séchoir à air chaud sont activés.	La fonction est défectueuse.	> Contacter <a href="mailto:help@duravit.com">help@duravit.com</a> .
L'aspiration d'odeurs ne s'arrête pas directement quand la personne a quitté les toilettes.	La marche par inertie est activée.	Désactiver la fonction.

<b>Problème</b>	<b>Cause possible</b>	<b>Solution</b>
<b>Couvercle</b>		
Le couvercle ne s'ouvre pas automatiquement.	Le produit n'a pas détecté l'utilisateur qui s'est approché.	> S'approcher à nouveau du produit (distance environ 1 m).
	La fonction est défectueuse.	> Contacter help@duravit.com.
	La fonction n'est pas activée.	> Activer la fonction. [▶Appli] Réglages – Couvercle
Le couvercle ne se referme pas directement.	Lorsque l'utilisateur s'est éloigné, le couvercle se referme automatiquement au bout de 90 sec.	État normal
<b>Appli</b>		
L'application ne fonctionne pas.	L'application et le produit ne sont pas connectés.	> Connecter le produit à l'application. > Vérifier que la connexion a réussi.
<b>Lumière UV-C**</b>		
La lumière UV-C ne fonctionne pas.	La fonction est désactivée.	> Activer la fonction. [▶Appli] Paramètres - Lumière UV-C
	Le produit désactive automatiquement la lumière UV-C lorsque le couvercle est ouvert.	> Garder le couvercle fermé tant que la fonction est en cours (les LED clignotent en violet).

\*Uniquement variante Pro / variante Plus

\*\*Uniquement variante Pro

\*\*\*Uniquement variante Plus / Lite

## 8 Élimination

### 8.1 Emballage

Les enfants ne sont pas autorisés à jouer avec les sachets en plastique ou le matériel d'emballage en raison du risque de blessure voire d'étouffement. Stockez de tels matériaux dans un endroit sûr ou éliminez-les d'une manière protégeant l'environnement. Dans la mesure du possible, conserver l'emballage jusqu'à la fin de la période de garantie.

### 8.2 DEEE



Le symbole représentant une poubelle barrée indique une élimination séparée des appareils électriques et électroniques usagés (DEEE). Les appareils électriques et électroniques usagés peuvent contenir des substances dangereuses. Ne jetez pas cet appareil avec les ordures ménagères. Il doit être emmené dans un point de collecte spécial pour le recyclage des appareils électriques et électroniques (DEEE). De cette façon, vous participez à l'exploitation de matières premières et à la protection de l'environnement. Vous obtiendrez de plus amples informations de votre fournisseur ou des autorités compétentes. Les piles usagées doivent être éliminées convenablement. Pour cela, des conteneurs identifiés sont à votre disposition dans les boutiques vendant des piles et dans les points de collecte municipaux.

## 9 Caractéristiques techniques

<b>Généralités</b>	
Référence d'article	620002 00 2 40 0300 620002 01 2 40 0300 620000 00 2 40 0320 620000 01 2 40 0320 620000 02 2 40 0320 620000 00 2 50 0320 620000 01 2 50 0320 620000 02 2 50 0320 620000 00 2 40 0310 620000 01 2 40 0310 620000 02 2 40 0310 620000 00 2 40 0334 620000 01 2 40 0334
Poids net	48 kg (106 lbs)
Dimensions	683 x 366 x 440 mm (27 x 14 $\frac{3}{8}$ x 17 $\frac{3}{8}$ ")
Tension nominale	220 – 240 V
Fréquence	50 – 60 Hz
Puissance nominale	1080 W
Mode Veille	< 2,0 W
Pression de l'eau d'entrée	0,07 – 0,75 MPa / 0,7 – 7,5 bar (10 – 109 psi)
Degré de protection	IPX4 Protection contre les projections d'eau de tous les côtés
<b>Puissance de chauffage</b>	
Résistance de chauffage	1600 W
Chauffage de la lunette	50 W
Séchoir à air chaud	
620000	280 W
620002	380 W

<b>Plage de température</b>	
Température de fonctionnement	4 – 40 °C (39 – 104 °F)
Température de l'eau	33 – 41 °C (91 – 106 °F)
Température de la lunette	30 – 40 °C (86 – 104 °F)
Température du séchoir à air chaud	35 – 55 °C (95 – 131 °F)
Mode douche	0,35 – 0,7 l/min (0.09 – 0.18 gal/min)

<b>BLE (Bluetooth Low Energy)</b>	
Niveau de puissance max.	< 10 dBm

### **Déclaration de conformité de la radiofréquence**

La technologie Bluetooth et micro-ondes installée dans l'appareil est conforme aux exigences essentielles ainsi qu'aux autres dispositions pertinentes de la directive RED 2014/53/UE.

- Bandes de fréquence de fonctionnement Bluetooth Low Energy : 2,402 – 2,480 GHz ; la puissance de radiofréquence maximale transmise dans les bandes de fréquence dans lesquelles fonctionne l'équipement radio est inférieure à 10 mW.
- Bandes de fréquence de fonctionnement des micro-ondes : 24,05 – 24,25 GHz ; la puissance de radiofréquence maximale transmise dans les bandes de fréquence dans lesquelles fonctionne l'équipement radio est inférieure à 16 mW.



### **Royaume-Uni : Utilisation limitée**

Uniquement 24,050 – 24,250 GHz pour la protection des appareils de mesure de vitesse de la police, à utiliser donc uniquement à l'intérieur des bâtiments afin de garantir un blindage suffisant contre les scanners de la police.

### **France : Utilisation limitée**

Puissance limitée à 0,1 mW EIRP dans la bande de fréquence 24,10 – 24,15 GHz. Utilisation militaire de la radiolocalisation. Utilisation de radars de mesure de vitesse par les forces de police, à utiliser donc uniquement à l'intérieur des bâtiments afin de garantir un blindage suffisant.

### **Garantie**

Vous pouvez consulter les dispositions de garantie dans les conditions générales de vente (CGV) sur <https://pro.duravit.com/gtc>.



## Índice

1	Sobre este documento	115
2	Segurança	116
2.1	Objetivo do documento	116
2.2	Utilização recomendada	116
2.3	Requisitos em relação ao utilizador	116
2.4	Segurança elétrica	116
2.5	Higiene	118
2.6	Observações sobre o uso do controlo remoto com bateria	119
2.7	Indicações sobre a utilização de pilhas	120
2.8	Leves queimaduras	121
2.9	Evitar danos no produto	121
3	Visão geral do produto	123
3.1	Descrição da estrutura e da função	123
3.1.1	Unidade do assento	123
3.1.2	Indicação LED da unidade do assento	124
3.1.3	Área funcional Pro	125
3.1.4	Área funcional Plus	125
3.1.5	Área funcional Lite	126
3.1.6	Interruptor Power (lado direito do produto)	126
3.1.7	Válvula de corte e função de descalcificação (lado esquerdo do produto)	127
3.2	Ajustes de fábrica	128
4	Primeira utilização	129
4.1	Segurança	129
4.2	Ativar o produto	129
4.3	Descarregar a aplicação	129
4.4	Conectar com a aplicação	129
4.5	Ativar o controlo remoto	130
4.5.1	Controlo remoto com bateria	130
4.5.2	Controlo remoto com pilhas	131

5	Comando	132
5.1	Controlo remoto/App	132
5.2	Abrir e fechar a tampa	134
5.3	Definir o perfil de utilizador por controlo remoto	134
5.4	Eficiência energética e hídrica	135
5.4.1	Modo de economia de energia (aquecimento do assento)	135
5.4.2	Modo de férias	135
6	Limpeza e tratamento	136
6.1	Segurança	136
6.2	Recomendações de limpeza	137
6.2.1	Limpeza	137
6.2.2	Produtos de limpeza recomendados	137
6.3	Autolimpeza da haste de duche e da cabeça de duche	138
6.4	Modo de limpeza manual para haste de duche e cabeça de duche	138
6.5	Limpar o filtro de água	138
6.6	Limpeza do filtro de extração de odores*	139
6.7	Descalcificação	139
7	Solução de problemas	141
7.1	Generalidades	141
7.2	Correção de erros	141
8	Eliminação de componentes	149
8.1	Embalagem	149
8.2	REEE	149
9	Dados técnicos	150

## **1 Sobre este documento**

Todos os documentos relacionados com este produto e outras informações estão disponíveis on-line:

- > Aceder a breves instruções na aplicação. [▶App] Menu – Device Guide – Breves instruções
- > Aceder aos documentos on-line através de [qr.duravit.com](http://qr.duravit.com) ou [www.duravit.com](http://www.duravit.com) e digitar o número de artigo do produto no campo de pesquisa.

## **2 Segurança**

### **2.1 Objetivo do documento**

O manual de instruções faz parte do produto Duravit. O NÃO cumprimento do manual de instruções pode resultar em ferimentos pessoais, danos no produto e/ou danos materiais.

- > Ler e seguir o manual de instruções.
- > Guardar este documento e entregá-lo aos utilizadores subsequentes.

Reservado o direito a melhoramentos técnicos e a alterações a nível visual dos produtos ilustrados.

### **2.2 Utilização recomendada**

SensoWash® é uma sanita com duche, com dispositivo de pulverização para limpeza das partes posteriores e íntimas e outras funções de conforto. O produto só deve ser colocado em áreas interiores. A Duravit NÃO se responsabiliza por qualquer uso que vá além do uso recomendado ou por qualquer outro uso.

### **2.3 Requisitos em relação ao utilizador**

Este produto pode ser utilizado por crianças a partir dos 3 anos de idade e por pessoas com capacidades físicas, sensoriais ou mentais limitadas ou com falta de experiência e/ou conhecimento, desde que sejam supervisionadas ou instruídas sobre a utilização segura do produto e compreendam os perigos envolvidos.

- > As crianças NÃO devem brincar com o produto.
- > A limpeza e manutenção NÃO devem ser feitas por crianças sem supervisão.

### **2.4 Segurança elétrica**

#### **Perigo mortal devido a choque elétrico**

O contacto com eletricidade pode resultar numa eletrocussão fatal.

## **Medidas de precaução gerais**

- > O produto deve estar devidamente ligado à terra. Não operar o produto a menos que esteja devidamente ligado à terra. Ver as instruções de montagem.
- > O produto não possui um disjuntor próprio de corrente diferencial, portanto, deve ser instalado num circuito protegido por um disjuntor de corrente diferencial.
- > Os dispositivos de separação elétrica devem estar instalados de forma permanente na cablagem e devem estar em conformidade com as normas geralmente aplicáveis. Além disso, devem ter uma separação de contacto de todos os polos, que corresponda à categoria de sobretensão III.

## **Evitar danos no cabo de alimentação**

Se o cabo de alimentação elétrica deste produto estiver danificado, deve ser substituído pelo fabricante, pelo serviço de apoio ao cliente ou por uma pessoa similarmente qualificada, a fim de evitar riscos.

- > Deve ser observado que o cabo de alimentação elétrica NÃO esteja danificado.
- > O cabo de alimentação elétrica NÃO deve ser entalado ou esmagado.
- > Mantenha o cabo de alimentação elétrica afastado de superfícies quentes e bordas afiadas.

## **NÃO utilizar o produto danificado**

NÃO utilizar o produto se o produto não estiver a funcionar corretamente ou se estiver danificado.

- > Desligar o produto.
- > Interromper a alimentação de corrente elétrica.
- > Fechar a válvula de corte para interromper o abastecimento de água.
- > Entrar em contacto com [help@duravit.com](mailto:help@duravit.com).

## **NÃO reparar o produto pessoalmente**

As reparações só devem ser efetuadas por um respectivo especialista com os conhecimentos e as qualificações necessários.

- > NÃO devem ser realizadas alterações, manipulações, instalações adicionais, nem tentativas de reparar o produto.
- > Só devem ser utilizados acessórios recomendados pela Duravit.

## **Evitar condensação**

- > NÃO instalar o produto numa sala excessivamente húmida. Assegurar ventilação suficiente para evitar condensação nos componentes elétricos.
- > Se o produto for levado de um local frio para um local quente, este deverá primeiro permanecer desligado durante algumas horas para evitar possível humidade por condensação.

## **2.5 Higiene**

### **Danos à saúde causados por água suja, contaminada ou parada por muito tempo**

O uso de água suja, contaminada ou estagnada há muito tempo, para as funções de duche, pode levar a problemas de saúde.

- > O produto deve ser abastecido com água potável fria proveniente da tubagem principal de água.
- > NÃO conectar águas de esgoto, águas residuais domésticas, águas industriais, águas do mar ou outras águas não tratadas ou apenas tratadas de forma moderada.
- > Utilizar apenas as mangueiras de alimentação de água fornecidas e NÃO reutilizar mangueiras velhas.
- > Se o produto NÃO for usado por duas semanas ou mais, o produto deverá ser esvaziado e desligado (modo de férias).

## **2.6 Observações sobre o uso do controlo remoto com bateria**

### **Danos à saúde causados por explosão de baterias\***

O controlo remoto possui uma bateria embutida que não pode ser removida. A bateria pode explodir se for superaquecida, causando incêndio e outros perigos.

- > Utilizar apenas o cabo de carregamento fornecido com o produto.
- > Se a bateria estiver danificada, entre em contacto com [help@duravit.com](mailto:help@duravit.com).
- > NÃO substituir a bateria por conta própria. NÃO desmontar, deixar cair, esmagar ou modificar a bateria. NÃO inserir NADA na bateria e NÃO perfurar a bateria.
- > NÃO usar o controlo remoto nas imediações de dispositivos quentes, por ex. aquecedores, micro-ondas, caldeiras ou fornos.
- > NÃO expor o controlo remoto à luz solar direta.
- > NÃO deitar o controlo remoto em fogo aberto.
- > NÃO mergulhar o controlo remoto em água ou líquido.
- > NÃO descartar o controlo remoto/bateria no lixo doméstico. Descartar o controlo remoto/bateria de acordo com os regulamentos específicos do país.

\*Apenas variante Pro

## **2.7 Indicações sobre a utilização de pilhas**

As pilhas estão no controlo remoto.

### **Perigo de vida em caso de ingestão/Risco de queimaduras químicas**

Este produto contém pilhas tipo botão. NÃO engolir a pilha! Engolir a pilha pode causar graves queimaduras químicas internas e levar à morte em menos de duas horas.

- > NÃO engolir a pilha sob risco de queimaduras químicas.
- > Manter as pilhas novas, bem como as usadas longe das crianças. Se o compartimento da pilha NÃO puder ser fechado corretamente, o produto NÃO deve continuar a ser usado e deve ser mantido fora do alcance de crianças.
- > Se houver suspeita de que uma pessoa engoliu ou inseriu, de qualquer outra forma, uma pilha no corpo, será necessário procurar, imediatamente, atendimento médico.

### **Dano à saúde devido ao vazamento do ácido da pilha**

- > Se o ácido da pilha vazar, deve ser evitado o contacto com a pele, os olhos e as membranas mucosas.
- > Em caso de contacto com o ácido, as áreas afetadas devem ser lavadas com bastante água limpa e deve-se consultar, imediatamente, um médico.
- > NÃO expor as pilhas a condições extremas: NÃO colocá-las sobre superfícies quentes e NÃO expô-las à luz solar direta. Caso contrário, existe perigo de fuga de ácido.
- > As pilhas devem ser descartadas corretamente e mantidas longe das crianças. Até mesmo pilhas descarregadas podem causar ferimentos.



## **2.8 Leves queimaduras**

### **Danos à saúde causados por leves queimaduras**

Usar a tolete por muito tempo com o aquecimento do assento ligado pode causar leves queimaduras.

> Desligar o aquecimento do assento se usar a tolete por muito tempo, especialmente no caso de pessoas com habilidades sensoriais e motoras limitadas.

## **2.9 Evitar danos no produto**

### **Indicações sobre a utilização de pilhas**

- > As pilhas NÃO devem ser carregadas, reativadas por qualquer outro meio, desmontadas ou expostas a calor excessivo (por ex., fogo).
- > Os terminais de polos NÃO devem ser curto-circuitados.
- > Remover, imediatamente, as pilhas gastas do controlo remoto. Estas podem verter ácido e provocar danos.
- > NÃO inserir ao mesmo tempo pilhas novas e velhas no controlo remoto.
- > NÃO devem ser misturados diferentes tipos de pilhas.
- > Limpar a pilha e os contactos antes de inserir a pilha.
- > As pilhas devem ser inseridas com a polaridade correta conforme a marcação.
- > Remover as pilhas se o controlo remoto NÃO for usado por um longo período de tempo.

### **Danos no produto ou mau funcionamento devido ao uso impróprio**

- > NÃO subir para ou permanecer em cima do produto.
- > NÃO sujar, salpicar ou entupir a haste de duche.

## **Evitar danos no assento e na tampa**

- > NÃO sentar, permanecer de pé ou apoiar-se na tampa.
- > NÃO remover o assento e a tampa.
- > NÃO danificar a superfície do assento. Se a superfície do assento estiver danificada, entre em contacto com [help@duravit.com](mailto:help@duravit.com).
- > Abrir e fechar a tampa por meio do controlo remoto ou da App.
- > NÃO interromper manualmente a abertura e o fecho automático da tampa.
- > Certifique-se de que o assento da sanita está rebatido e não bloqueia a abertura e fecho automático da tampa.
- > NÃO colocar objetos pesados sobre a tampa.

## **Danos devido a água congelada**

- > O produto NÃO deve ser instalado nem operado em ambientes onde haja risco de congelamento. A temperatura ambiente deve ser de pelo menos 4 °C (39 °F).

## **Danos causados por influências externas**

- > NÃO colocar quaisquer fontes de chamas abertas, velas, cigarros, etc. sobre o produto.
- > NÃO expor o produto, diretamente, à água ou à luz solar direta.

### 3 Visão geral do produto

#### 3.1 Descrição da estrutura e da função

##### 3.1.1 Unidade do assento

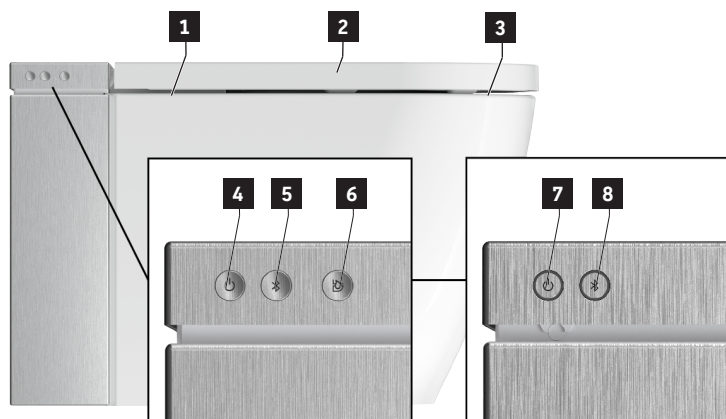

**1** Sensor (abertura sem contacto da tampa)\*

**2** Sensor do assento

**3** Aquecimento do assento

**4** Botão Power/Indicação do Status (LED)

**5** Botão Bluetooth/Indicação Bluetooth (LED)

**6** Grande descarga

**7** Botão Power/Indicação do Status (LED)\*\*

**8** Botão Bluetooth/Indicação Bluetooth (LED)\*\*

\*Apenas variante Pro / variante Plus

\*\*Apenas variante Pro

### 3.1.2 Indicação LED da unidade do assento

#### Botão Power

LED	Função
Vermelho	Modo Standby
Verde	Ligado
Cor de laranja	Modo de economia de energia
Cor de laranja a piscar	É necessária uma descalcificação > Descalcificar o produto. > Premir uma vez o botão ligar/desligar/indicador de status (LED) para parar de piscar.
Intermitente	Avaria de funcionamento > Desligar o produto. > Interromper a alimentação de corrente elétrica. > Fechar a válvula de corte para interromper o abastecimento de água. > Entrar em contacto com <a href="mailto:help@duravit.com">help@duravit.com</a> .
Lilás a piscar	A iluminação UV-C está ativa.*

\*Apenas variante Pro

#### Botão Bluetooth

LED	Função
Azul	Bluetooth está disponível ou conectado.
Desligado	Bluetooth não está disponível.
Intermitente	O aparelho está no modo de conexão.
Lilás a piscar	A iluminação UV-C está ativa.*

\*Apenas variante Pro

### 3.1.3 Área funcional Pro

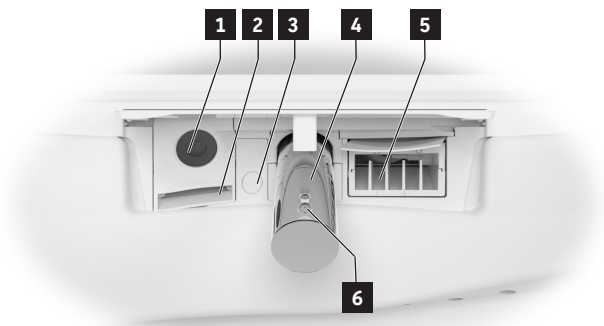

**1** Iluminação UV-C

**2** Extrator de odor

**3** Iluminação noturna

**4** Haste de duche

**5** Função de ar quente

**6** Cabeça de duche

### 3.1.4 Área funcional Plus

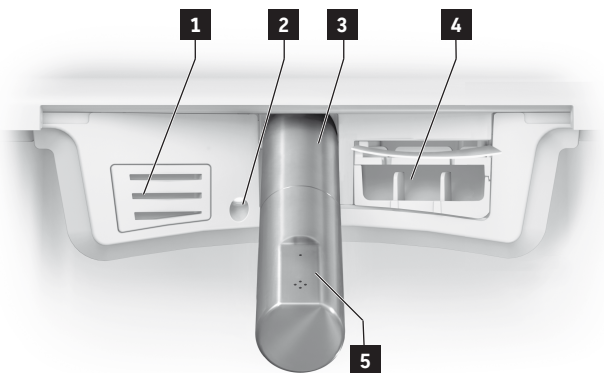

**1** Extrator de odor

**2** Iluminação noturna

**3** Haste de duche

**4** Função de ar quente

**5** Cabeça de duche

### 3.1.5 Área funcional Lite

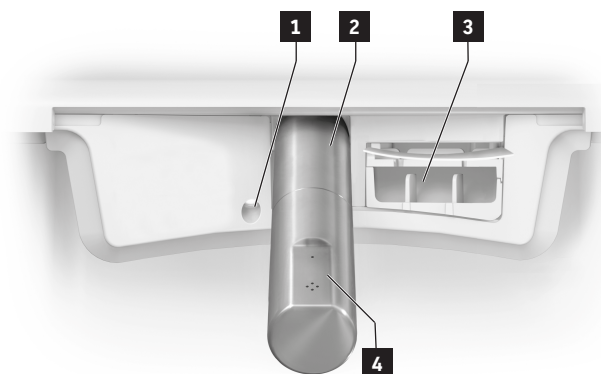

**1** Iluminação noturna

**2** Haste de duche

**3** Função de ar quente

**4** Cabeça de duche

### 3.1.6 Interruptor Power (lado direito do produto)



**1** Interruptor Power

### 3.1.7 Válvula de corte e função de descalcificação (lado esquerdo do produto)



**1** Composto descalcificante

**2** Válvula de bloqueio:  
| aberto  
— fechado

**3** Filtro de água

**4** Cobertura direita

## 3.2 Ajustes de fábrica

Função	Faixa de ajuste	Ajuste de fábrica
Grande descarga	–	~ 4,4 litros por descarga
Pequena descarga	–	~ 3,1 litros por descarga
Pré-descarga	Ligar/desligar	Ligado
Abrir/fechar a tampa sem contacto*	Ligar/desligar	Desligado
Duche de conforto	Ligar/desligar	Ligado
Temperatura da função de ar quente	Desligado/baixo/médio/alto	Médio
Força do secador de ar quente**	Baixo/alto	Alto
Posição da haste de duche	# 1, # 2, # 3, # 4, # 5	3
Intensidade do jato de duche	Baixo/médio/alto	Médio
Temperatura de água	Desligado/baixo/médio/alto	Médio
Aquecimento do assento	Ligar/desligar	Ligado
Temperatura do assento	Baixo/médio/alto	Médio
Extração automática de odores*	Ligar/desligar	Desligado
Tempo de acompanhamento da extração de odores*	1 min / 3 min	1 min
Higiene UV**	Ligar/desligar	Desligado
Modo de economia de energia	Ligar/desligar	Desligado
Iluminação noturna	Desligado/automático/licado	Automático
Som de confirmação	Ligar/desligar	Ligado

\*Apenas variante Pro / variante Plus

\*\*Apenas variante Pro



## 4 Primeira utilização

### 4.1 Segurança



#### **CUIDADO**

#### **Danos à saúde causados por água suja, contaminada ou parada por muito tempo**

O uso de água suja, contaminada ou estagnada há muito tempo, para as funções de duche, pode levar a problemas de saúde.

- > Se o produto NÃO for usado por duas semanas ou mais, deverá ser ativada a função adicional de autolimpeza.

### 4.2 Ativar o produto

O produto deve ser completamente instalado e conectado à rede elétrica e à conexão de água de acordo com as instruções de montagem.

- > Deve ser assegurado que a válvula de corte esteja aberta no momento da ativação.
- > Ligar o produto através do interruptor principal.

### 4.3 Descarregar a aplicação



- > Procure por "SensoWash 2.0" na Play Store (Android) ou por "SensoWash" na App Store (iOS).
- > Descarregar a aplicação.
- > Se necessário, concorde em acessar os serviços de localização (GPS).

### 4.4 Conectar com a aplicação

O produto é conectado à aplicação via Bluetooth. O produto e a função Bluetooth devem estar ativados para que possa ser estabelecida uma conexão.

- > Ativar o produto com o botão Power/Indicação do Status (LED) na unidade do assento.

O botão começa a piscar.

- > Ativar Bluetooth com o botão Bluetooth/Indicação Bluetooth (LED) na unidade do assento.
- > Ativar a aplicação no dispositivo móvel final.
- > Seguir as instruções passo-a-passo na aplicação.

A aplicação confirma quando a conexão está estabelecida.

## 4.5 Ativar o controlo remoto

### 4.5.1 Controlo remoto com bateria

#### CUIDADO

#### **Danos à saúde devido à explosão de baterias**

- > Os parâmetros do controlo remoto correspondem a: 5VCC 150mA.
- > A corrente de saída da fonte de alimentação NÃO deve ser superior a 2 A.
- > Utilizar apenas o cabo de carregamento fornecido com o produto.
- > Carregar totalmente o controlo remoto em intervalos regulares.
- > Desconectar sempre a fonte de alimentação da tomada quando o carregamento estiver concluído (LED apagado).

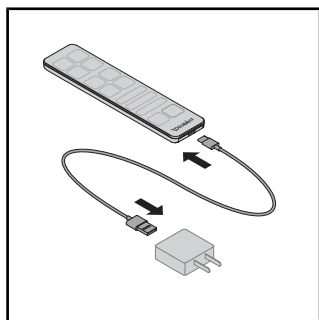

- > Conectar o cabo de carregamento à fonte de alimentação e ao controlo remoto.
- > O LED no controlo remoto indica o modo de carregamento (LED vermelho).

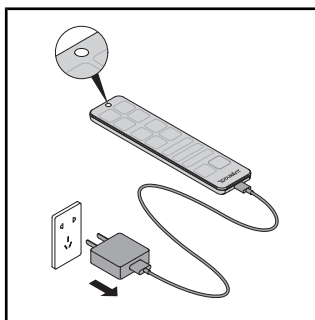

- > Sempre desconectar a fonte de alimentação da tomada quando o carregamento estiver concluído (LED apagado).

## 4.5.2 Controlo remoto com pilhas

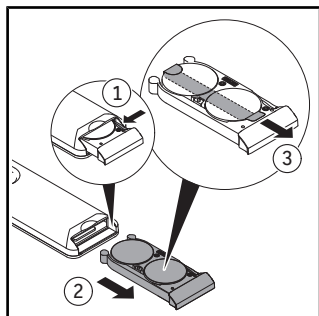

- > Puxar para fora o compartimento das pilhas.
- > Premir a alavanca para abrir completamente o compartimento da pilha.
- > Remover a película protetora.

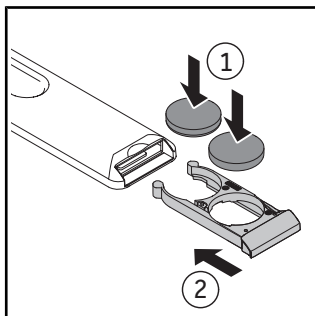

- > Inserir as pilhas (CR2450).
- > Fechar o compartimento das pilhas.

## 5 Comando







### 5.1 Controlo remoto/App







O produto pode ser comandado por controlo remoto (funções básicas) e/ou pela aplicação (outras funções). Várias configurações só podem ser realizadas através da aplicação. As funções são configuradas de acordo com os ajustes de fábrica.

> Descarregar a aplicação para obter acesso a toda a gama de configurações disponíveis para este produto.



\*A gama de funções exibida nas figuras serve para fins ilustrativos. O verdadeiro volume de funções pode variar de acordo com o modelo.

Símbolo	Nome
	Menu
	Adicionar ou remover o produto.
	Ativa a <b>grande descarga</b> .
	Ativa a <b>pequena descarga</b> .
	Ativa o <b>duche de lavagem posterior</b> . Se a função não for finalizada, ela parará automaticamente após 2 minutos.
	Ativa o <b>duche de lavagem íntima</b> . Se a função não for finalizada, ela parará automaticamente após 2 minutos.

Símbolo	Nome
	Ativa (bip curto) / desativa (bip longo) o <b>aquecimento do assento</b> .
	Ativa o <b>secador de ar quente</b> . A função de temperatura tem níveis de desligado/baixo/médio/alto. A função Nível dispõe de níveis baixos/altos.** Se a função não for terminada manualmente, ela parará automaticamente após 5 minutos. [▶App] Home – Secador de ar quente
	Ajusta a <b>temperatura da água</b> . A função dispõe dos níveis desligado/baixo/médio/alto. As configurações são exibidas no controlo remoto (LED) e na aplicação. [▶App] Home – Duche de lavagem posterior/Duche de lavagem íntima
	Ajusta a <b>intensidade do jato do duche</b> . A função dispõe dos níveis baixo/médio/alto. As configurações são exibidas no controlo remoto (LED) e na aplicação. [▶App] Home – Duche de lavagem posterior/Duche de lavagem íntima
	Define a posição da <b>haste de duche</b> . A função dispõe dos níveis 1, 2, 3, 4 e 5. As configurações são exibidas no controlo remoto (LED) e na aplicação. [▶App] Home – Duche de lavagem posterior/Duche de lavagem íntima
	Ativa a <b>extração de odores</b> .* Se a função não for finalizada, ela parará automaticamente após 1 minuto.
<div style="display: flex; flex-wrap: wrap;"> <div style="border: 1px solid black; border-radius: 10px; width: 40px; height: 40px; display: flex; align-items: center; justify-content: center; margin: 5px;">1</div> <div style="border: 1px solid black; border-radius: 10px; width: 40px; height: 40px; display: flex; align-items: center; justify-content: center; margin: 5px;">2</div> <div style="border: 1px solid black; border-radius: 10px; width: 40px; height: 40px; display: flex; align-items: center; justify-content: center; margin: 5px;">3</div> <div style="border: 1px solid black; border-radius: 10px; width: 40px; height: 40px; display: flex; align-items: center; justify-content: center; margin: 5px;">4</div> </div>	Ativa o <b>perfil do utilizador</b> (somente controlo remoto).
	Abre/fecha a <b>tampa</b> .*

Símbolo	Nome
	Para a função em execução.

\*Apenas variante Pro / variante Plus

\*\*Apenas variante Pro

**DICA** O assento tem um sensor. As funções de duche e de secador só podem ser ativadas quando o utilizador está sentado na sanita.

## 5.2 Abrir e fechar a tampa

### NOTA

#### Danos na unidade do assento

A interrupção da função contínua da abertura e do fecho mecânico da tampa pode danificar o produto.

> NÃO interromper manualmente a abertura e o fecho mecânico da tampa.

A tampa pode ser aberta e fechada por controlo remoto ou aplicação. As versões Pro e Plus contam ainda com um sensor de proximidade. A tampa abre e fecha sem contacto assim que um utilizador se aproxima ou se afasta.

## 5.3 Definir o perfil de utilizador por controlo remoto

As preferências pessoais podem ser armazenadas em diferentes perfis de utilizador.

> Ativar Rearwash/Ladywash.

> Ajustar a posição da haste de duche, a intensidade do jato de duche e a temperatura da água enquanto a função está em execução.

Os LEDs no controlo remoto exibem a configuração atual.

> Premir durante 3 segundos no perfil de utilizador 1/2/3/4 para salvar o perfil.

**DICA** O assento tem um sensor. As funções de duche e de secador só podem ser ativadas quando o utilizador está sentado na sanita.

## 5.4 Eficiência energética e hídrica

Para minimizar o consumo de recursos naturais, o produto possui um aquecedor de água instantâneo e uma função Auto-Stop para todas as funções de duche e de secador. Para economizar energia no uso diário, é possível adaptar as seguintes configurações:

### 5.4.1 Modo de economia de energia (aquecimento do assento)

Desativa o aquecimento do assento por um determinado período de tempo, por ex. durante o dia, durante o horário de trabalho. Em seguida, o aquecimento do assento é reativado.

- > Ativar o modo de economia de energia através do aplicativo. [▶App] Menu – Configurações – Assento

### 5.4.2 Modo de férias

Se o produto não for utilizado por duas semanas ou mais, ele deve ser esvaziado e desligado.

- > Fechar a válvula de corte para interromper o abastecimento de água.
- > Ativar o modo de férias através da aplicação. [▶App] Menu – Tratamento – Modo de férias
- > Interromper a alimentação de corrente elétrica.
- > Retirar as pilhas do controlo remoto.

## 6 Limpeza e tratamento

### 6.1 Segurança

#### AVISO

##### **Perigo mortal devido a choque elétrico**

Os componentes elétricos do produto encontram-se na unidade do assento.

- > Desligar o produto antes da limpeza por meio do interruptor principal.
- > NÃO derramar água sobre a unidade do assento.
- > NÃO permitir que a água entre na unidade do assento.

#### CUIDADO

##### **Danos à saúde devido à luz ultravioleta (UV-C)\***

O produto contém uma fonte de luz UV-C que desinfeta a cerâmica. A iluminação UV-C só está ativa quando o assento e a tampa estão fechados. Olhar para dentro ou entrar em contacto com a fonte de iluminação UV-C enquanto a função estiver ativa pode causar danos aos olhos e irritação da pele.

- > Se a iluminação UV-C estiver ativa quando o assento e a tampa estiverem abertos (indicador de status (LED) e indicador de Bluetooth (LED) piscam em lilás), deve-se fechar o assento e a tampa imediatamente e entrar em contacto com a linha direta de atendimento ao cliente Duravit.
- > NÃO olhar diretamente para a fonte de iluminação UV-C.
- > NÃO tocar na fonte de iluminação UV-C.

\*Apenas variante Pro

#### **NOTA**

##### **Danos no produto devido a limpeza e cuidados inadequados**

Agentes de limpeza, utensílios de limpeza e dispositivos de limpeza inadequados podem danificar a superfície e descolora-la permanentemente.

- > Só devem ser utilizados agentes de limpeza e utensílios de limpeza recomendados pela Duravit.
- > Seguir as instruções de uso do fabricante do agente de limpeza.
- > Utilizar apenas dispositivos de limpeza destinados à área de aplicação (NÃO utilizar dispositivos de limpeza de alta pressão ou dispositivos de limpeza a vapor).

#### **NOTA**

##### **Danos no produto devido à aplicação de produtos em spray (pulverizador)**

A névoa de pulverização pode penetrar nas pequenas aberturas e fendas e danificar a superfície.

- > Pulverizar o detergente em spray sobre o pano de limpeza e não diretamente no produto.



## NOTA

### Danos no produto devido a longos intervalos de limpeza

Intervalos de limpeza demasiado longos podem levar a sujidade persistente.

> Limpar a superfície regularmente e imediatamente se a superfície estiver suja.

## 6.2 Recomendações de limpeza

### 6.2.1 Limpeza

> Limpar a superfície com um pano de limpeza húmido.

> Remover maiores sujidades com o agente de limpeza recomendado. Aplicar sempre o agente de limpeza sobre o pano de limpeza.

> Usar uma escova de sanita para limpar a sanita/urinol.

> Enxaguar com água limpa para remover quaisquer resíduos de detergente.

> Secar a superfície.

### 6.2.2 Produtos de limpeza recomendados

Componente	Produto de limpeza	Utensílios de limpeza
Assento e tampa	Agente de limpeza neutro (pH 6 – 8) (por ex., agente de limpeza neutro)	Pano de limpeza de algodão
Cobertura	Agente de limpeza neutro (pH 6 – 8) (por ex., agente de limpeza neutro)	Pano de limpeza de algodão
Haste de duche/Cabeça de duche	Agente de limpeza neutro (pH 6 – 8) (por ex., agente de limpeza neutro)	– Pano de limpeza de fibra sintética – Esponja abrasiva
Cerâmica Limpeza diária	Agente de limpeza neutro (pH 6 – 8) (por ex., agente de limpeza neutro)	– Pano de limpeza de fibra sintética – Escova para sanita
Cerâmica Calcário	Agente de limpeza ácido (pH < 6) (por ex., agente de limpeza à base de limão)	– Pano de limpeza de fibra sintética – Escova para sanita
Fonte de iluminação UV-C*	Água	Pano de limpeza de algodão
Controlo remoto	Água	Pano de limpeza de algodão

\*Apenas variante Pro

### 6.3 Autolimpeza da haste de duche e da cabeça de duche

A haste retraída do duche é limpa automaticamente antes e depois de cada processo de duche.

- > Se o produto NÃO for usado por duas semanas ou mais, deve-se ativar a autolimpeza adicional através da aplicação. [▶App] Menu – Tratamento – Autolimpeza

### 6.4 Modo de limpeza manual para haste de duche e cabeça de duche

Só é possível recorrer à limpeza manual se o sensor do assento não estiver ativo.

- > Ativar o modo de limpeza manual através da aplicação para estender a varinha do chuveiro para limpeza manual. [▶App] Menu – Tratamento – Limpeza manual

**DICA** A função só pode ser ativada quando ninguém está sentado na sanita/o sensor do assento não está ativo.

### 6.5 Limpar o filtro de água

#### NOTA

#### Danos no produto e danos materiais devido a limpeza incorreta ou instalação incorreta

A limpeza incorreta e a remontagem incorreta do filtro de água podem causar vazamento de água.

- > NÃO usar produtos de limpeza.
- > Remover e inserir cuidadosamente o filtro de água.
- > NÃO usar nenhuma ferramenta para remover e instalar o filtro de água.
- > Não deformar os O-rings. Certificar-se de que os anéis de vedação estejam instalados corretamente antes de inserir o filtro de água.

Limpar o filtro de água em intervalos regulares e imediatamente quando o fluxo de água parar. As instruções para a limpeza do filtro de água encontram-se no produto.

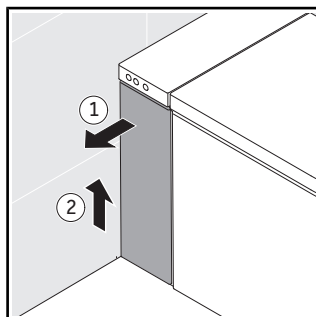

- > Remover a cobertura esquerda.

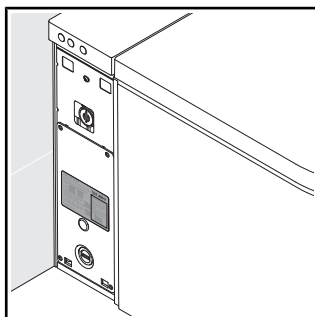

- > Seguir as instruções ao lado do filtro de água.

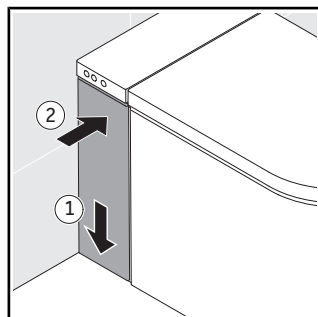

- > Aplicar a cobertura.

## 6.6 Limpeza do filtro de extração de odores\*

O filtro protege a extração de odores contra contaminação. Limpar o filtro em intervalos regulares.

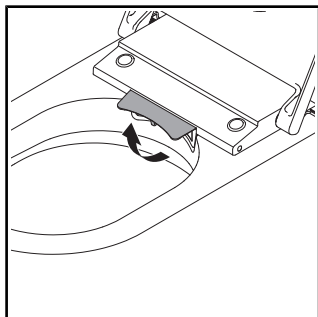

> Levantar a cobertura.

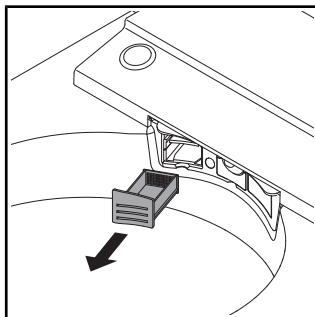

> Remover o filtro.

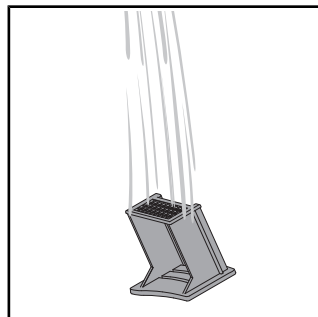

> Limpar o filtro sob água corrente.

\*Apenas variante Plus

## 6.7 Descalcificação

### NOTA

#### Limitação de funções ou danos no produto devido a calcificação

Em regiões com água dura, podem formar-se depósitos de calcário. O calcário pode afetar o desempenho do produto.

- > Verificar a qualidade da água na região. Se a dureza da água for  $\geq 14$  °dH (2,5 mmol/l), a Duravit recomenda a instalação de um sistema de redução da dureza da água.
- > Descalcificar o produto regularmente. A aplicação envia um lembrete automático.
- > Configurar os ajustes de descalcificação de acordo com a dureza da água regional. [►App] Menu – Tratamento – Descalcificação
- > Só devem ser usados agentes de descalcificação originais da Duravit ou aprovados pela Duravit.
- > Entrar "Descalcificação" no campo de pesquisa em [www.duravit.com](http://www.duravit.com) e, de acordo com o modelo, selecionar a pastilha de descalcificação ou o cartucho de descalcificação.

Dureza da água	Ciclo de descalcificação
suave: < 8,4 °dH (1,5 mmol/l)	Semestralmente
médio: 8,4 – 14 °dH (1,5 – 2,5 mmol/l)	Semestralmente
duro: > 14 °dH (2,5 mmol/l)	Trimestral

O processo de descalcificação pode ser ativado através da aplicação.

> Seguir as instruções na aplicação.

O processo de descalcificação pode ser ativado por controlo remoto.

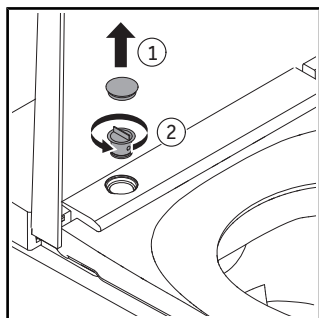

- > Remover a cobertura.
- > Desatarraxar o bujão roscado.

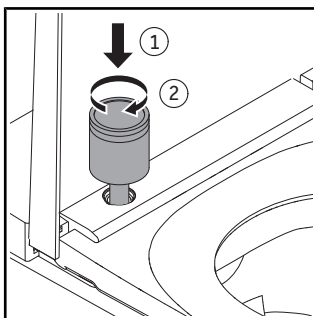

- > Inserir o cartucho na abertura.
- > Girar o cartucho no sentido horário, até engatar.

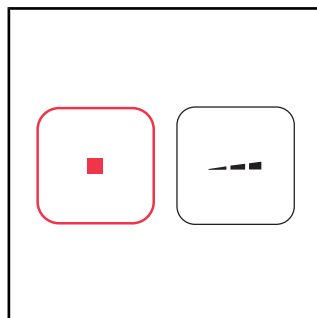

- > Premir e manter premido o botão Stop.
- > Premir e segurar o botão da intensidade do jato de duche - no controlo remoto até ouvir um bipe.
- > Soltar os botões.

Soa um sinal acústico. O modo de descalcificação está ativado.

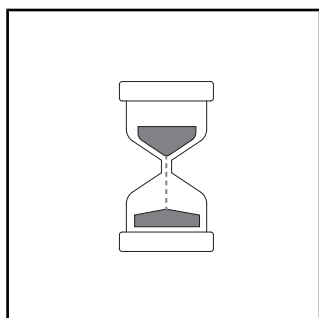

O processo de descalcificação é iniciado. O processo de descalcificação dura aprox. 1/2 hora. Durante esse período, o produto não pode ser utilizado.

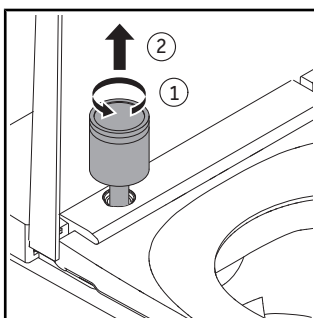

- > Desatarraxar o cartucho no sentido anti-horário.
- > Remover o cartucho.
- > Observar as instruções de descarte do fabricante.

## 7 Solução de problemas

### 7.1 Generalidades

Procedimento em caso de erro:

- > Desligar o produto e ligá-lo novamente.
- > Seguir as instruções abaixo.
- > Se o produto continuar a não funcionar corretamente, deve-se entrar em contacto com [help@duravit.com](mailto:help@duravit.com).
- > Deverá ter o número de artigo ao alcance. O número de artigo encontra-se nos dados técnicos no final do manual de instruções, na etiqueta da embalagem, na etiqueta do produto, nas instruções de montagem e na aplicação.  
[▶App] Menu – Device Guide – Gerenciamento do dispositivo - Informações do dispositivo

### 7.2 Correção de erros

Problema	Causa possível	Solução
<b>Indicação LED (unidade do assento)</b>		
A indicação LED pisca (vermelho, verde) ou soa um sinal acústico.	Avaria de funcionamento	<ul style="list-style-type: none"><li>&gt; Desligar o produto.</li><li>&gt; Interromper a alimentação de corrente elétrica.</li><li>&gt; Fechar a válvula de corte para interromper o abastecimento de água.</li><li>&gt; Entrar em contacto com <a href="mailto:help@duravit.com">help@duravit.com</a>.</li></ul>
A indicação LED pisca em cor de laranja.	É necessária uma descalcificação.	<ul style="list-style-type: none"><li>&gt; Descalcificar o produto.</li><li>&gt; Premir uma vez o botão ligar/desligar/indicador de status (LED) para parar de piscar.</li></ul>

<b>Problema</b>	<b>Causa possível</b>	<b>Solução</b>
<b>Problemas gerais</b>		
O produto não funciona.	O produto está desligado (botão Power/Indicação de status está desligada).	> Ligar o produto.
	O produto está no modo Standby (o botão Power/Indicação de status está iluminado a vermelho).	> Ativar o produto.
Sai água.	Vazamento	> Desligar o produto. > Interromper a alimentação de corrente elétrica. > Fechar a válvula de corte para interromper o abastecimento de água. > Entrar em contacto com <a href="mailto:help@duravit.com">help@duravit.com</a> .
<b>Controlo remoto</b>		
O controlo remoto não reage.	As pilhas estão quase gastas (a indicação LED pisca em branco).	> Trocar as pilhas ou carregar o controlo remoto.
	O controlo remoto não está conectado ao produto (a indicação LED pisca em vermelho).	> Entrar em contacto com <a href="mailto:help@duravit.com">help@duravit.com</a> .
	Nenhuma pilha inserida.***	> Inserir as pilhas.
	O controlo remoto está avariado.	> Entrar em contacto com <a href="mailto:help@duravit.com">help@duravit.com</a> .

<b>Problema</b>	<b>Causa possível</b>	<b>Solução</b>
<b>Funções de duche</b>		
A alteração entre duche de lavagem posterior e duche de lavagem íntima demora muito tempo.	A haste de duche é retraída entre as funções. A alteração demora aprox. 12 s.	Estado normal
A intensidade do jato de duche é demasiado fraca.	A intensidade do jato de duche está ajustada no modo "baixo".	> Aumentar a intensidade do jato de duche. [▶App] Home – Duche de lavagem posterior/ Duche de lavagem íntima
	O tubo de água está dobrado ou esmagado.	> Entrar em contacto com help@duravit.com.
A intensidade do jato de duche é instável.	O filtro de água está entupido.	> Limpar o filtro de água.
A temperatura da água está alta/baixa demais.	A temperatura não está ajustada corretamente.	> Ajustar a temperatura. [▶App] Home – Duche de lavagem posterior/ Duche de lavagem íntima
O duche de lavagem posterior/duche de lavagem íntima para automaticamente.	A função para automaticamente após 2 min.	Estado normal
	O sensor do assento perdeu contacto.	> Sentar-se novamente. > Ativar a função.
O duche de lavagem posterior/duche de lavagem íntima não funciona.	A cabeça de duche está entupida.	> Limpar a cabeça de duche. [▶App] Home – Duche de lavagem posterior/ Duche de lavagem íntima
	O sensor do assento perdeu contacto.	> Sentar-se novamente. > Ativar a função.

<b>Problema</b>	<b>Causa possível</b>	<b>Solução</b>
<b>Funções de descarga</b>		
A descarga automática não funciona.	A função só é ativada quando um utilizador fica sentado no produto por 6 s ou mais.	Estado normal
	O sensor do assento perdeu contacto.	> Limpar a superfície. Sentar-se novamente.
	A função está com defeito.	> Entrar em contacto com <a href="mailto:help@duravit.com">help@duravit.com</a> .
O produto não descarga.	O período de tempo entre duas descargas é demasiado curto, são necessários aprox. 25 s para encher o tanque de água.	Estado normal
	A válvula de bloqueio está fechada.	> Abrir a válvula de bloqueio.
	Mau funcionamento no fornecimento de energia elétrica ou no abastecimento de água.	> Descarregar o produto com um balde de água (8 l). > Entrar em contacto com <a href="mailto:help@duravit.com">help@duravit.com</a> .
<b>Aquecimento do assento</b>		
O aquecimento do assento não funciona.	A função está desativada.	> Ativar a função. [▶App] Configurações – Assento
A temperatura do assento está alta/baixa demais.	A temperatura não está ajustada corretamente.	> Ajustar a temperatura. [▶App] Configurações – Assento



<b>Problema</b>	<b>Causa possível</b>	<b>Solução</b>
A temperatura do assento está baixa demais.	O produto está no modo de economia de energia (a indicação LED está iluminada em cor de laranja).	> Desativar o modo de economia de energia. [▶App] Configurações – Assento
	O produto ativa automaticamente o modo de economia de energia se todas as funções estiveram inativas por mais de 48 horas.	> Selecionar qualquer função para reativar o produto.
<b>Função de ar quente</b>		
A temperatura do secador de ar quente está alta/baixa demais.	A temperatura não está ajustada corretamente.	> Ajustar a temperatura. [▶App] Home – Secador de ar quente
A configuração do secador de ar quente é demasiado alta/baixa.**	O nível está incorretamente ajustado.	> Ajustar o nível. [▶App] Home – Secador de ar quente
O secador de ar quente para automaticamente.	A função para automaticamente após 5 min.	Estado normal
	O sensor do assento perdeu contacto.	> Sentar-se novamente. > Ativar a função.

<b>Problema</b>	<b>Causa possível</b>	<b>Solução</b>
<b>Iluminação noturna</b>		
A iluminação noturna não funciona.	A função está desativada.	> Ligar a iluminação noturna ou o modo automático. [▶App] Configurações – Iluminação e som
	O modo automático está ativado. A função desliga automaticamente a iluminação noturna quando a iluminação ambiente é clara.	Estado normal
A iluminação noturna está permanentemente acesa.	A função está ativada.	> Desativar a iluminação noturna ou ativar o modo automático. [▶App] Configurações – Iluminação e som
	O modo automático está ativado. A função ativa automaticamente a iluminação noturna quando a iluminação ambiente está escura demais.	Estado normal
<b>Limpeza manual</b>		
A haste de duche é retraída automaticamente.	A função para automaticamente após 2 min.	> Ativar a função. [▶App] Tratamento – Limpeza manual
<b>Auto-limpeza automática</b>		
Saem gotas de água da haste de duche recolhida.	A haste retraída do duche é limpa automaticamente antes e depois de cada processo de duche.	Estado normal

<b>Problema</b>	<b>Causa possível</b>	<b>Solução</b>
<b>Extração de odores*</b>		
A extração de odores não funciona.	A função está desativada.	> Ativar a função.
	A função está com defeito.	> Entrar em contacto com help@duravit.com.
A extração de odores começa automaticamente.	A função está ativada.	Estado normal
A extração de odores para automaticamente.	A extração de odores para automaticamente enquanto as funções de duche ou do secador de ar quente estão ativas.	Estado normal
A extração de odores é iniciada enquanto as funções de duche ou do secador de ar quente estão ativas.	A função está com defeito.	> Entrar em contacto com help@duravit.com.
A extração de odores não para imediatamente após deixar a sanita.	O tempo de funcionamento por inércia está ativado.	Desativar a função.
<b>Tampa</b>		
A tampa não se abre automaticamente.	O produto não detectou a aproximação do utilizador.	> Aproxime-se novamente do produto (distância aprox. 1 m).
	A função está com defeito.	> Entrar em contacto com help@duravit.com.
	A função não está ativada.	> Ativar a função. [▶App] Configurações – Tampa
A tampa não se fecha imediatamente.	Depois de o utilizador se afastar, a tampa fecha-se automaticamente após 90 s.	Estado normal

<b>Problema</b>	<b>Causa possível</b>	<b>Solução</b>
<b>App</b>		
A aplicação não funciona.	A aplicação e o produto não estão conectados.	<ul style="list-style-type: none"> <li>&gt; Conectar o produto à aplicação.</li> <li>&gt; Assegurar que a conexão é bem sucedida.</li> </ul>
<b>Iluminação UV-C**</b>		
A iluminação UV-C não funciona.	A função está desativada.	> Ativar a função. [▶App] Configurações – Iluminação UV-C
	O produto desativa automaticamente a iluminação UV-C quando a tampa é aberta.	> Manter a tampa fechada enquanto a função estiver a funcionar (LEDs piscam em roxo).

\*Apenas variante Pro / variante Plus

\*\*Apenas variante Pro

\*\*\*Apenas variante Plus / variante Lite

## 8 Eliminação de componentes

### 8.1 Embalagem

As crianças não devem brincar com sacos de plástico nem com o material de embalagem, pois existe risco de lesões e asfixia. Armazene esses materiais num local seguro ou descarte-os de forma compatível com o meio ambiente. A embalagem deve, se possível, ser guardada até ao final do período da garantia.

### 8.2 REEE



■ O símbolo de caixote do lixo riscado indica que a unidade deve ser eliminada separadamente como resíduo de equipamento elétrico e eletrónico (REEE). Aparelhos elétricos e eletrónicos velhos podem conter substâncias perigosas. Não descarte este produto no lixo comum. O produto deve ser eliminado num posto de recolha especial para a reciclagem de resíduos de equipamento elétrico e eletrónico (REEE). Isso ajuda a preservar matérias-primas e proteger o meio ambiente. Pode obter mais informações junto do revendedor ou das autoridades competentes. As pilhas gastas devem ser eliminadas de forma ecológica. Para este efeito, estão disponíveis recipientes devidamente assinalados para a eliminação de pilhas nas lojas que vendem baterias e nos pontos de recolha municipais.

## 9 Dados técnicos

<b>Generalidades</b>	
Número de artigo	620002 00 2 40 0300 620002 01 2 40 0300 620000 00 2 40 0320 620000 01 2 40 0320 620000 02 2 40 0320 620000 00 2 50 0320 620000 01 2 50 0320 620000 02 2 50 0320 620000 00 2 40 0310 620000 01 2 40 0310 620000 02 2 40 0310 620000 00 2 40 0334 620000 01 2 40 0334
Peso líquido	48 kg (106 lbs)
Dimensões	683 x 366 x 440 mm (27 x 14 $\frac{3}{8}$ x 17 $\frac{3}{8}$ " )
Tensão nominal	220 – 240 V
Frequência	50 – 60 Hz
Potência nominal	1080 W
Modo Standby	< 2,0 W
Pressão da água de entrada	0,07 – 0,75 MPa / 0,7 – 7,5 bar (10 – 109 psi)
Grau de proteção	Proteção IPX4 contra salpicos de água provenientes de todas as direções
<b>Potência de aquecimento</b>	
Aquecedor de água	1600 W
Aquecimento do assento	50 W
Função de ar quente	
620000	280 W
620002	380 W

<b>Faixa de temperatura</b>	
Temperatura operacional	4 – 40 °C (39 – 104 °F)
Temperatura de água	33 – 41 °C (91 – 106 °F)
Temperatura do assento	30 – 40 °C (86 – 104 °F)
Temperatura da função de ar quente	35 – 55 °C (95 – 131 °F)
Operação de duche	0,35 – 0,7 l/min (0.09 – 0.18 gal/min)

<b>BLE (Bluetooth Low Energy)</b>	
Nível máximo de potência	< 10 dBm

### **Conformidade de radiofrequência Declaração**

Os dispositivos Bluetooth e o micro-ondas instalados no interior estão em conformidade com os requisitos essenciais e outras disposições relevantes da Diretiva RED 2014/53/EU.

- Faixas de frequência Bluetooth de baixa energia operacional: 2,402 – 2,480 GHz; máxima potência de radiofrequência transmitida nas faixas de frequência em que o equipamento de rádio opera é inferior a 10 mW.
- Faixas de frequência operacional de microondas: 24,05 – 24,25 GHz; máxima potência de radiofrequência transmitida nas faixas de frequência em que o equipamento de rádio opera é inferior a 16 mW.



### **Reino Unido: Aplicação limitada**

Apenas 24,050 – 24,250 GHz para proteger os velocímetros da polícia, portanto, usar apenas em ambientes fechados para garantir blindagem adequada dos scanners da polícia.

### **França: Aplicação limitada**

Potência limitada a 0,1 mW e.i.r.p na banda de frequência de 24,10 – 24,15 GHz. Uso militar de radiolocalização. Operação de dispositivos de medição de velocidade por radar pelas forças policiais, portanto, usar apenas em ambientes fechados para garantir blindagem adequada.

### **Garantia**

As cláusulas de garantia encontram-se nos termos e condições gerais (GTC) em <https://pro.duravit.com/gtc>.

# ZH-CHS

## 目录

1	关于文件	154
2	安全	155
2.1	文件用途	155
2.2	设计用途	155
2.3	使用须知	155
2.4	电气安全	156
2.5	卫生	157
2.6	充电遥控器的使用注意事项	157
2.7	电池使用注意事项	158
2.8	轻微烫伤	158
2.9	避免产品损坏	158
3	产品概述	160
3.1	结构和功能描述	160
3.1.1	智能座便器	160
3.1.2	智能坐便盖 LED 指示灯	160
3.1.3	Pro 型号功能范围	161
3.1.4	Plus 型号功能范围	162
3.1.5	Lite 型号功能范围	162
3.1.6	电源开关（产品右侧）	163
3.1.7	截止阀和除垢接口（产品左侧）	163
3.2	出厂设置	164
4	初始化操作	165
4.1	安全	165
4.2	激活产品	165
4.3	下载应用程序	165
4.4	与应用程序配对	165
4.5	激活遥控器	166
4.5.1	充电遥控器	166
4.5.2	电池遥控器	166



5	操作	167
5.1	遥控器/应用程序	167
5.2	打开和关闭座盖	169
5.3	通过遥控器设置用户配置文件	169
5.4	能效和用水效率	169
5.4.1	节能模式（座圈加热）	169
5.4.2	假期模式	169
6	清洁和保养	170
6.1	安全	170
6.2	清洁建议	171
6.2.1	清洁	171
6.2.2	推荐的清洁剂	171
6.3	喷管和喷头的自清洁功能	171
6.4	喷管和喷头的手动清洁模式	171
6.5	清洁进水过滤器	172
6.6	清洁除臭过滤网*	172
6.7	除垢	173
7	故障处理	175
7.1	一般	175
7.2	故障排除	175
8	废弃处理	180
8.1	包装	180
8.2	WEEE	180
9	技术数据	181

## 1 关于文件

本产品所有文档以及更多信息可在线获取：

> 打开应用程序中的快速指南。[▶应用程序] 菜单 – 设备指南 – 快速指南

> 访问 [qr.duravit.com](http://qr.duravit.com) 或 [www.duravit.com](http://www.duravit.com) 查看在线文档，并在搜索框中输入产品编号。

## **2 安全**

### **2.1 文件用途**

本手册是 Duravit 产品的组成部分。不遵循其中的内容可能会导致人身伤害、产品损坏或财产损失。

> 请阅读并遵照手册中的要求。

> 妥善保管本文档，并将其交给下一任用户。

我们保留图示产品的技术改进和外观修改的权利。

### **2.2 设计用途**

SensoWash® 是一款带喷洗装置的智能电子坐便器，具有舒适清洁臀部和私密处等功能。该产品只可在室内使用。Duravit 对任何超出设计用途的应用或任何其他用途不承担任何责任。

### **2.3 使用须知**

3 岁及以上的儿童以及生理、感官或心理能力不足或缺乏经验和/或知识的人可以在他人监督或已接受安全使用本产品的指导并了解其中风险的情况下使用本产品。

> 儿童不可将该产品当作玩具玩耍。

> 不可让儿童在没有监督的情况下清洁维护本产品。

## 2.4 电气安全

### 电击可导致生命危险

与电接触会导致致命电击。

#### 一般注意事项

- >产品必须正确接地。只有在接地正确的情况下才可使用本产品。请遵循安装说明。
- >本产品未自带漏电断路器，必须本该产品安装在装有漏电断路器的电路中。
- >电气隔离设备安装时必须接线牢固，并符合一般适用的规定。此外，这些设备必须具有过电压等级 III 条件下的全极触点断开装置。

#### 避免损坏电源电缆

如果电源电缆损坏，为了避免危险，必须由制造商、其维修部或类似部门的专业人员更换。

- >请确保电源线未损坏。
- >请勿挤压或压坏电源线。
- >请使电源线远离高温表面和锋利边缘。

#### 请勿使用已损坏的产品

请勿使用不能正常工作或已损坏的产品。

- >关闭产品。
- >断开电源。
- >关闭截止阀，切断供水。
- >联系 [help@duravit.com](mailto:help@duravit.com)。

#### 请勿自行维修产品

只有具备必要知识和资质的相应专业人员才能进行维修工作。

- >请勿对本产品进行改装、处理、加装或修理。
- >请仅使用 Duravit 推荐的附件。

## 避免冷凝

- >切勿将产品安装在过于潮湿的房间内。确保通风良好，以防止电气元件上出现冷凝。
- >如果产品从低温处移到暖和的地方，请先将其关闭几个小时以避免可能的冷凝。

## 2.5 卫生

### 脏水、污水或长期积水对健康的损害

使用脏水、污水或长期积水进行清洗可能会危害健康。

- >本设备仅可使用来自自主供水管道的冷饮用水。
- >请勿连接废水、脏水、工业用水、海水或其他未处理和半处理的水。
- >只能使用附带的专用进水软管，请勿使用旧软管。
- >如果产品会有两周或更长时间不使用，请清空产品中的水并关闭产品（假期模式）。

## 2.6 充电遥控器的使用注意事项

### 电池爆炸会对健康造成危害\*

此遥控器内置电池不可拆卸。电池过热可能会爆炸，并引起火灾和其他危险。

- >只能使用产品随附的充电线。
- >如果电池有损，请联系 [help@duravit.com](mailto:help@duravit.com)。
- >请勿自行更换电池。请勿拆卸电池，勿使电池掉落，挤压或改装电池。切勿将任何东西插入电池，也不要刺破电池。
- >请勿在高温设备（例如暖气设备、微波炉、热水器或烤箱）附近使用遥控器。
- >请勿将遥控器直接暴露在阳光下。
- >请勿将遥控器丢入明火中。
- >请勿将遥控器浸入水中或其他液体中。
- >请勿将遥控器/电池当作生活垃圾处理。请根据所在国家/地区的法规处理遥控器/电池。

\*仅限 Pro 型号

## 2.7 电池使用注意事项

电池在遥控器中。

### 不慎吞下会造成生命危险/腐蚀性危险

本产品含纽扣电池。请勿吞下电池！吞下电池可能会在短短两小时内导致严重的内脏灼伤和死亡。

>请勿吞下电池，腐蚀性危险！

>儿童应远离新旧电池。如果电池盒未正确合上，请勿继续使用该产品，并确保儿童远离该产品。

>如果有人疑似吞食电池或电池以其他方式进入体内，请立即就医。

### 电池漏液会导致健康受损

>如电池酸液出现泄漏，避免其接触到皮肤、眼睛和粘膜。

>如果接触了酸液，则使用大量的清水冲洗相关部位并立即就医。

>请勿将电池放置在极端条件下：请勿放置于高温表面上，不要暴露在阳光下。否则会增加液体流出的危险。

>电池应妥善处理并远离儿童。即使是毫无电量的电池也会造成伤害。

## 2.8 轻微烫伤

### 轻微烫伤会对健康造成危害

在座圈加热打开的情况下长时间使用马桶可能会导致轻微烫伤。

>长时间使用坐便器时请关闭座圈加热，感官和活动受限的人尤其要注意。

## 2.9 避免产品损坏

### 电池使用注意事项

>请勿给电池充电，或以任何方式重新激活电池，请勿拆卸电池，也不要将电池暴露在过热的环境中，如火。

>电池两极不得短路。

>电池电量耗完后，请立即从遥控器中取出。否则液体可能流出并造成损坏。

>请勿将新旧电池同时放入遥控中。

- >不同类型的电池不可混用。
- >在装入电池前请清洁电池和触点。
- >必须按照极性标志正确装入电池。
- >如果遥控器长期不使用，请取出电池。

### **因使用不当造成的产品故障和损坏**

- >请勿踩踏或站在产品上。
- >请勿随意弄脏、溅污或堵塞喷管。

### **避免损坏座圈和座盖**

- >请勿坐在、站在或靠在座盖上。
- >请勿拆下座圈和座盖。
- >请勿损坏座圈表面。如果座圈表面损坏，请联系 [help@duravit.com](mailto:help@duravit.com)。
- >请使用遥控器或应用程序打开和关闭座盖。
- >请勿手动中断座盖的自动开合。
- >确保坐便器座圈已放下，不会阻挡座盖的自动开合。
- >请勿在座盖上放置重物。

### **冻水造成的损坏**

- >请勿在有霜冻风险的房间内安装和使用本产品。室内温度不得低于 4 ° C (39 ° F)。

### **外部影响造成的损坏**

- >请勿在产品上放置明火、蜡烛、香烟等物品。
- >请勿将产品直接暴露于水中或阳光下。

### 3 产品概述

#### 3.1 结构和功能描述

##### 3.1.1 智能座便器

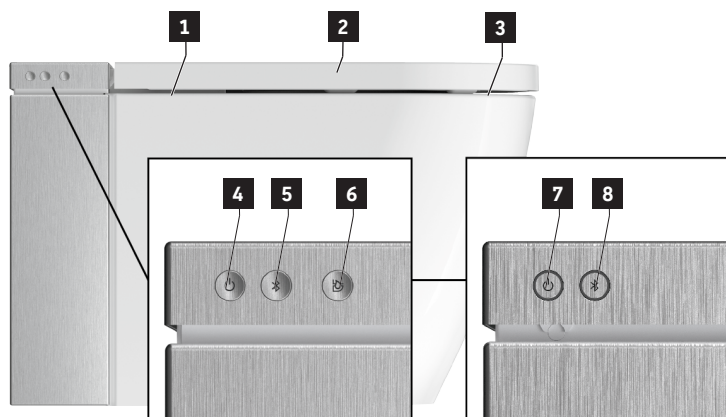

**1** 传感器（自动开盖）\*

**2** 落座传感器

**3** 座圈加热

**4** 电源按钮/状态指示灯 (LED)

**5** 蓝牙按钮/蓝牙指示灯 (LED)

**6** 全面冲水

**7** 电源按钮/状态指示灯 (LED)\*\*

**8** 蓝牙按钮/蓝牙指示灯 (LED)\*\*

\*仅限 Pro 型号/Plus 型号

\*\*仅限 Pro 型号

##### 3.1.2 智能坐便盖 LED 指示灯

#### 电源按钮

LED	功能
红色	待机模式
绿色	工作模式
橙色	节能模式
橙色闪烁	需要进行除垢 > 为产品除水垢。 > 按一下电源按钮/状态指示灯 (LED) 可关闭闪烁状态。



LED	功能
闪烁	功能异常 >关闭产品。 >断开电源。 >关闭截止阀，切断供水。 >联系 help@duravit.com。
紫色闪烁	卫生紫外线处于激活状态。*

\*仅限 Pro 型号

## 蓝牙按钮

LED	功能
蓝色	蓝牙可用或已连接。
关闭	蓝牙不可用。
闪烁	设备处于配对模式。
紫色闪烁	卫生紫外线处于激活状态。*

\*仅限 Pro 型号

### 3.1.3 Pro 型号功能范围

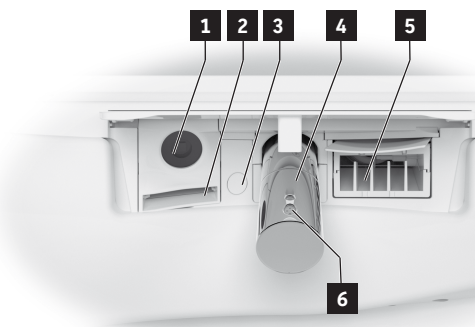

- 1** 短波灭菌紫外线
- 2** 除臭
- 3** 夜灯

- 4** 喷管
- 5** 暖风干燥
- 6** 喷头

### 3.1.4 Plus 型号功能范围

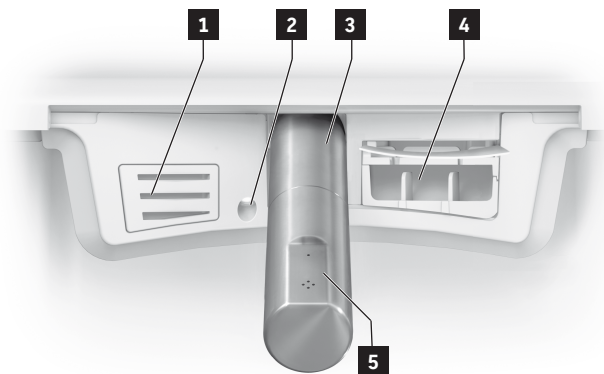

- 1** 除臭
- 2** 夜灯
- 3** 喷管

- 4** 暖风干燥
- 5** 喷头

### 3.1.5 Lite 型号功能范围

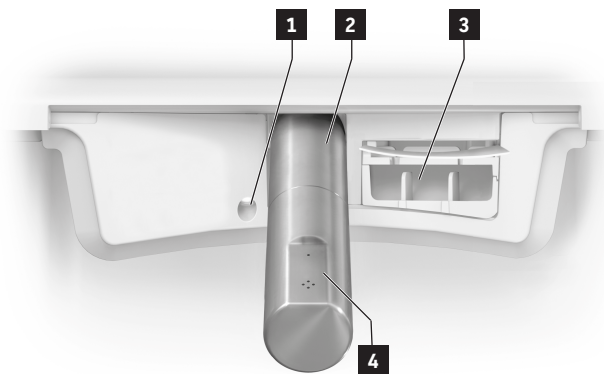

- 1** 夜灯
- 2** 喷管

- 3** 暖风干燥
- 4** 喷头

### 3.1.6 电源开关（产品右侧）



**1** 电源开关

### 3.1.7 截止阀和除垢接口（产品左侧）



**1** 除垢接口

**2** 截止阀：  
| 开  
— 关

**3** 进水过滤器

**4** 右侧盖板

### 3.2 出厂设置

功能	设置范围	出厂设置
全面冲水	-	每次冲水约 4.4 升
环保冲水	-	每次冲水约 3.1 升
预冲水	开/关	开
自动开关座盖*	开/关	关
舒适清洗	开/关	开
暖风干燥温度	关 / 低 / 中 / 高	中
暖风干燥强度**	低/高	高
喷管位置	1、2、3、4、5	3
清洗水流强度	低 / 中 / 高	中
水温	关 / 低 / 中 / 高	中
座圈加热器	开/关	开
座圈温度	低 / 中 / 高	中
自动除臭*	开/关	关
除臭持续时间*	1 min / 3 min	1 min
灭菌紫外线**	开/关	关
节能模式	开/关	关
夜灯	关 / 自动 / 开	自动
确认音	开/关	开

\*仅限 Pro 型号/Plus 型号

\*\*仅限 Pro 型号

## 4 初始化操作

### 4.1 安全



**注意**

#### **脏水、污水或长期积水对健康的损害**

使用脏水、污水或长期积水进行清洗可能会危害健康。

>如果产品已经有两周或更长时间没有使用，请启动额外的自洁功能。

### 4.2 激活产品

必须按照安装说明完整安装产品，并将产品连接到电源和水源。

>请确保截止阀已打开。

>请通过电源开关开启产品。

### 4.3 下载应用程序



>在 Play Store (Android) 中搜索“SensoWash 2.0”，或在 App Store (iOS) 中搜索“SensoWash”。

>下载应用程序。

>必要时，请同意访问定位服务 (GPS)。

### 4.4 与应用程序配对

产品通过蓝牙连接到应用程序。必须开启产品和蓝牙功能才能建立连接。

>请使用智能坐便盖上的电源按钮/状态指示灯 (LED) 开启产品。

按钮开始闪烁。

>请使用智能坐便盖上的蓝牙按钮/蓝牙指示灯 (LED) 打开蓝牙。

>在移动设备上激活应用程序。

>按照应用程序中的分步说明进行操作。

连接建立后，应用程序会进行确认。

## 4.5 激活遥控器

### 4.5.1 充电遥控器

#### ⚠ 注意

#### 电池爆炸会对健康造成危害

- > 遥控器参数为：5 VDC 150 mA。
- > 电源适配器的输出电流不可超过 2 A。
- > 只能使用产品随附的充电线。
- > 定期为遥控器充满电。
- > 充电结束后（LED 熄灭），请务必从插座上拔下电源适配器。

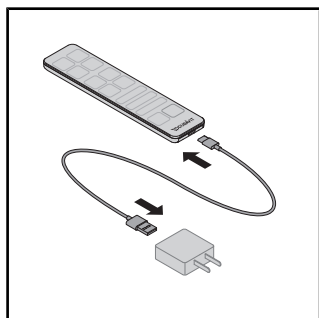

- > 将充电线连接到电源适配器和遥控器上。
- > 遥控器上的 LED 指示充电模式（LED 红色）。

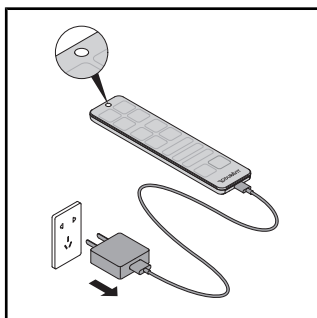

- > 充电结束后（LED 熄灭），请务必从插座上拔下电源适配器。

### 4.5.2 电池遥控器

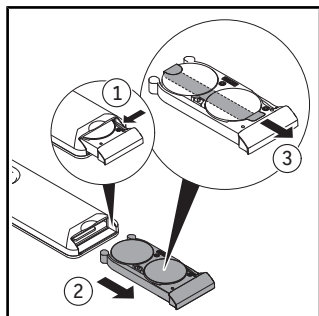

- > 拉出电池盒。
- > 按住按钮，以便完全拉出电池盒。
- > 去除绝缘片。

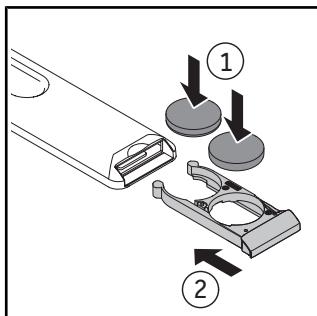

- > 放入电池 (CR2450)。
- > 关上电池盒。

## 5 操作

### 5.1 遥控器/应用程序

本产品可通过遥控器（基本功能）和/或应用程序（扩展功能）进行控制。另有许多功能只能通过应用程序设置。这些功能在出厂设置时已进行配置。

> 下载应用程序，即可对产品进行全方位设置。



\*插图中显示的功能范围仅是图示效果。实际功能范围可能因型号而异。

符号	名称
	菜单
	添加或删除产品。
	激活全面冲水。
	激活环保冲水。
	启动臀部清洗。 如果该功能没有结束，两分钟后会自动停止。
	启动女士清洗。 如果该功能没有结束，两分钟后会自动停止。
	启动（短信号音）/关闭（长信号音）座圈加热。

符号	名称
	<p>启动<b>暖风干燥</b>。  “温度”功能具有关/低/中/高级别。  “等级”功能分为低/高级别。**  如果该功能没有结束，五分钟后会自动停止。  [▶应用程序] 主页 - 暖风干燥</p>
	<p>设置<b>清洗水温</b>。  该功能具有关 / 低 / 中 / 高级别。  设置结果显会在遥控器 (LED) 和应用程序中显示。  [▶应用程序] 主页 - 臀部清洗/女士清洗</p>
	<p>设置<b>清洗水流强度</b>。  该功能具有低 / 中 / 高级别。  设置结果显会在遥控器 (LED) 和应用程序中显示。  [▶应用程序] 主页 - 臀部清洗/女士清洗</p>
	<p>设置<b>喷管位置</b>。  该功能具有 1、2、3、4、5，共五个等级。  设置结果显会在遥控器 (LED) 和应用程序中显示。  [▶应用程序] 主页 - 臀部清洗/女士清洗</p>
	<p>启动<b>除臭</b>。*  如果该功能没有结束，一分钟后会自动停止。</p>
	<p>启动<b>用户配置</b>（仅限遥控器）。</p>
	<p>打开/关闭<b>座盖</b>。*</p>
	<p><b>停止</b>正在运行的功能。</p>

\*仅限 Pro 型号/Plus 型号

\*\*仅限 Pro 型号

提示 座圈有传感器。只有用户坐到座便器上后，才会启动清洗和干燥功能。



## 5.2 打开和关闭座盖

### 提示

#### 智能坐便盖损坏

中断正在运行的机械式开合座盖的功能可能会损坏产品。

> 请勿手动中断座盖的机械式开合。

可通过遥控器或应用程序打开和关闭座盖。Pro 型号和 Plus 型号还配有接近传感器。用户靠近或离开产品时，座盖就会在不接触的情况下自动打开或关闭。

## 5.3 通过遥控器设置用户配置文件

个人偏好可以存储到不同的用户配置文件中。

> 启动臀部清洗/女士清洗。

> 在功能运行时设置喷杆位置、清洗水流强度和水温。

遥控器上的 LED 灯显示当前设置。

> 按住 1/2/3/4 用户配置文件 3 秒钟，保存配置文件。

座圈有传感器。只有用户坐到座便器上后，才会启动清洗和干燥功能。

## 5.4 能效和用水效率

为了最大限度地减少自然资源消耗，该产品针对所有清洗干燥功能支持即时加热和自动停止。为了在日常使用中节省能源，可以作如下设置：

### 5.4.1 节能模式（座圈加热）

在设定的时间段内停用座圈加热功能，例如白天，工作期间。除设定时间段外，座圈加热功能激活。

> 通过应用程序激活节能模式。[▶应用程序] 菜单 - 设置 - 座圈

### 5.4.2 假期模式

如果产品会有两周或更长时间不使用，请清空产品中的水并关闭产品。

> 关闭截止阀，切断供水。

> 通过应用程序激活假期模式。[▶应用程序] 菜单 - 保养 - 假期模式

> 断开电源。

> 电池电量耗完后，请立即从遥控器中取出。

## 6 清洁和保养

### 6.1 安全



#### 警告

##### 电击可导致生命危险

智能电子坐便器包含电气组件。

- > 请在清洁前通过电源开关关闭产品。
- > 请勿用水冲洗智能坐便器。
- > 请勿让水渗入到智能坐便器中。



#### 注意

##### 灭菌紫外线 (UV-C) 会对健康造成危害\*

本产品含有灭菌紫外线光源，可对陶瓷消毒。仅在座圈和座盖关闭时灭菌紫外线才会激活。当此功能处于激活状态时，朝坐便器内看或接触灭菌紫外线光源可能会造成眼睛损伤和皮肤刺激。

- > 座圈和座盖打开时如果灭菌紫外线处于激活状态（状态指示灯 (LED) 和蓝牙指示灯 (LED) 闪烁紫色），请立即关闭座圈和座盖并联系 Duravit 售后人员。
- > 请勿直视灭菌紫外线光源。
- > 请勿触摸灭菌紫外线光源。

\*仅限 Pro 型号

#### 提示

##### 错误清洁保养会导致产品损坏

使用不正确的清洁剂、清洁用具和清洁设备会损坏表面并使其永久变色。

- > 请仅使用 Duravit 推荐的清洁剂和清洁用具。
- > 请遵循清洁剂制造商的使用说明。
- > 请仅使用适合应用领域的清洁设备（不可使用高压清洁设备或蒸汽清洁设备）。

#### 提示

##### 喷雾造成的产品损坏

喷雾会渗透进狭小的开口和缝隙中，从而造成表面受损。

- > 请将喷雾式清洁剂喷在清洁布上，切勿直接喷在产品上。

#### 提示

##### 清洁周期过长导致产品损坏

清洁周期过长可能会导致顽固污垢。

- > 请定期进行清洁，若出现污垢则应立即清洁。

## 6.2 清洁建议

### 6.2.1 清洁

- > 请用清洁湿布清洁表面。
- > 使用推荐的清洁剂去除严重脏污。且始终将清洁剂喷在清洁布上。
- > 使用马桶刷清洁马桶/小便池。
- > 再用清水冲洗，直至清除所有清洁剂残留物。
- > 擦干表面。

### 6.2.2 推荐的清洁剂

部件	清洁剂	清洁用具
座圈和座盖	中性清洁剂 (pH 6 - 8) (例如中性清洁液)	棉质清洁布
盖板	中性清洁剂 (pH 6 - 8) (例如中性清洁液)	棉质清洁布
喷管/喷头	中性清洁剂 (pH 6 - 8) (例如中性清洁液)	- 合成纤维清洁布 - 研磨型海绵
陶瓷 日常清洁	中性清洁剂 (pH 6 - 8) (例如中性清洁液)	- 合成纤维清洁布 - 马桶刷
陶瓷 垢	酸性清洁剂 (pH < 6) (例如柠檬清洁剂)	- 合成纤维清洁布 - 马桶刷
短波灭菌紫外线光源*	水	棉质清洁布
遥控器	水	棉质清洁布

\*仅限 Pro 型号

### 6.3 喷管和喷头的自清洁功能

每次清洁前后都会自动清洁缩回的喷杆。

- > 如果产品已经有两周或更长时间没有使用，请通过应用程序激活额外的自清洁功能。  
[▶应用程序] 菜单 - 护理 - 自清洁

### 6.4 喷管和喷头的手动清洁模式

只有在座圈传感器未激活时才能进行手动清洁。

- > 通过应用程序激活手动清洁模式后，喷管会伸出，以便进行手动清洁。[▶应用程序] 菜单 - 保养 - 手动清洁

提示 只有在没有人坐在座便器上或者座圈传感器未激活时才能激活该功能。

## 6.5 清洁进水过滤器

### 提示

清洁或安装不正确会导致产品损坏和财产损失

滤水器清洁不当和重新安装错误会导致漏水。

> 请勿使用清洁剂。

> 小心取出和安装进水过滤器。

> 取出和安装进水过滤器时请勿使用任何工具。

> 不要使 O 形圈变形。在安装进水过滤器之前，确保 O 形圈已正确安装。

定期清洁进水过滤器，如果水流强度变弱，应立即清洁。进水过滤器清洁说明位于产品上。

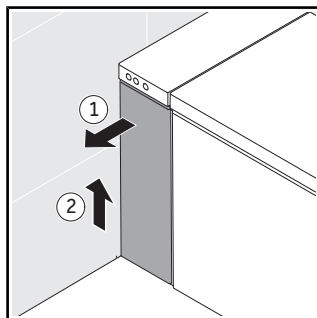

> 移除左侧盖板。

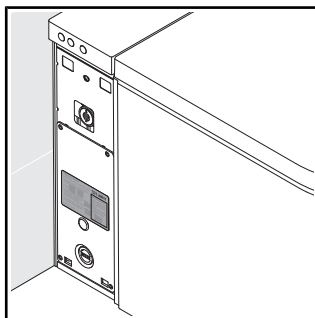

> 请遵循进水过滤器旁的说明。

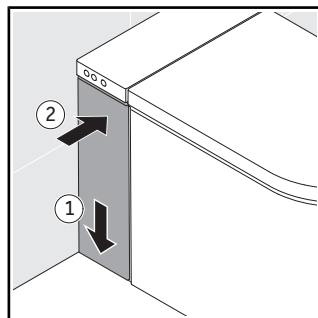

> 装上盖板。

## 6.6 清洁除臭过滤网\*

过滤网保护除臭器免受污染。定期清洁过滤网。

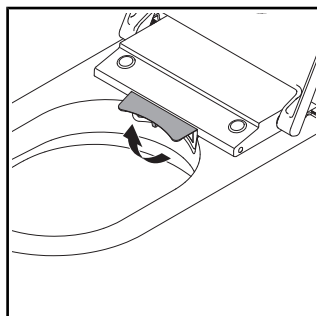

> 掀开盖子。

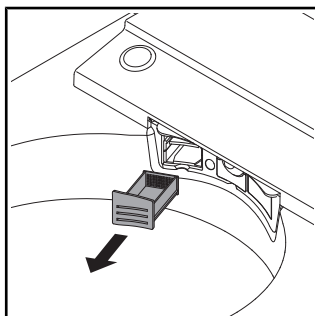

> 取下过滤网。

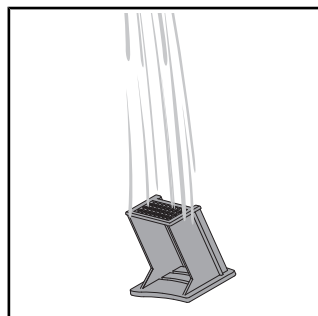

> 在流水下清洗过滤网。

\*仅限 Plus 型号

## 6.7 除垢

### 提示

#### 因钙化作用而造成产品损坏或功能受限

硬水质地区可能会沉积水垢。水垢会影响产品的性能。

> 请检查该地区的水质。如果水的硬度  $\geq 14^\circ \text{dH}$  (2.5 mmol/l)，Duravit 建议安装软水装置。

> 定期为产品除垢。应用程序会发送自动提醒信息。

> 根据当地水质硬度配置除垢设置。

[▶应用程序] 菜单 - 护理 - 除垢

> 仅可使用 Duravit 原装或 Duravit 许可的除垢剂。

> 登录 [www.duravit.com](http://www.duravit.com)，在搜索框中输入“除垢”，再根据型号选择除垢片剂或除垢盒。

水硬度	除垢周期
软: $< 8.4^\circ \text{dH}$ (1.5 mmol/l)	每半年
中: $8.4 - 14^\circ \text{dH}$ (1.5 - 2.5 mmol/l)	每半年
硬: $> 14^\circ \text{dH}$ (2.5 mmol/l)	每季度

可通过应用程序激活除垢过程。

> 按照应用程序中的说明进行操作。

可通过遥控器激活除垢过程。

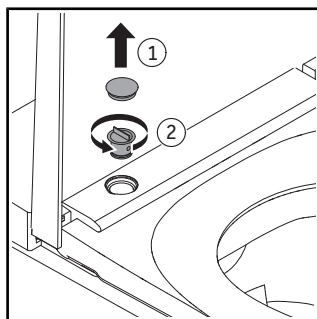

> 移除除垢盖。

> 旋出堵头。

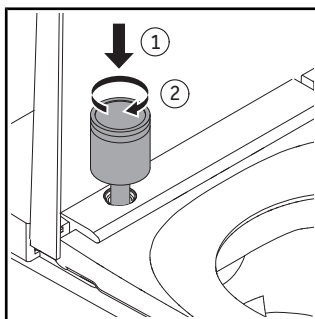

> 将除垢瓶插入安装孔。

> 顺时针旋转除垢瓶，直至其卡入到位。

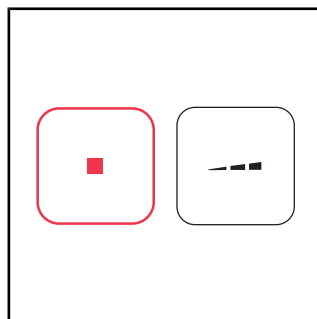

> 按住“停止”按键。

> 按住遥控器上的“清洗水流强度”按键，直至听到信号音。

> 松开按键。

响起信号音。除垢模式已开启。

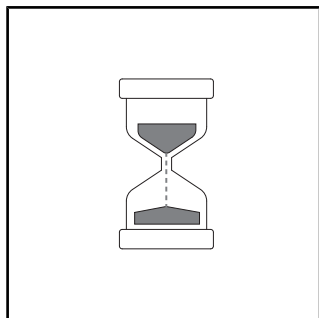

除垢过程开始。除垢过程大约需要半小时。在此期间不能使用本产品。

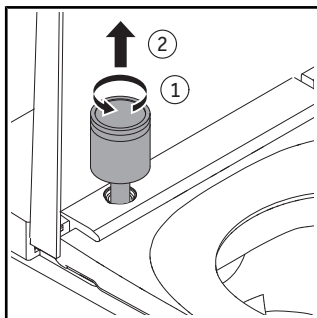

- > 逆时针旋转除垢瓶。
- > 取出除垢瓶。
- > 请遵守制造商的废弃处理说明。

## 7 故障处理

### 7.1 一般

发生故障时的操作步骤：

- > 关闭产品后再次打开产品。
- > 请按照以下说明进行操作。
- > 如果产品仍不能正常工作，请联系 [help@duravit.com](mailto:help@duravit.com)。
- > 请备好产品编号。产品编号可在使用说明书末尾的技术数据中，在包装标签、产品标签、安装说明和应用程序中找到。  
[▶应用程序] 菜单 - 设备指南 - 设备管理 - 设备信息

### 7.2 故障排除

问题	可能原因	解决方法
<b>LED 指示灯（智能坐便盖）</b>		
LED 指示灯闪烁（红色、绿色）或发出信号音。	功能异常	<ul style="list-style-type: none"><li>&gt; 关闭产品。</li><li>&gt; 断开电源。</li><li>&gt; 关闭截止阀，切断供水。</li><li>&gt; 联系 <a href="mailto:help@duravit.com">help@duravit.com</a>。</li></ul>
LED 指示灯闪烁橙色。	需要进行除垢。	<ul style="list-style-type: none"><li>&gt; 为产品除水垢。</li><li>&gt; 按一下电源按钮/状态指示灯 (LED) 可关闭闪烁状态。</li></ul>
<b>一般问题</b>		
产品不工作。	产品已关闭（电源按钮/状态灯关闭）。	> 打开产品。
	产品处于待机模式（电源按钮/状态指示灯为红色）。	> 激活产品。
水流出。	泄漏	<ul style="list-style-type: none"><li>&gt; 关闭产品。</li><li>&gt; 断开电源。</li><li>&gt; 关闭截止阀，切断供水。</li><li>&gt; 联系 <a href="mailto:help@duravit.com">help@duravit.com</a>。</li></ul>

问题	可能原因	解决方法
<b>遥控器</b>		
遥控器无反应。	电池快没电了（LED 白灯闪烁）。	> 更换电池或给遥控器充电。
	遥控器未连接到产品（LED 红灯闪烁）。	> 联系 help@duravit.com。
	未放入电池。***	> 放入电池。
	遥控器损坏。	> 联系 help@duravit.com。
<b>清洗功能</b>		
臀部清洗与女士清洗之间的切换时间较长。	喷管在功能切换期间会缩回。切换大约需要 12 秒。	正常状态
清洗水流强度太弱。	清洗水流强度已设置为“低”。	> 提高清洗水流强度。 [▶应用程序] 主页 - 臀部清洗/女士清洗
	水管扭结或压坏。	> 联系 help@duravit.com。
清洗水流强度不稳定。	进水过滤器堵塞。	> 清洁进水过滤器。
清洗水温太高/太低。	温度设置错误。	> 设置温度。 [▶应用程序] 主页 - 臀部清洗/女士清洗
臀部清洗/女士清洗自动停止。	此功能两分钟后会自动停止。	正常状态
	落座传感器无响应。	> 重新坐下。 > 启动功能。
臀部清洗/女士清洗功能失灵。	喷头堵塞。	> 清洁喷头。 [▶应用程序] 主页 - 臀部清洗/女士清洗
	座圈传感器无响应。	> 重新坐下。 > 激活功能。



问题	可能原因	解决方法
<b>冲水功能</b>		
自动冲水不工作。	只有当用户坐在产品上达 6 秒或更长时间时，此功能才会被激活。	正常状态
	座圈传感器无响应。	> 清洁表面。重新坐下。
	功能故障。	> 联系 help@duravit.com。
产品不冲水。	两次冲水间隔时间太短，水箱加满水大约需要 25 秒。	正常状态
	截止阀已关闭。	> 打开截止阀。
	供电或供水出现故障。	> 用一桶水 (8 l) 冲洗产品。 > 联系 help@duravit.com。
<b>座圈加热器</b>		
座圈加热功能失灵。	功能已停用。	> 激活功能。 [▶应用程序] 设置 - 座圈
座圈温度太高/太低。	温度设置错误。	> 设置温度。 [▶应用程序] 设置 - 座圈
座圈温度太低。	产品处于节能模式 (LED 指示灯亮起橙色)。	> 停用节能模式。 [▶应用程序] 设置 - 座圈
	如果所有功能超过 48 小时都未工作，产品会自动激活节能模式。	> 选择任一功能即可重新激活产品。
<b>暖风干燥</b>		
暖风干燥温度太高/太低。	温度设置错误。	> 设置温度。 [▶应用程序] 主页 - 暖风干燥
暖风干燥等级设置太高/太低。**	等级设置错误。	> 设置等级。 [▶应用程序] 主页 - 暖风干燥
暖风干燥自动停止。	此功能五分钟后会自动停止。	正常状态
	座圈传感器无响应。	> 重新坐下。 > 激活功能。

问题	可能原因	解决方法
<b>夜灯</b>		
夜灯不工作。	功能已停用。	> 激活夜灯或自动模式。 [▶应用程序] 设置 - 灯光与声音
	自动模式已激活。此功能在环境光线明亮时会自动关闭夜灯。	正常状态
夜灯持续保持亮起。	功能已激活。	> 停用夜灯或激活自动模式。 [▶应用程序] 设置 - 灯光与声音
	自动模式已激活。次功能在环境光线太暗时会自动激活夜灯。	正常状态
<b>手动清洁</b>		
喷管自动缩回。	该功能两分钟后自动停止。	> 激活功能。 [▶应用程序] 保养 - 手动清洁
<b>自动自洁</b>		
水从已缩回的喷头中滴落。	每次清洁前后都会自动清洁缩回的喷管。	正常状态
<b>除臭*</b>		
除臭功能不工作。	功能已停用。	> 启动功能。
	功能故障。	> 联系 help@duravit.com。
除臭功能自动启动。	功能已激活。	正常状态
除臭功能自动停止。	清洗功能或暖风干燥工作时，除臭功能会自动停止。	正常状态
清洗功能或暖风干燥工作时，除臭功能会自动启动。	功能故障。	> 联系 help@duravit.com。
离开座便器后除臭功能停止。	持续时间已激活。	关闭该功能。

问题	可能原因	解决方法
<b>座盖</b>		
座盖不自动打开。	产品未检测到有用户接近。	>再次接近产品（约 1 m 距离）。
	功能故障。	>联系 help@duravit.com。
	功能未激活。	>激活功能。 [▶应用程序] 设置 - 座盖
座盖不能立即关闭。	用户离开后，座盖会在 90 秒后自动关闭。	正常状态
<b>应用程序</b>		
应用程序不工作。	应用程序和产品未连接。	>将产品连接到应用程序。 >确保配对成功。
<b>短波灭菌紫外线**</b>		
短波灭菌紫外线不工作。	功能已停用。	>激活功能。 [▶应用程序] 设置 - 短波灭菌紫外线
	打开座盖时，产品会自动关闭短波灭菌紫外线。	>该功能运行时，请保持座盖关闭（LED 紫色闪烁）。

\*仅限 Pro 型号/Plus 型号

\*\*仅限 Pro 型号

\*\*\*仅限 Plus 型号/Lite 型号

## 8 废弃处理

### 8.1 包装

严禁儿童把玩塑料袋或包装材料，否则可能出现受伤或窒息危险。将这些材料存放在安全的地方或以环保方式进行废弃处理。如果可能，请将包装一直保留至保修期结束。

### 8.2 WEEE



■ 垃圾桶上打叉的符号表示要单独回收废弃的电气和电子设备 (WEEE)。废弃的电气和电子设备可能含有危险物质。不要将该产品丢弃在残余垃圾中。将其送至指定收集站点，以便进行电气和电子报废设备 (WEEE) 的回收。这有助于保护原材料和环境。欲了解更多信息，请联系您的经销商或相关的责任机构。用完的电池必须正确进行处理。为此，出售电池的商店及当地收集站提供了带有相应标签的电池回收箱。

## 9 技术数据

常规	
产品编号	620002 00 2 40 0300 620002 01 2 40 0300 620000 00 2 40 0320 620000 01 2 40 0320 620000 02 2 40 0320 620000 00 2 50 0320 620000 01 2 50 0320 620000 02 2 50 0320 620000 00 2 40 0310 620000 01 2 40 0310 620000 02 2 40 0310 620000 00 2 40 0334 620000 01 2 40 0334
净重	48 kg (106 lbs)
尺寸	683 x 366 x 440 mm (27 x 14 $\frac{3}{8}$ x 17 $\frac{3}{8}$ " )
额定电压	220 - 240 V
频率	50 - 60 Hz
额定功率	1080 W
待机模式	< 2.0 W
进水压力	0.07 - 0.75 MPa / 0.7 - 7.5 bar (10 - 109 psi)
防护类型	IPX4 全方位防喷水保护
加热功率	
瞬时加热器	1600 W
座圈加热器	50 W
暖风干燥	
620000	280 W
620002	380 W

温度范围	
工作温度	4 - 40 ° C (39 - 104 ° F)
清洗水温	33 - 41 ° C (91 - 106 ° F)
座圈温度	30 - 40 ° C (86 - 104 ° F)
暖风干燥温度	35 - 55 ° C (95 - 131 ° F)
清洗水量	0.35 - 0.7 l/min (0.09 - 0.18 gal/min)

BLE (低功耗蓝牙)	
最大功率水平	< 10 dBm

### 射频指令合规声明

设备中安装的蓝牙和微波技术符合无线电设备指令 2014/53/EU 的基本要求和相关规定。

- 低功耗蓝牙 (Bluetooth Low Energy) 工作频段: 2.402 - 2.480 GHz; 通过无线电设备频段传输的最大发射功率小于 10 mW。
- 微波工作频段: 24.05 - 24.25 GHz; 通过无线电设备频段传输的最大发射功率小于 16 mW。



### 英国: 应用受限

24.050 - 24.250 GHz 用于保护警用测速仪, 因此请仅在室内使用, 以确保充分屏蔽警用扫描仪。

### 法国: 应用受限

在 24.10 - 24.15 GHz 频段内, 等效全向辐射功率 (EIRP) 限制在 0.1 mW 内。无线电定位的军事用途。警察部队会使用雷达测速装置, 因此请仅在室内使用, 以确保有足够的屏蔽。

### 保修

保修条款详见 <https://pro.duravit.com/gtc> 上的一般条款和条件 (GTC)。

# ZH-TW

## 目錄

1	關於本文件	185
2	安全	186
2.1	文件用途	186
2.2	設計用途	186
2.3	使用須知	186
2.4	電氣安全	186
2.5	衛生	188
2.6	充電遙控器的使用注意事項	188
2.7	電池使用注意事項	188
2.8	輕微燙傷	189
2.9	避免產品損壞	189
3	產品概述	191
3.1	結構和功能描述	191
3.1.1	電子便座	191
3.1.2	電子便座 LED 指示燈	192
3.1.3	Pro 型號功能範圍	193
3.1.4	Plus 型號功能範圍	193
3.1.5	Lite 型號功能範圍	194
3.1.6	電源開關（產品右側）	194
3.1.7	截止閥和除垢介面（產品左側）	195
3.2	出廠設定	196
4	首次使用	197
4.1	安全	197
4.2	啟動產品	197
4.3	下載應用程式	197
4.4	與應用程式配對	197
4.5	啟動遙控器	198
4.5.1	充電遙控器	198
4.5.2	電池遙控器	198

5	操作	199
5.1	遙控器/應用程式	199
5.2	打開和關閉座蓋	201
5.3	透過遙控器設定使用者設定檔	201
5.4	能效和用水效率	201
5.4.1	節能模式（座圈加熱）	201
5.4.2	假期模式	201
6	清潔和保養	202
6.1	安全	202
6.2	清潔建議	203
6.2.1	清潔	203
6.2.2	推薦的清潔劑	203
6.3	噴杆和噴頭的自動清潔功能	203
6.4	噴杆和噴頭的手動清潔模式	203
6.5	清潔濾水器	204
6.6	清潔除臭過濾網*	204
6.7	除垢	205
7	故障處理	207
7.1	一般	207
7.2	故障排除	207
8	廢棄處理	212
8.1	包裝	212
8.2	WEEE	212
9	技術資料	213



## 1 關於本文件

本產品的所有文件以及詳細介紹均可線上獲取：

> 打開應用程式中的快速指南。[▶應用程式] 選單 – 裝置指南 – 快速指南

> 訪問 [qr.duravit.com](http://qr.duravit.com) 或 [www.duravit.com](http://www.duravit.com) 查看線上文檔，並在搜索框中輸入產品編號。

## 2 安全

### 2.1 文件用途

本手冊是 Duravit 產品的組成部分。如不遵循其中的規定，可能會導致人身傷害、產品損壞和/或財產損失。

>請閱讀並遵照手冊中的要求。

>妥善保管本文件，並將其交給下一任使用者。

我司保留對所示產品進行技術改進和外觀修改的權利。

### 2.2 設計用途

SensoWash® 是一款帶噴洗裝置的單體式電子便座，具有舒適清潔臀部和私密處等功能。本產品只可在室內使用。Duravit 對任何超出設計用途的應用或任何其他用途不承擔任何責任。

### 2.3 使用須知

3 歲及以上的兒童以及生理、感官或心理能力不足或缺乏經驗和/或知識的人可以在他人監督或已接受安全使用本產品的指導並瞭解其中風險的情況下使用本產品。

>兒童不可將該產品當作玩具玩耍。

>不可讓兒童在沒有監督的情況下清潔維護本產品。

### 2.4 電氣安全

#### 電擊可導致生命危險

如與電接觸，會導致致命的電擊。

#### 一般注意事項

>產品必須正確接地。只有在接地正確的情況下才可使用本產品。  
請遵循安裝說明。

>產品未自帶漏電斷路器，必須將產品安裝在裝有漏電斷路器的電路中。

>安裝電氣隔離設備時必須保證接線牢固，並符合一般適用的規定。此外，這些設備必須具有過電壓等級 III 條件下的全極觸點斷開裝置。

## **避免損壞電源線**

如果電源線損壞，為了避免危險，必須由製造商、其維修部或類似部門的專業人員更換。

- >請確保電源線未損壞。
- >請勿擠壓或壓壞電源線。
- >請使電源線遠離高溫表面和鋒利邊緣。

## **請勿使用已損壞的產品**

請勿使用不能正常工作或已損壞的產品。

- >關閉產品。
- >斷開電源。
- >關閉截止閥，切斷供水。
- >聯絡 [help@duravit.com](mailto:help@duravit.com)。

## **請勿自行維修產品**

只有具備必要知識和資質的相應專業人員才能進行維修工作。

- >請勿對本產品進行改裝、處理、加裝或修理。
- >請僅使用 Duravit 推薦的配件。

## **避免冷凝**

- >切勿將產品安裝在過於潮濕的房間內。確保通風良好，以防止電氣元件上出現冷凝。
- >如果產品從低溫處移到暖和的地方，請先將其關閉幾個小時，以避免可能出現的冷凝。

## 2.5 衛生

### 髒水、污水或長期積水對健康的損害

使用髒水、污水或長期積水進行清洗可能會危害健康。

- >本產品僅可使用自來水管道的冷飲用水。
- >請勿連接廢水、髒水、工業用水、海水或其他未經處理和僅半處理的水。
- >請使用隨產品附帶的新供水水管，禁止使用舊供水水管。
- >如果產品會有兩周或更長時間不使用，請排空產品中的水並關閉產品（假期模式）。

## 2.6 充電遙控器的使用注意事項

### 電池爆炸會對健康造成危害\*

此遙控器內置電池不可拆卸。電池過熱可能會爆炸，並引起火災和其他危險。

- >只能使用產品隨附的充電線。
- >如果電池有損，請聯繫 [help@duravit.com](mailto:help@duravit.com)。
- >請勿自行更換電池。請勿拆卸電池，勿使電池掉落，擠壓或改裝電池。切勿將任何東西插入電池，也不要刺破電池。
- >請勿在高溫設備（例如暖氣設備、微波爐、熱水器或烤箱）附近使用遙控器。
- >請勿將遙控器直接暴露在陽光下。
- >請勿將遙控器丟入明火中。
- >請勿將遙控器浸入水中或其他液體中。
- >請勿將遙控器/電池當作生活垃圾處理。請根據所在國家/地區的法規處理遙控器/電池。

\*僅限 Pro 型號

## 2.7 電池使用注意事項

電池在遙控器中。

## 不慎吞食會造成生命危險/腐蝕性危險

本產品含鈕扣電池。請勿吞食電池！吞食電池可能會在短短兩小時內導致嚴重的內臟灼傷和死亡。

- >請勿吞食電池，否則會有腐蝕性危險！
- >兒童應遠離新舊電池。如果電池盒未正確合上，請勿繼續使用產品，並確保兒童遠離該產品。
- >如果有人疑似吞食電池或電池以其他方式進入體內，請立即就醫。

## 電池漏液會導致健康受損

- >如電池酸液出現洩漏，避免其接觸到皮膚、眼睛和粘膜。
- >如果接觸了酸液，則使用大量的清水沖洗相關部位並立即就醫。
- >請勿將電池放置在極端條件下：請勿放置於高溫表面上，不要暴露在陽光下。否則會增加液體流出的危險。
- >電池應妥善處理並遠離兒童。即使是毫無電量的電池也會造成傷害。

## 2.8 輕微燙傷

### 輕微燙傷會對健康造成危害

在座圈加熱打開的情況下長時間使用座便器可能會導致輕微燙傷。

- >長時間使用座便器時請關閉座圈加熱，感官和活動受限的人尤其要注意。

## 2.9 避免產品損壞

### 電池使用注意事項

- >請勿給電池充電，或以任何方式重新啟動電池，請勿拆卸電池，也不要將電池暴露在過熱的環境（如明火）中。
- >電池兩極不得短路。
- >電池電量耗完後，請立即從遙控器中取出。否則液體可能流出並造成損壞。
- >請勿將新舊電池同時放入遙控中。
- >不同類型的電池不可混用。
- >在裝入電池前請清潔電池和觸點。

- >必須按照極性標誌正確裝入電池。
- >如果遙控器長期不使用，請取出電池。

### **因使用不當造成的產品故障和損壞**

- >請勿踩踏或站在產品上。
- >請勿隨意弄髒、濺汙或堵塞噴杆。

### **避免損壞座圈和座蓋**

- >請勿坐在、站在或靠在座蓋上。
- >請勿拆下座圈和座蓋。
- >請勿損壞座圈表面。如果座圈表面損壞，請聯繫 [help@duravit.com](mailto:help@duravit.com)。
- >請使用遙控器或應用程式打開和關閉座蓋。
- >請勿手動中斷座蓋的自動開合。
- >確保座便器座圈已放下，不會阻擋座蓋的自動開合。
- >請勿在座蓋上放置重物。

### **冷凍水造成的損壞**

- >請勿在有霜凍風險的房間內安裝和使用本產品。室內溫度不得低於 4 ° C (39 ° F)。

### **外部影響造成的損壞**

- >請勿在產品上放置明火、蠟燭、香煙等物品。
- >請勿將產品直接暴露于水中或陽光下。

### 3 產品概述

#### 3.1 結構和功能描述

##### 3.1.1 電子便座

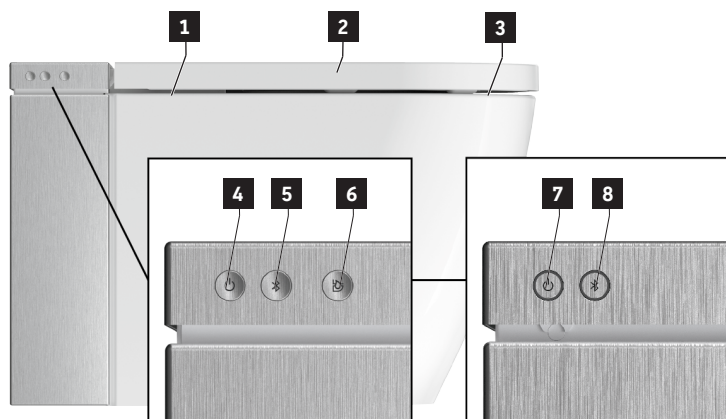

**1** 感測器（感應自動開蓋）\*

**2** 座圈感測器

**3** 座圈加熱

**4** 電源按鈕/狀態指示燈 (LED)

**5** 藍牙按鈕/藍牙指示燈 (LED)

**6** 大量沖水

**7** 電源按鈕/狀態指示燈 (LED)\*\*

**8** 藍牙按鈕/藍牙指示燈 (LED)\*\*

\*僅限 Pro 型號/Plus 型號

\*\*僅限 Pro 型號

### 3.1.2 電子便座 LED 指示燈

#### 電源按鈕

LED	功能
紅色	待機模式
綠色	正常開機
橙色	節能模式
橙色閃爍	需要進行除垢 > 為產品除垢。 > 按一下電源按鈕/狀態指示燈 (LED) 可關閉閃爍狀態。
閃爍	功能異常 > 關閉產品。 > 斷開電源。 > 關閉截止閥，切斷供水。 > 聯絡 <a href="mailto:help@duravit.com">help@duravit.com</a> 。
紫色閃爍	滅菌紫外線處於啟動狀態。*

\*僅限 Pro 型號

#### 藍牙按鈕

LED	功能
藍色	藍牙可用或已連接。
關	藍牙不可用。
閃爍	裝置處於配對模式。
紫色閃爍	滅菌紫外線處於啟動狀態。*

\*僅限 Pro 型號



### 3.1.3 Pro 型號功能範圍

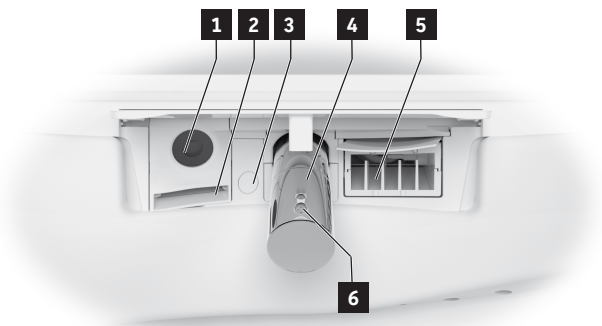

**1** 滅菌紫外線

**2** 除臭

**3** 夜燈

**4** 噴杆

**5** 暖風乾燥

**6** 噴頭

### 3.1.4 Plus 型號功能範圍

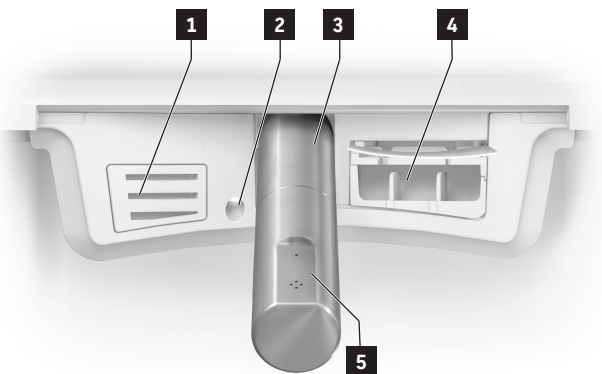

**1** 除臭

**2** 夜燈

**3** 噴杆

**4** 暖風乾燥

**5** 噴頭

### 3.1.5 Lite 型號功能範圍

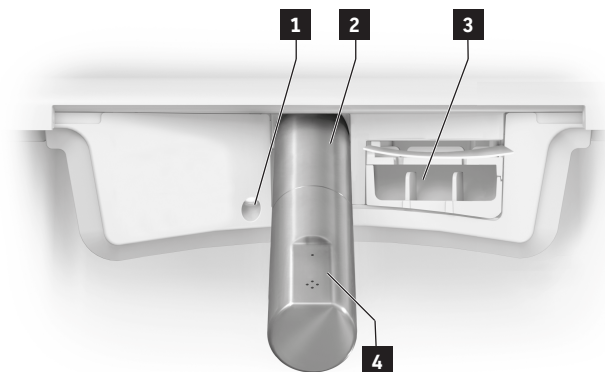

**1** 夜燈

**2** 噴杆

**3** 暖風乾燥

**4** 噴頭

### 3.1.6 電源開關 (產品右側)



**1** 電源開關

### 3.1.7 截止閥和除垢介面（產品左側）

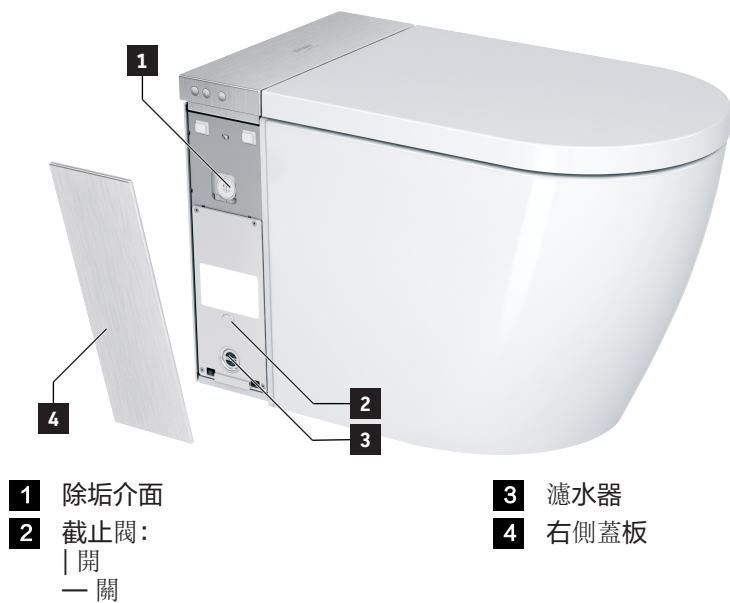

## 3.2 出廠設定

功能	設定範圍	出廠設定
大量沖水	-	每次沖水約 4.4 升
少量沖水	-	每次沖水約 3.1 升
預沖水	開/關	開
無接觸開合座蓋*	開/關	關
舒適清洗	開/關	開
暖風機溫度	關/低/中/高	中
暖風乾燥強度**	低/高	高
噴杆位置	1、2、3、4、5	3
清洗水流強度	低/中/高	中
水溫	關/低/中/高	中
座圈加熱器	開/關	開
座椅溫度	低/中/高	中
自動除臭*	開/關	關
除臭持續時間*	1 分鐘 / 3 分鐘	1 分鐘
滅菌紫外線**	開/關	關
節能模式	開/關	關
夜燈	關/自動/開	自動
確認音	開/關	開

\*僅限 Pro 型號/Plus 型號

\*\*僅限 Pro 型號

## 4 首次使用

### 4.1 安全



#### 注意

#### 髒水、污水或長期積水對健康的損害

使用髒水、污水或長期積水進行清洗可能會危害健康。

>如果產品已經有兩周或更長時間沒有使用，請啟動額外的自動清潔功能。

### 4.2 啟動產品

必須按照安裝說明完整安裝產品，並將產品連接到主電源和水管上。

>請確保截止閥已打開。

>請透過電源開關開啟產品。

### 4.3 下載應用程式



>在 Play Store (Android) 中搜索“SensoWash 2.0”，或在 App Store (iOS) 中搜索“SensoWash”。

>下載應用程式。

>必要時，請同意訪問定位服務 (GPS)。

### 4.4 與應用程式配對

產品透過藍牙連接到應用程式。必須開啟產品和藍牙功能才能建立連接。

>請使用電子便座上的電源按鈕/狀態指示燈 (LED) 開啟產品。

按鈕開始閃爍。

>請使用電子便座上的藍牙按鈕/藍牙指示燈 (LED) 打開藍牙。

>在行動裝置上啟動應用程式。

>按照應用程式中的步驟說明進行操作。

連接建立後，應用程式會進行確認。

## 4.5 啟動遙控器

### 4.5.1 充電遙控器

#### ⚠ 注意

#### 電池爆炸會對健康造成危害

- > 遙控器參數為：5 VDC 150 mA。
- > 充電插頭的輸出電流不可超過 2 A。
- > 只能使用產品隨附的充電線。
- > 定期為遙控器充滿電。
- > 充電結束後（LED 熄滅），請務必從插座上拔下充電插頭。

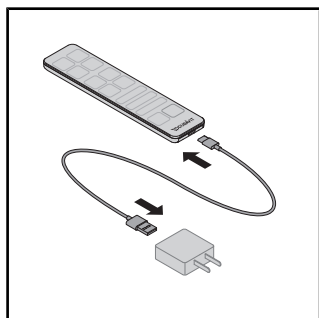

- > 將充電線連接到充電插頭和遙控器上。
- > 遙控器上的 LED 指示充電模式（LED 紅色）。

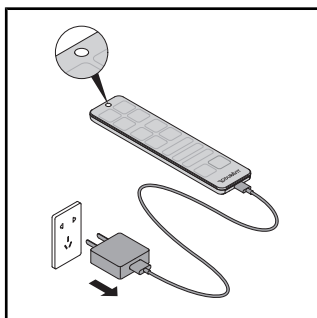

- > 充電結束後（LED 熄滅），請務必從插座上拔下充電插頭。

### 4.5.2 電池遙控器

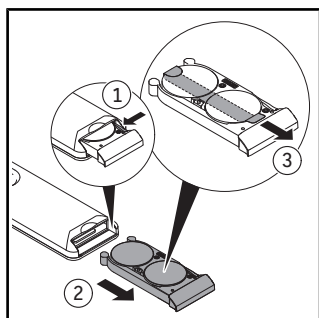

- > 拉出電池盒。
- > 按下按鈕，以便完全拉出電池盒。
- > 去除保護膜。

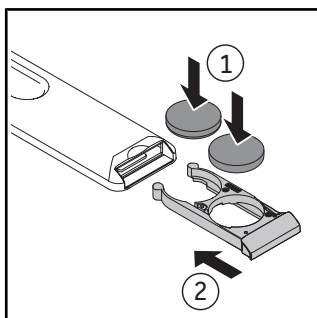

- > 放入電池（CR2450）。
- > 關上電池盒。

## 5 操作

### 5.1 遙控器/應用程式

本產品可透過遙控器（基本功能）和/或應用程式（擴展功能）進行控制。另有許多功能只能透過應用程式設定。這些功能在出廠時已經經過預設配置。

> 下載應用程式，以便能夠對本產品進行全方位設定。



\*圖中顯示的功能範圍僅是圖示效果。實際功能範圍可能因型號而異。

符號	名稱
	選單
	新增或刪除產品。
	啟動 <b>大量</b> 沖水。
	啟動 <b>少量</b> 沖水。
	啟動 <b>臀部清洗</b> 。 如果此功能沒有結束，兩分鐘後會自動停止。
	啟動 <b>女士清洗</b> 。 如果此功能沒有結束，兩分鐘後會自動停止。
	啟動（短信號音）/關閉（長信號音） <b>座圈加熱</b> 。

符號	名稱
	<p>啟動<b>暖風乾燥</b>。  “溫度”功能具有關/低/中/高級別。  “等級”功能分為低/高級別。<b>**</b>  如果此功能沒有結束，五分鐘後會自動停止。  [▶應用程式] 首頁 - 暖風乾燥</p>
	<p>設定<b>水溫</b>。  此功能具有關/低/中/高級別。  設定結果顯會在遙控器 (LED) 和應用程式中顯示。  [▶應用程式] 首頁 - 臀部清洗/女士清洗</p>
	<p>設定<b>清洗水流強度</b>。  此功能具有低 / 中 / 高級別。  設定結果顯會在遙控器 (LED) 和應用程式中顯示。  [▶應用程式] 首頁 - 臀部清洗/女士清洗</p>
	<p>設定<b>噴杆位置</b>。  此功能具有 1、2、3、4、5，共五個等級。  設定結果顯會在遙控器 (LED) 和應用程式中顯示。  [▶應用程式] 首頁 - 臀部清洗/女士清洗</p>
	<p>啟動<b>除臭</b>。<b>*</b>  如果此功能沒有結束，一分鐘後會自動停止。</p>
	<p>啟動<b>使用者設定檔</b>（僅限遙控器）。</p>
	<p>打開/關閉<b>座蓋</b>。<b>*</b></p>
	<p><b>停止</b>正在運行的功能。</p>

\*僅限 Pro 型號/Plus 型號

\*\*僅限 Pro 型號

提示 座圈有感測器。只有使用者坐到馬桶上後，才會啟動清洗和乾燥功能。



## 5.2 打開和關閉座蓋

### 提示

#### 電子便座損壞

中斷正在運行的機械式開合座蓋的功能可能會損壞產品。

>請勿手動中斷座蓋的機械式開合。

可透過遙控器或應用程式打開和關閉座蓋。Pro 型號和 Plus 型號還配有接近感測器。使用者靠近或離開產品時，座蓋就會在不接觸的情況下自動打開或關閉。

## 5.3 透過遙控器設定使用者設定檔

個人偏好可以儲存到不同的使用者設定檔中。

>啟動臀部清洗/女士清洗。

>在功能運行時設定噴杆位置、清洗水流強度和水溫。

遙控器上的 LED 燈顯示當前設定。

>按住 1/2/3/4 使用者設定檔 3 秒鐘，儲存設定檔。

提示 座圈有感測器。只有使用者坐到馬桶上後，才會啟動清洗和乾燥功能。

## 5.4 能效和用水效率

為了最大限度地減少自然資源消耗，本產品的所有清洗乾燥功能支援即時加熱和自動停止。為了在日常使用中節省能源，可以作如下設定：

### 5.4.1 節能模式（座圈加熱）

在設定的時間段內停用座圈加熱功能，例如白天、工作期間。然後重新啟動座圈加熱功能。

>透過應用程式啟動節能模式。[▶應用程式] 選單 - 設定 - 座圈

### 5.4.2 假期模式

如果產品會有兩周或更長時間不使用，請排空產品中的水並關閉產品。

>關閉截止閥，切斷供水。

>使用應用程式啟動假期模式。[▶應用程式] 功能表 - 保養 - 假期模式

>斷開電源。

>電池電量耗完後，請立即從遙控器中取出。

## 6 清潔和保養

### 6.1 安全

#### 警告

##### 電擊可導致生命危險

產品的電氣元件位於電子便座中。

- > 請在清潔前使用電源開關關閉產品。
- > 請勿用水沖洗電子便座。
- > 請勿讓水滲入到電子便座中。

#### 注意

##### 滅菌紫外線 (UV-C) 會對健康造成危害\*

本產品含有滅菌紫外線光源，可對陶瓷消毒。僅在座圈和座蓋關閉時滅菌紫外線才會啟動。當此功能處於啟動狀態時，朝坐便器內看或接觸滅菌紫外線光源可能會造成眼睛損傷和皮膚刺激。

- > 座圈和座蓋打開時如果滅菌紫外線處於啟動狀態（狀態指示燈 (LED) 和藍牙指示燈 (LED) 閃爍紫色），請立即關閉座圈和座蓋並聯繫 Duravit 客服熱線。
- > 請勿直視滅菌紫外線光源。
- > 請勿觸摸滅菌紫外線光源。

\*僅限 Pro 型號

#### 提示

##### 錯誤清潔保養會導致產品損壞

使用不正確的清潔劑、清潔用具和清潔設備會損壞表面並使其永久變色。

- > 請僅使用 Duravit 推薦的清潔劑和清潔用具。
- > 請遵循清潔劑製造商的使用說明。
- > 請僅使用適合應用領域的清潔設備（不可使用高壓清潔設備或蒸汽清潔設備）。

#### 提示

##### 噴霧造成的產品損壞

噴霧會滲透進狹小的開口和縫隙中，從而造成表面受損。

- > 請將噴霧式清潔劑噴在清潔布上，切勿直接噴在產品上。

#### 提示

##### 清潔週期過長導致產品損壞

清潔週期過長可能會導致頑固污垢。

- > 請定期進行清潔，若出現污垢則應立即清潔。

## 6.2 清潔建議

### 6.2.1 清潔

- > 請用清潔濕布清潔表面。
- > 使用推薦的清潔劑去除嚴重髒汙。始終將清潔劑噴在清潔布上。
- > 使用馬桶刷清潔馬桶/小便斗。
- > 再用清水沖洗，直至清除所有清潔劑殘留物。
- > 擦乾表面。

### 6.2.2 推薦的清潔劑

部件	清潔劑	清潔用具
座圈和座蓋	中性清潔劑 (pH 6 - 8) (例如中性清潔液)	棉質清潔布
蓋板	中性清潔劑 (pH 6 - 8) (例如中性清潔液)	棉質清潔布
噴杆/噴頭	中性清潔劑 (pH 6 - 8) (例如中性清潔液)	- 合成纖維清潔布 - 研磨型海綿
陶瓷 日常清潔	中性清潔劑 (pH 6 - 8) (例如中性清潔液)	- 合成纖維清潔布 - 馬桶刷
陶瓷 垢	酸性清潔劑 (pH < 6) (例如檸檬清潔劑)	- 合成纖維清潔布 - 馬桶刷
滅菌紫外線光源*	水	棉質清潔布
遙控器	水	棉質清潔布

\*僅限 Pro 型號

### 6.3 噴杆和噴頭的自動清潔功能

每次清洗前後都會自動清潔縮回的噴杆。

> 如果產品已經有兩周或更長時間沒有使用，請透過應用程式啟動額外的自動清潔功能。[▶應用程式] 選單 - 保養 - 自動清潔

### 6.4 噴杆和噴頭的手動清潔模式

只有在座圈感測器未啟動時才能進行手動清潔。

> 使用應用程式啟動手動清潔模式後，噴杆會伸出，以便進行手動清潔。[▶應用程式] 選單 - 保養 - 手動清潔

提示 只有在沒有人坐在馬桶上或者座圈感測器未啟動時才能啟動此功能。

## 6.5 清潔濾水器

### 提示

清潔或安裝不正確會導致產品損壞和財產損失

濾水器清潔不當和重新安裝錯誤會導致漏水。

> 請勿使用清潔劑。

> 取出和安裝濾水器時請小心操作。

> 取出和安裝濾水器時請勿使用任何工具。

> 不要使 O 型圈變形。在安裝濾水器之前，確保 O 型圈已正確安裝。

定期清潔濾水器；如果水流強度變弱，應立即予以清潔。濾水器清潔說明位於產品上。

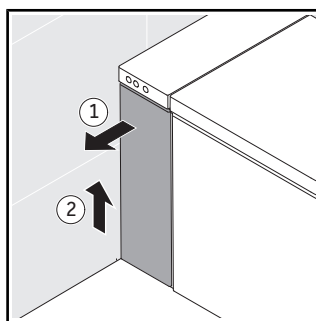

> 移除左側蓋板。

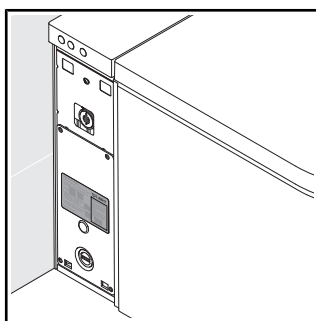

> 請遵循濾水器旁的說明。

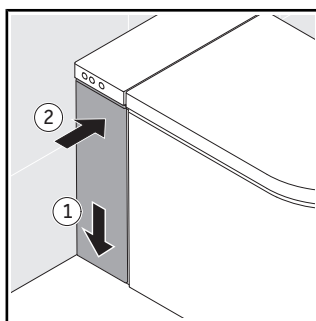

> 裝上蓋板。

## 6.6 清潔除臭過濾網\*

過濾網保護除臭器免受污染。定期清潔過濾網。

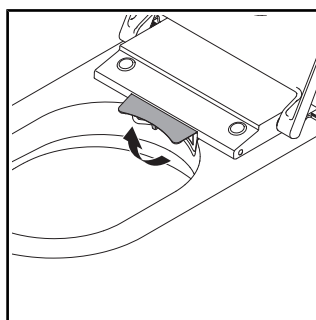

> 掀開蓋子。

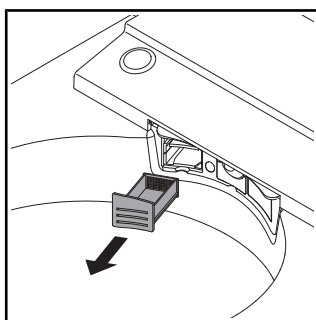

> 取下過濾網。

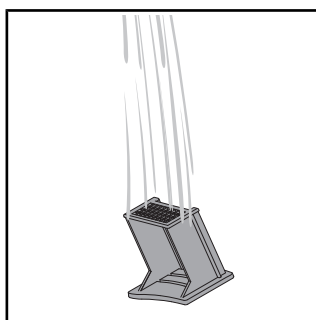

> 在流水下清洗過濾網。

\*僅限 Plus 型號

## 6.7 除垢

### 提示

#### 鈣化會造成產品損壞或功能受限

在硬水質地區，可能會出現水垢沉積。水垢會影響本產品的性能。

>請檢查您所在地區的水質。如果水的硬度  $\geq 14^\circ \text{dH}$  (2.5 mmol/l)，Duravit 建議安裝軟水裝置。

>定期為產品除垢。應用程式會發送自動提醒。

>根據當地水質硬度配置除垢設定。

[▶應用程式] 選單 - 保養 - 除垢

>僅可使用 Duravit 原裝或 Duravit 許可的除垢劑。

>登錄 [www.duravit.com](http://www.duravit.com)，在搜索框中輸入“除垢”，再根據型號選擇除垢片劑或除垢盒。

水硬度	除垢週期
軟: $< 8.4^\circ \text{dH}$ (1.5 mmol/l)	每半年
中: $8.4 - 14^\circ \text{dH}$ (1.5 - 2.5 mmol/l)	每半年
硬: $> 14^\circ \text{dH}$ (2.5 mmol/l)	每季度

可透過應用程式啟動除垢功能。

>按照應用程式中的說明進行操作。

可透過遙控器啟動除垢功能。

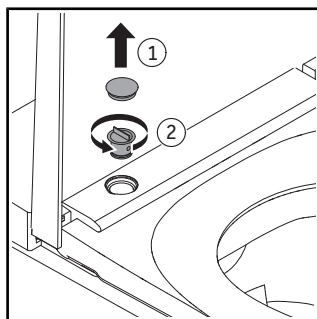

>移除蓋板。

>旋出堵頭。

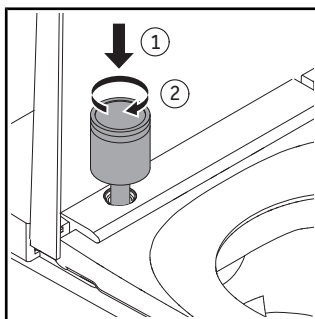

>將除垢瓶插入除垢孔。

>順時針旋轉除垢瓶，直至其卡入到位。

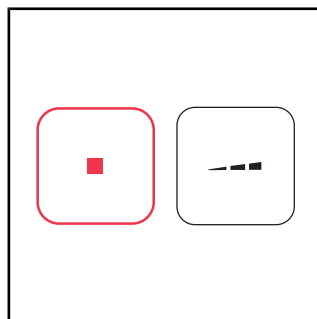

>按住“停止”按鍵。

>按住遙控器上的“清洗水流強度”按鍵，直至聽到信號音。

>鬆開按鍵。

響起信號音。除垢模式已開啟。

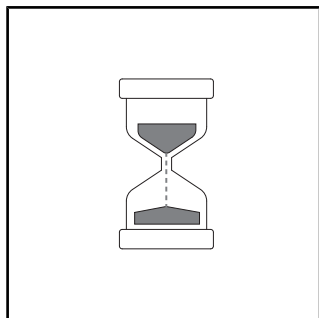

除垢過程開始。除垢過程大約需要半小時。在此期間不能使用本產品。

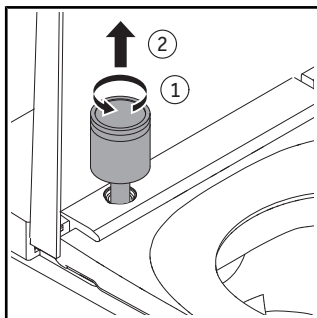

- > 逆時針旋轉除垢瓶。
- > 取出除垢瓶。
- > 請遵守製造商的廢棄處理說明。

## 7 故障處理

### 7.1 一般

發生故障時的操作步驟：

- > 關閉產品後再次打開產品。
- > 請按照以下說明進行操作。
- > 如果產品仍不能正常工作，請聯絡 [help@duravit.com](mailto:help@duravit.com)。
- > 請備好產品編號。產品編號可在使用說明書末尾的技術資料中，在包裝標籤、產品標籤和安裝說明中找到，以及在應用程式中透過 [▶ 應用程式] 選單 - 裝置指南 - 裝置管理 - 裝置資訊查看。

### 7.2 故障排除

問題	可能原因	解決方法
<b>LED 指示燈（電子便座）</b>		
LED 指示燈閃爍（紅色、綠色）或發出信號音。	功能異常	<ul style="list-style-type: none"><li>&gt; 關閉產品。</li><li>&gt; 斷開電源。</li><li>&gt; 關閉截止閥，切斷供水。</li><li>&gt; 聯絡 <a href="mailto:help@duravit.com">help@duravit.com</a>。</li></ul>
LED 指示燈閃爍橙色。	需要進行除垢。	<ul style="list-style-type: none"><li>&gt; 為產品除垢。</li><li>&gt; 按一下電源按鈕/狀態指示燈 (LED) 可關閉閃爍狀態。</li></ul>
<b>一般問題</b>		
產品不工作。	產品已關閉（電源按鈕/狀態指示燈關閉）。	> 打開產品。
	產品處於待機模式（電源按鈕/狀態指示燈為紅色）。	> 啟動產品。
有水流出。	洩漏	<ul style="list-style-type: none"><li>&gt; 關閉產品。</li><li>&gt; 斷開電源。</li><li>&gt; 關閉截止閥，切斷供水。</li><li>&gt; 聯絡 <a href="mailto:help@duravit.com">help@duravit.com</a>。</li></ul>

問題	可能原因	解決方法
<b>遙控器</b>		
遙控器無反應。	電池電量低（LED 白燈閃爍）。	>更換電池或給遙控器充電。
	遙控器未連接到產品（LED 紅燈閃爍）。	>聯絡 help@duravit.com。
	未放入電池。***	>放入電池。
	遙控器損壞。	>聯絡 help@duravit.com。
<b>清洗功能</b>		
臀部清洗與女士清洗之間的切換時間較長。	噴杆在功能切換期間縮回。切換大約需要 12 秒。	正常狀態
清洗水流強度太弱。	清洗水流強度已設定為「低」。	>提高清洗水流強度。 [▶應用程式] 首頁 - 臀部清洗/女士清洗
	水管扭結或壓壞。	>聯絡 help@duravit.com。
清洗水流強度不穩定。	濾水器堵塞。	>清潔濾水器。
水溫太高/太低。	溫度設定錯誤。	>設定溫度。 [▶應用程式] 首頁 - 臀部清洗/女士清洗
臀部清洗/女士清洗自動停止。	此功能兩分鐘後自動停止。	正常狀態
	座圈感測器失去連接。	>重新坐下。 >啟動功能。
臀部清洗/女士清洗功能失靈。	噴頭堵塞。	>清潔噴頭。 [▶應用程式] 首頁 - 臀部清洗/女士清洗
	座圈感測器失去連接。	>重新坐下。 >啟動功能。



問題	可能原因	解決方法
<b>沖水功能</b>		
自動沖水不工作。	只有當使用者坐在產品上達 6 秒或更長時間時，此功能才會被啟動。	正常狀態
	座圈感測器失去連接。	> 清潔表面。重新坐下。
	功能故障。	> 聯絡 help@duravit.com。
產品不沖水。	兩次沖水間隔時間太短，水箱加滿水大約需要 25 秒。	正常狀態
	截止閥已關閉。	> 打開截止閥。
	供電或供水出現故障。	> 用一桶水 (8 l) 沖洗產品。 > 聯絡 help@duravit.com。
<b>座圈加熱器</b>		
座圈加熱功能失靈。	功能已停用。	> 啟動功能。 [▶應用程式] 設定 - 座圈
座圈溫度太高/太低。	溫度設定錯誤。	> 設定溫度。 [▶應用程式] 設定 - 座圈
座圈溫度太低。	產品處於節能模式 (LED 指示燈亮起橙色)。	> 停用節能模式。 [▶應用程式] 設定 - 座圈
	如果所有功能超過 48 小時都未工作，產品會自動啟動節能模式。	> 選擇任一功能重新啟動產品。
<b>暖風乾燥</b>		
暖風乾燥溫度太高/太低。	溫度設定錯誤。	> 設定溫度。 [▶應用程式] 首頁 - 暖風乾燥
暖風乾燥等級設置太高/太低。**	等級設定錯誤。	> 設置等級。 [▶應用程式] 首頁 - 暖風乾燥
暖風乾燥自動停止。	此功能五分鐘後自動停止。	正常狀態
	座圈感測器失去連接。	> 重新坐下。 > 啟動功能。

問題	可能原因	解決方法
<b>夜燈</b>		
夜燈不工作。	功能已停用。	> 啟動夜燈或自動模式。 [▶應用程式] 設定 - 燈光與聲音
	自動模式已啟動。此功能在環境光線明亮時會自動關閉夜燈。	正常狀態
夜燈持續保持亮起。	功能已啟動。	> 停用夜燈或啟動自動模式。 [▶應用程式] 設定 - 燈光與聲音
	自動模式已啟動。此功能在環境光線太暗時會自動啟動夜燈。	正常狀態
<b>手動清潔</b>		
噴杆自動縮回。	此功能兩分鐘後自動停止。	> 啟動功能。 [▶應用程式] 保養 - 手動清潔
<b>自動清潔</b>		
水從已縮回的噴頭中滴落。	每次清洗前後都會自動清潔縮回的噴杆。	正常狀態
<b>除臭*</b>		
除臭功能失靈。	功能已停用。	> 啟動功能。
	功能故障。	> 聯絡 help@duravit.com。
除臭功能自動啟動。	功能已啟動。	正常狀態
除臭功能自動停止。	清洗功能或暖風乾燥功能工作時，除臭功能會自動停止。	正常狀態
清洗功能或暖風乾燥功能工作時，除臭功能會啟動。	功能故障。	> 聯絡 help@duravit.com。
離開座便器後除臭功能不直接停止。	除臭持續時間已啟動。	關閉該功能。

問題	可能原因	解決方法
<b>座蓋</b>		
座蓋不自動打開。	產品未檢測到有使用者接近。	> 再次接近產品（約 1 m 距離）。
	功能故障。	> 聯絡 help@duravit.com。
	功能未啟動。	> 啟動功能。 [▶應用程式] 設定 - 座蓋
座蓋不能立即關閉。	使用者離開後，座蓋在 90 秒後自動關閉。	正常狀態
<b>應用程式</b>		
應用程式不工作。	應用程式和產品未連接。	> 將產品連接到應用程式。 > 確保配對成功。
<b>滅菌紫外線**</b>		
滅菌紫外線不工作。	功能已停用。	> 啟動功能。 [▶應用程式] 設定 - 滅菌紫外線
	打開座蓋時，產品會自動關閉滅菌紫外線。	> 該功能運行時，請保持座蓋關閉（LED 紫色閃爍）。

\*僅限 Pro 型號/Plus 型號

\*\*僅限 Pro 型號

\*\*\*僅限 Plus 型號/Lite 型號

## 8 廢棄處理

### 8.1 包裝

嚴禁兒童把玩塑膠袋或包裝材料，否則可能出現受傷或窒息危險。將這些材料存放在安全的地方或以環保方式進行廢棄處理。如果可能，請將包裝一直保留至保修期結束。

### 8.2 WEEE



■ 垃圾桶上打叉的符號表示要單獨回收廢棄的電氣和電子裝置 (WEEE)。廢棄的電氣和電子裝置可能含有危險物質。請勿將產品當作一般垃圾進行處理。將其送至指定回收站，以便進行電氣和電子報廢裝置 (WEEE) 的回收。這有助於保護原材料和環境。欲瞭解更多資訊，請聯絡您的經銷商或相關的管理機構。用完的電池必須正確進行處理。出售電池的商店及當地回收站通常提供帶有相應標籤的電池回收箱。

## 9 技術資料

一般	
產品型號	620002 00 2 40 0300 620002 01 2 40 0300 620000 00 2 40 0320 620000 01 2 40 0320 620000 02 2 40 0320 620000 00 2 50 0320 620000 01 2 50 0320 620000 02 2 50 0320 620000 00 2 40 0310 620000 01 2 40 0310 620000 02 2 40 0310 620000 00 2 40 0334 620000 01 2 40 0334
淨重	48 kg (106 lbs)
尺寸	683 x 366 x 440 mm (27 x 14 $\frac{3}{8}$ x 17 $\frac{3}{8}$ " )
額定電壓	220 - 240 V
頻率	50 - 60 Hz
額定功率	1080 W
待機模式	< 2.0 W
進水壓力	0.07 - 0.75 MPa / 0.7 - 7.5 bar (10 - 109 psi)
防護類型	IPX4 全方位潑濺防水保護
加熱功率	
直通式加熱器	1600 W
座圈加熱	50 W
暖風乾燥	
620000	280 W
620002	380 W

溫度範圍	
工作溫度	4 - 40° C (39 - 104° F)
水溫	33 - 41° C (91 - 106° F)
座圈溫度	30 - 40° C (86 - 104° F)
暖風機溫度	35 - 55° C (95 - 131° F)
清洗操作	0.35 - 0.7 l/min (0.09 - 0.18 gal/min)

BLE (低功耗藍牙)	
最大功率水準	< 10 dBm

### 射頻指令合規聲明

裝置中安裝的藍牙和微波技術符合無線電設備指令 2014/53/EU 的基本要求和相關規定。

- 低功耗藍牙 (Bluetooth Low Energy) 工作頻段：2.402 - 2.480 GHz；透過無線電設備頻段傳輸的最大發射功率小於 10 mW。
- 微波工作頻段：24.05 - 24.25 GHz；透過無線電設備頻段傳輸的最大發射功率小於 16 mW。



### 英國：應用受限

24.050 - 24.250 GHz 用於保護警用測速儀，因此請僅在室內使用，以確保充分遮罩警用掃描器。

### 法國：應用受限

在 24.10 - 24.15 GHz 頻段內，等效全向輻射功率 (EIRP) 限制在 0.1 mW 內。無線電定位的軍事用途。警方會使用雷達測速裝置，因此請僅在室內使用，以確保有足夠的遮罩。

### 保修

保修條款詳見 <https://pro.duravit.com/gtc> 上的一般條款和條件 (GTC)。

# KO

## 목차

1	이 문서에 대해	217
2	안전	218
2.1	문서의 목적	218
2.2	적절한 사용	218
2.3	사용자에 대한 요구 사항	218
2.4	전기 안전	219
2.5	위생	220
2.6	배터리가 장착된 리모컨 사용 시 주의	221
2.7	배터리 사용 지침	222
2.8	가벼운 화상	223
2.9	제품 손상 방지	223
3	제품 개요	225
3.1	구조 및 기능 설명	225
3.1.1	시트 유닛	225
3.1.2	시트 유닛 LED 디스플레이	226
3.1.3	Pro 기능 범위	227
3.1.4	Plus 기능 범위	227
3.1.5	Lite 기능 범위	228
3.1.6	파워 스위치(제품 우측)	228
3.1.7	차단 밸브 및 석회 제거 연결부(제품 좌측)	229
3.2	공장도 설정	230
4	최초 작동 개시	231
4.1	안전	231
4.2	제품 활성화	231
4.3	앱 다운로드	231
4.4	앱 연결	231
4.5	리모컨 활성화	232

4.5.1	배터리가 장착된 리모컨	232
4.5.2	배터리 내장 리모컨	233
5	조작	234
5.1	리모컨/앱	234
5.2	커버 열기 및 닫기	236
5.3	리모컨을 통한 사용자 설정	236
5.4	에너지 및 물 소비 효율	237
5.4.1	에너지 절약 모드(시트 히터)	237
5.4.2	휴식 모드	237
6	세척 및 관리	238
6.1	안전	238
6.2	세척 권장 사항	239
6.2.1	세척	239
6.2.2	권장 세제	239
6.3	세정 노즐 및 세정 헤드 셀프 클리닝	240
6.4	세정 노즐 및 세정 헤드 수동 세척 모드	240
6.5	물 필터 세척	240
6.6	탈취 시스템 오물 여과기 세척*	241
6.7	석회 제거	241
7	문제 발생 시 도움말	243
7.1	일반 사항	243
7.2	오류 해결	243
8	폐기	250
8.1	포장	250
8.2	WEEE	250
9	기술 지원	251



## 1 이 문서에 대해

이 제품에 관한 모든 문서와 기타 정보는 온라인으로 이용할 수 있습니다.

> 앱에서 쿼 가이드를 불러오십시오. [▶ 앱] 메뉴 - 장치 가이드 - 쿼 가이드

> [qr.duravit.com](http://qr.duravit.com) 또는 [www.duravit.com](http://www.duravit.com)을 통해 온라인 문서를 불러오고 제품의 품목 번호를 검색란에 입력하십시오.

## 2 안전

### 2.1 문서의 목적

이 설명서는 Duravit 제품에 포함된 구성 요소입니다. 이 설명서를 따르지 않는 경우, 인명 상해, 제품 손상 및/또는 물적 손상을 입을 수 있습니다.

> 설명서를 읽고 따르십시오.

> 본 문서를 보관하고 다음 사용자에게 전달하십시오.

사진에 있는 제품에 기술적인 개선 및 디자인 변경이 있을 수 있습니다.

### 2.2 적절한 사용

SensoWash®는 둔부 및 국부 세정 및 기타 편의 기능을 위한 분사 장치가 있는 비데 일체형 양변기입니다. 이 제품은 실내에서만 사용해야 합니다. 용도에 맞지 않게 사용하거나 다른 용도로 사용하는 경우에 대해 Duravit는 어떠한 책임도 지지 않습니다.

### 2.3 사용자에게 대한 요구 사항

이 제품은 3세 이상의 어린이와 신체적, 감각적, 지적 능력이 제한되거나 경험 및/또는 지식이 부족한 사람의 경우 감독을 받거나 제품의 안전한 사용에 대한 교육을 받고 관련 위험을 이해한 경우에 사용할 수 있습니다.

> 어린이가 제품으로 장난을 치면 안 됩니다.

> 어린이가 감독 없이 청소 및 정비를 해서는 안 됩니다.

## 2.4 전기 안전

### 감전으로 인한 사망 위험

전기와 접촉하면 치명적인 감전을 초래할 수 있습니다.

### 일반적인 예방 조치

- > 제품을 올바르게 접지해야 합니다. 제품은 올바르게 접지된 경우에만 작동하십시오. 설치 설명서에 유의하십시오.
- > 이 제품은 자체 누전 차단기가 없으며, 누전 차단기가 설치되어 있는 회로에 설치해야 합니다.
- > 전기 분리 기기는 배선에 고정 설치되어 있어야 하며 일반적인 현행 규정을 준수해야 합니다. 또한 이는 과전압 카테고리 III을 충족하는 전극점 접점 간격을 증명해야 합니다.

### 전원 케이블이 손상되면 안 됩니다

이 제품의 전원 연결선이 손상되면 제조사, 고객 지원 서비스 또는 이와 유사한 자격이 있는 사람을 통해 교체하여 위험을 방지해야 합니다.

- > 전원 케이블이 손상되지 않도록 유의하십시오.
- > 전원 케이블이 끼거나 압착되면 안 됩니다.
- > 전원 케이블을 뜨거운 물체 및 날카로운 모서리 근처에 두지 마십시오.

### 손상된 제품 사용 금지

제품이 제대로 작동하지 않거나 손상된 경우, 제품을 사용하지 마십시오.

- > 제품을 고십시오.
- > 전류 공급을 중단하십시오.
- > 차단 밸브를 닫아 물 공급을 중단하십시오.
- > help@duravit.com으로 문의하십시오.

## 제품을 직접 수리하지 마십시오

수리는 필요한 지식과 자격을 갖춘 적합한 숙련 인력을 통해 실시해야 합니다.

>제품에 변경, 조작, 추가 설치 또는 수리 시도를 하지 마십시오.

>Duravit이 권장하는 액세서리만 사용하십시오.

## 응축수 방지

>과도하게 습한 공간에 제품을 설치하지 마십시오. 전기 구성 요소에 응축이 발생하지 않도록 충분히 환기하십시오.

>제품을 추운 곳에서 따뜻한 곳으로 옮긴 경우, 먼저 몇 시간 전원을 꺼두어 응축수가 발생하지 않도록 방지하십시오.

## 2.5 위생

### 더러운 물, 오염된 물 또는 오랫동안 고여 있던 물로 인한 건강 손상

더럽거나 오염된 물 또는 오랫동안 고여 있던 물을 세정 기능에 사용하면 건강이 손상될 수 있습니다.

>상수도 파이프에서 나오는 차가운 음용수를 제품에 공급하십시오.

>오수, 중수, 재활용수 또는 해수 및 기타 정화되지 않거나 덜 정화된 용수를 연결하지 마십시오.

>함께 제공된 수도 공급 호스만 사용하고, 낡은 호스는 다시 사용하지 마십시오.

>제품을 2주 이상 사용하지 않는 경우, 제품을 비우고 끄십시오(휴가 모드).

## 2.6 배터리가 장착된 리모컨 사용 시 주의

### 배터리 폭발로 인한 건강 손상\*

리모컨에는 제거할 수 없는 영구적으로 설치된 배터리가 있습니다. 배터리가 과열되면 폭발할 수 있으며 화재 및 기타 위험을 초래할 수 있습니다.

- >제품과 함께 제공된 충전 케이블만 사용하십시오.
- >배터리가 손상된 경우 help@duravit.com에 연락하십시오.
- >배터리를 직접 교체하지 마십시오. 배터리를 분해하거나 떨어뜨리거나 압착하거나 개조하지 마십시오. 배터리에 이물질을 넣거나 구멍을 뚫지 마십시오.
- >뜨거운 장치(예: 히터, 전자레인지, 보일러 또는 오븐) 근처에서 리모컨을 사용하지 마십시오.
- >리모컨을 직사광선에 노출시키지 마십시오.
- >리모컨을 불 속에 버리지 마십시오.
- >리모컨을 물이나 액체에 담그지 마십시오.
- >리모컨/배터리를 가정용 쓰레기로 폐기하지 마십시오. 리모컨/배터리를 국가별 규정에 따라 폐기하십시오.

\*Pro 버전만 해당

## 2.7 배터리 사용 지침

배터리는 리모컨 안에 있습니다.

### 삼키는 경우 생명의 위험/화학적 화상 위험

이 제품에는 단추형 전지가 있습니다. 배터리를 삼키지 마십시오! 배터리를 삼키면 두 시간 안에 심각한 장기 화상을 일으켜 사망에 이를 수 있습니다.

> 배터리를 삼키지 마십시오. 화학적 화상의 위험이 있습니다.

> 새 배터리와 다 사용한 배터리에 어린이의 손이 닿지 않게 하십시오. 배터리 칸이 올바르게 닫히지 않으면, 제품을 계속 사용하지 말고, 어린이의 손이 닿지 않게 하십시오.

> 배터리를 삼켰거나 어떠한 방법으로 신체 내로 들어간 것으로 의심되는 경우, 즉시 의사의 진료를 받으십시오.

### 배터리 산의 유출로 인한 건강 손상

> 배터리 산이 유출된 경우, 피부, 눈 및 점막과의 접촉을 피하십시오.

> 배터리 산과 접촉한 경우, 해당 부위를 흐르는 물로 여러 번 씻고, 즉시 의사의 진료를 받으십시오.

> 배터리를 극한 환경에 노출하지 마십시오. 뜨거운 표면 위에 두지 말고 직사광선을 피하십시오. 그렇지 않으면 배터리 산이 유출될 위험이 있습니다.

> 배터리는 적절히 폐기하고 어린이의 손이 닿지 않게 하십시오. 자가 방전된 배터리는 부상을 초래할 수 있습니다.

## 2.8 가벼운 화상

### 가벼운 화상으로 인한 건강 손상

시트 히터를 켜 상태로 변기를 너무 오래 사용하면 가벼운 화상을 입을 수 있습니다.

>특히 감각 능력과 운동 능력이 떨어지는 사람이 변기를 너무 오래 사용하는 경우, 시트 히터를 끄십시오.

## 2.9 제품 손상 방지

### 배터리 사용 지침

>배터리를 충전하거나, 다른 수단으로 재활성화하거나, 분해하거나 또는 과도한 열(예, 불)에 노출하면 안 됩니다.

>극 단자가 단락되면 안 됩니다.

>소모된 배터리는 즉시 리모컨에서 빼십시오. 그렇지 않으면 배터리 산이 유출되어 손상을 일으킬 수 있습니다.

>리모컨에 새 배터리와 기존 배터리를 함께 넣지 마십시오.

>다른 유형의 배터리를 함께 사용하지 마십시오.

>배터리 및 접점을 배터리 삽입 전에 닦으십시오.

>배터리는 극 표시에 맞게 올바르게 삽입해야 합니다.

>리모컨을 장기간 사용하지 않는 경우, 배터리를 제거하십시오.

### 부적절한 사용으로 인해 제품이 손상 또는 오작동

>제품 위로 올라가거나 제품을 밟고 올라서지 마십시오.

>세정 노즐을 일부러 더럽히거나, 적시거나 막지 마십시오.

## **시트 및 커버의 손상을 방지하십시오.**

- >커버 위에 앉거나 서거나 커버를 받침으로 사용하지 마십시오.
- >시트와 커버를 제거하지 마십시오.
- >시트 표면을 손상시키지 마십시오. 시트 표면이 손상된 경우, [help@duravit.com](mailto:help@duravit.com)에 연락하십시오.
- >커버는 리모컨 또는 앱으로 열고 닫으십시오.
- >커버의 자동 열림과 닫힘을 수동으로 중단시키지 마십시오.
- >양변기 시트가 내려져 있고 커버의 자동 열림과 닫힘이 잘 작동하는지 확인하십시오.
- >무거운 물건을 커버 위에 올려 두지 마십시오.

## **물 결빙으로 인한 손상**

- >결빙 위험이 있는 공간에 제품을 설치하여 작동하지 마십시오. 실내 온도는 4°C(39°F) 이상이어야 합니다.

## **외부 영향으로 인한 손상**

- >특히 노출된 발화원, 촛불, 담배 등을 제품 위에 두지 마십시오.
- >제품을 직접적인 물의 영향 또는 직사광선에 노출하지 마십시오.



### 3 제품 개요

#### 3.1 구조 및 기능 설명

##### 3.1.1 시트 유닛

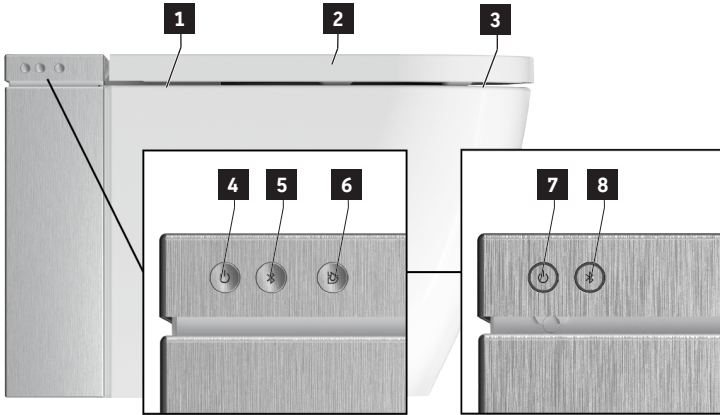

**1** 센서(커버 비접촉 개방)\*

**2** 시트 센서

**3** 시트 히터

**4** 파워 버튼/상태 디스플레이(LED)

**5** 블루투스 버튼/블루투스 디스플레이(LED)

**6** 대량 물내림

**7** 파워 버튼/상태 디스플레이(LED)\*\*

**8** 블루투스 버튼/블루투스 디스플레이(LED)\*\*

\*Pro 버전/Plus 버전만 해당

\*\*Pro 버전만 해당

### 3.1.2 시트 유닛 LED 디스플레이

#### 파워 버튼

LED	기능
빨간색	대기 모드
초록색	켜짐
오렌지색	에너지 절약 모드
오렌지색으로 깜박거림	석회 제거가 필요함 > 제품에서 석회를 제거하십시오. > 파워 버튼/상태 디스플레이(LED)를 한 번 눌러 점멸을 끝내십시오.
깜박거림	기능 오류 > 제품을 끄십시오. > 전류 공급을 중단하십시오. > 차단 밸브를 닫아 물 공급을 중단하십시오. > help@duravit.com으로 문의하십시오.
보라색으로 깜박거림	UV-C 라이트가 활성화되었습니다.*

\*Pro 버전만 해당

#### 블루투스 버튼

LED	기능
파란색	블루투스를 사용할 수 있거나 연결되었습니다.
OFF	블루투스를 사용할 수 없습니다.
깜박거림	장치가 연결 모드 상태입니다.
보라색으로 깜박거림	UV-C 라이트가 활성화되었습니다.*

\*Pro 버전만 해당

### 3.1.3 Pro 기능 범위

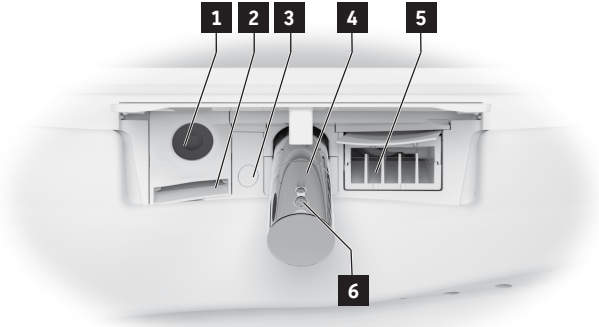

- 1** UV-C 라이트
- 2** 탈취 시스템
- 3** 나이트 라이트

- 4** 세정 노즐
- 5** 온풍 건조
- 6** 세정 헤드

### 3.1.4 Plus 기능 범위

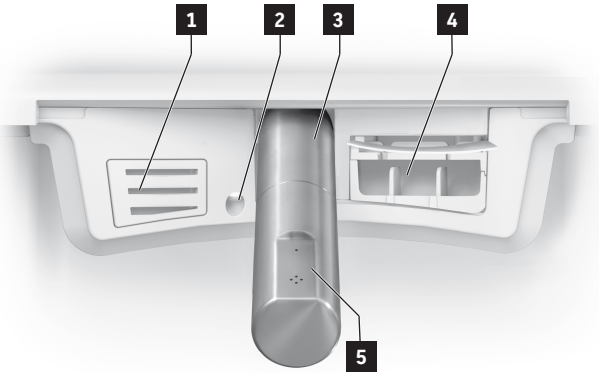

- 1** 탈취 시스템
- 2** 나이트 라이트
- 3** 세정 노즐

- 4** 온풍 건조
- 5** 세정 헤드

### 3.1.5 Lite 기능 범위

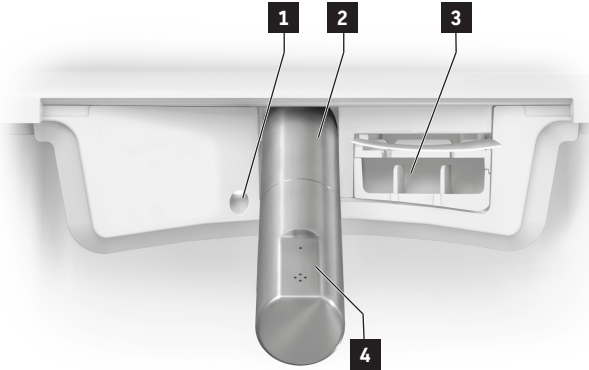

**1** 나이트 라이트

**2** 세정 노즐

**3** 온풍 건조

**4** 세정 헤드

### 3.1.6 파워 스위치(제품 우측)



**1** 파워 스위치

### 3.1.7 차단 밸브 및 석회 제거 연결부(제품 좌측)



**1** 석회 제거 연결부

**2** 차단 밸브:  
| 열림  
— 닫힘

**3** 물 필터

**4** 우측 커버

### 3.2 공장도 설정

기능	설정 범위	공장도 설정
대량 물내림	-	물내림당 4.4리터
소량 물내림	-	물내림당 3.1리터
사전 물내림	ON/OFF	ON
비접촉 커버 열기/닫기*	ON/OFF	OFF
마사지	ON/OFF	ON
온풍 건조 온도	꺼짐/저/중/고	중간
온풍 건조 강도**	저/고	고
세정 노즐 위치	1, 2, 3, 4, 5	3
분사 노즐 강도	저/중/고	중간
용수 온도	꺼짐/저/중/고	중간
시트 히터	ON/OFF	ON
시트 온도	저/중/고	중간
자동 탈취 시스템*	ON/OFF	OFF
탈취 애프터런 시간*	1분/3분	1분
위생 UV**	ON/OFF	OFF
에너지 절약 모드	ON/OFF	OFF
나이트 라이트	OFF/Auto/ON	Auto
작동음	ON/OFF	ON

\*Pro 버전/Plus 버전만 해당

\*\*Pro 버전만 해당

## 4 최초 작동 개시

### 4.1 안전



#### 주의

#### 더러운 물, 오염된 물 또는 오랫동안 고여 있던 물로 인한 건강 손상

더럽거나 오염된 물 또는 오랫동안 고여 있던 물을 세정 기능에 사용하면 건강이 손상될 수 있습니다.

> 제품을 2주 이상 사용하지 않은 경우, 추가 셀프 클리닝을 활성화하십시오.

### 4.2 제품 활성화

제품은 설치 설명서에 따라 완전히 설치되고 주전원 공급 장치와 물 연결부에 연결되어 있어야 합니다.

> 차단 밸브가 열려 있는지 확인하십시오.

> 제품을 메인 스위치로 켜십시오.

### 4.3 앱 다운로드



> Play Store(안드로이드)에서 "SensoWash 2.0"을 검색하거나 App Store(iOS)에서 "SensoWash"를 검색하십시오.

> 앱을 다운로드하십시오.

> 필요한 경우 위치 서비스(GPS)에 액세스하는 데 동의하십시오.

### 4.4 앱 연결

블루투스를 통해 제품과 앱이 연결됩니다. 연결하려면 제품과 블루투스 기능이 활성화되어 있어야 합니다.

> 파워 버튼/상태 디스플레이(LED)를 통해 제품을 시트 유닛에서 활성화하십시오.

버튼이 깜박거리기 시작합니다.

> 시트 유닛의 블루투스 버튼/블루투스 디스플레이(LED)를 통해 블루투스를 활성화하십시오.

> 모바일 단말기에서 앱을 활성화하십시오.

> 앱의 단계별 지침을 따르십시오.

연결되면 앱에서 확인합니다.

## 4.5 리모컨 활성화

### 4.5.1 배터리가 장착된 리모컨

#### ⚠ 주의

#### 배터리 폭발로 인한 건강 손상

- > 리모컨의 매개변수는 다음과 같습니다. 5VDC 150mA
- > 파워 서플라이 유닛의 출력 전류는 2A를 초과하지 않아야 합니다.
- > 제품과 함께 제공된 충전 케이블만 사용하십시오.
- > 리모컨을 정기적으로 완전히 충전하십시오.
- > 충전이 완료되면(LED 꺼짐) 항상 파워 서플라이 유닛을 소켓에서 분리하십시오.

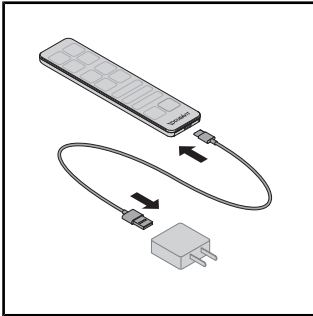

> 충전 케이블을 파워 서플라이 유닛 및 리모컨과 연결하십시오.

> 리모컨의 LED는 충전 모드를 표시합니다(LED 빨간색).

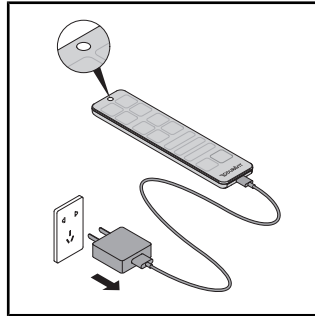

> 충전이 완료되면(LED 꺼짐) 항상 파워 서플라이 유닛을 소켓에서 분리하십시오.



#### 4.5.2 배터리 내장 리모컨

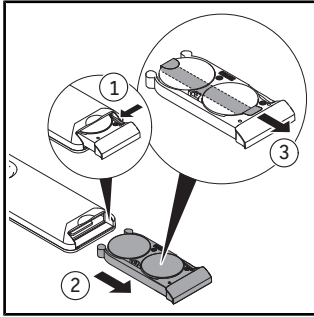

- > 배터리 칸을 빼십시오.
- > 레버를 눌러 배터리 칸을 완전히 여십시오.
- > 보호 필름을 제거하십시오.

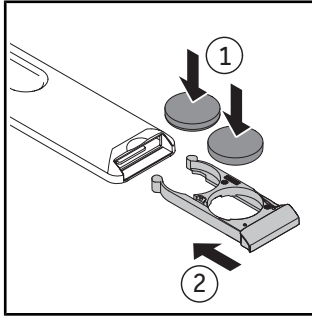

- > 배터리를 삽입하십시오 (CR2450).
- > 배터리 칸을 닫으십시오.

## 5 조작

### 5.1 리모컨/앱





제품은 리모컨(기본 기능) 및/또는 앱(확장된 범위)으로 제어할 수 있습니다. 일련의 설정은 앱으로만 수행할 수 있습니다. 기능은 공장 설정에 따라 구성되어 있습니다.

> 이 제품에 사용할 수 있는 전체 범위의 설정을 수행하려면 앱을 다운로드하십시오.



\*그림에 표시된 기능 범위는 예시입니다. 실제 기능 범위는 모델에 따라 다를 수 있습니다.

기호	이름
☰	메뉴
✓	제품을 추가하거나 제거하십시오.
	<b>대량 물내림</b> 활성화.
	<b>소량 물내림</b> 활성화.
	<b>둔부 세정</b> 활성화. 기능이 종료되지 않으면, 2분 후에 자동으로 정지합니다.
	<b>Lady 세정</b> 활성화. 기능이 종료되지 않으면, 2분 후에 자동으로 정지합니다.

기호	이름
	시트 히터 활성화(짧은 신호음)/비활성화(긴 신호음).
	온풍 건조 활성화. 온도 기능은 꺼짐/저/중/고로 제공됩니다. 단계 기능은 저/고로 제공됩니다.** 기능이 종료되지 않으면, 5분 후에 자동으로 정지합니다. [▶앱] 홈 - 온풍 건조
	수온 조절. 기능은 꺼짐/저/중/고로 제공됩니다. 설정은 리모컨(LED)과 앱에 표시됩니다. [▶앱] 홈 - 둔부 세정/Lady 세정
	세정 분사 강도 조절. 기능은 저/중/고로 제공됩니다. 설정은 리모컨(LED)과 앱에 표시됩니다. [▶앱] 홈 - 둔부 세정/Lady 세정
	세정 노즐 위치 조절. 기능은 1, 2, 3, 4, 5 단계로 제공됩니다. 설정은 리모컨(LED)과 앱에 표시됩니다. [▶앱] 홈 - 둔부 세정/Lady 세정
	탈취 활성화.* 기능이 종료되지 않으면, 1분 후에 자동으로 정지합니다.
	사용자 설정 활성화(리모컨만 해당).
	커버 열기/닫기.*
	진행 중인 기능 정지.

\*Pro 버전/Plus 버전만 해당

**\*\*Pro 버전만 해당**

**팁** 시트에는 센서가 있습니다. 세정 및 건조 기능은, 사용자가 양변기에 착석한 경우에만 활성화할 수 있습니다.

## **5.2 커버 열기 및 닫기**

### **주의**

#### **시트 유닛 손상**

커버를 기계적으로 열고 닫기 위해 작동 중인 기능을 중단시키면 제품이 손상될 수 있습니다.

>커버의 기계적 열림과 닫힘을 수동으로 중단시키지 마십시오.

커버는 리모컨 또는 앱으로 열고 닫을 수 있습니다. Pro 및 Plus 버전에는 추가로 근접 센서가 있습니다. 사용자가 다가가거나 멀어지면, 커버가 비접촉 방식으로 열리고 닫힙니다.

## **5.3 리모컨을 통한 사용자 설정**

다양한 사용자 설정에 각 개인의 선호를 저장할 수 있습니다.

>둔부 세정/Lady 세정 활성화.

>기능 작동 중, 세정 노즐 위치, 세정 분사 강도 및 수온 조정.

리모컨의 LED는 각 설정 상태를 표시합니다.

>사용자 설정 1/2/3/4를 3초간 눌러 설정을 저장하십시오.

**팁** 시트에는 센서가 있습니다. 세정 및 건조 기능은, 사용자가 양변기에 착석한 경우에만 활성화할 수 있습니다.

## 5.4 에너지 및 물 소비 효율

천연 자원 소비를 최소화하기 위해 제품에는 순간 온수기 및 모든 세정 및 건조 기능을 위한 자동 정지 기능이 있습니다. 일상적인 사용에서 에너지를 아끼기 위해, 다음 설정을 조정할 수 있습니다.

### 5.4.1 에너지 절약 모드(시트 히터)

일정 시간 동안 시트 히터가 비활성화됩니다(예: 낮 동안, 일하는 동안). 이어서 시트 히터가 다시 활성화됩니다.

> 앱으로 에너지 절약 모드를 활성화하십시오. [▶ 앱] 메뉴 - 설정 - 시트

### 5.4.2 휴식 모드

제품을 2주 이상 사용하지 않는 경우, 제품을 비우고 끄십시오.

> 차단 밸브를 닫아 물 공급을 중단하십시오.

> 앱으로 에너지 휴식 모드를 활성화하십시오. [▶ 앱] 메뉴 - 관리 - 휴식 모드

> 전류 공급을 중단하십시오.

> 소모된 배터리는 즉시 리모컨에서 빼십시오.

## 6 세척 및 관리

### 6.1 안전

#### 경고

##### **감전으로 인한 사망 위험**

시트 유닛에는 제품의 전기 구성 요소가 있습니다.

- > 청소 전에 제품을 메인 스위치로 끄십시오.
- > 시트 유닛에 물을 붓지 마십시오.
- > 물이 시트 유닛에 들어가면 안 됩니다.

#### 주의

##### **자외선(UV-C)으로 인한 건강 손상\***

이 제품에는 세라믹 변기를 소독하는 UV-C 광원이 포함되어 있습니다. UV-C 라이트는 시트와 커버가 닫혀 있을 때만 활성화됩니다. 기능이 활성화된 상태에서 내부를 들여다보거나 UV-C 광원과 접촉하면 눈 손상 및 피부 자극을 유발할 수 있습니다.

- > 시트와 커버가 열린 상태에서 UV-C 라이트가 활성화되면(상태 디스플레이(LED) 및 블루투스 디스플레이(LED) 보라색으로 깜박거림) 즉시 시트와 커버를 닫고 Duravit 고객센터 핫라인에 연락하십시오.
- > UV-C 광원을 직접 쳐다보지 마십시오.
- > UV-C 광원을 만지지 마십시오.

\*Pro 버전만 해당

#### **주의**

##### **잘못된 세척 및 관리로 인한 제품 손상**

잘못된 세제, 세척 도구 및 세척 장비로 인해 표면이 손상되고 영구 변색될 수 있습니다.

- > Duravit이 권장한 세제 및 세척 도구만 사용하십시오.
- > 세제 제조사의 사용 설명서를 준수하십시오.
- > 적용 범위에 맞는 세척 장비만 사용하십시오(고압 세척기 또는 증기 세척기 사용하지 말 것).

#### **주의**

##### **분무형 세제로 인한 제품 손상**

분무형 세제가 개방된 부위 및 틈새에 스며들어 표면을 상하게 할 수 있습니다.

- > 분무 세제는 타월에 분사하여 사용하십시오. 절대 제품에 직접 분사하면 안 됩니다.

## 주의

### 긴 세척 주기로 인한 제품 손상

세척 주기가 너무 길면 오염이 심해질 수 있습니다.

> 표면을 정기적으로 세척하고, 오염된 경우 즉시 세척하십시오.

## 6.2 세척 권장 사항

### 6.2.1 세척

> 표면을 젖은 청소포로 닦으십시오.

> 심한 오염은 권장 세제로 제거하십시오. 이때 세제는 항상 청소포에 묻히십시오.

> 양변기/소변기 세척에 변기용 브러시를 사용하십시오.

> 깨끗한 물로 남은 세제 잔재를 모두 헹구십시오.

> 표면을 건조시키십시오.

### 6.2.2 권장 세제

구성 요소	세제	세척 도구
시트 및 커버	중성 세제(pH 6~8)(예: 중성 클리너)	면 소재 청소포
커버	중성 세제(pH 6~8)(예: 중성 클리너)	면 소재 청소포
세정 노즐/세정 헤드	중성 세제(pH 6~8)(예: 중성 클리너)	- 합성 섬유 청소포 - 스폰지 연마재
세라믹 변기 일상적인 세척	중성 세제(pH 6~8)(예: 중성 클리너)	- 합성 섬유 청소포 - 변기용 브러시
세라믹 변기 석회	산성 세제(pH < 6)(예: 구연산 클리너)	- 합성 섬유 청소포 - 변기용 브러시
UV-C 광원*	물	면 소재 청소포
리모컨	물	면 소재 청소포

\*Pro 버전만 해당

### 6.3 세정 노즐 및 세정 헤드 셀프 클리닝

세정 절차 전후에 항상 안으로 들어가 있는 세정 노즐은 자동으로 세척됩니다.

> 제품을 2주 이상 사용하지 않은 경우, 앱을 통해 추가의 셀프 클리닝을 활성화하십시오. [▶ 앱] 메뉴 - 관리 - 셀프 클리닝

### 6.4 세정 노즐 및 세정 헤드 수동 세척 모드

수동 세척은 시트 센서가 비활성화되어 있는 경우에만 가능합니다.

> 수동 세척을 위해 세정 노즐을 빼려면 앱으로 수동 세척 모드를 활성화하십시오. [▶ 앱] 메뉴 - 관리 - 수동 세척

팁 이 기능은 양변기 위에 아무도 앉아 있지 않고 시트 센서가 활성화되어 있지 않은 경우에만 활성화될 수 있습니다.

### 6.5 물 필터 세척

#### 주의

#### 잘못된 세척 또는 잘못된 설치로 인한 제품 손상 및 물적 손상

물 필터의 잘못된 세척 및 잘못된 재조립은 누수를 초래할 수 있습니다.

> 세제를 사용하지 마십시오.

> 물 필터를 조심스럽게 제거하고 삽입하십시오.

> 물 필터를 제거하고 삽입할 때 도구를 사용하지 마십시오.

> O 링을 변형하지 마십시오. 물 필터를 삽입하기 전에 O 링이 올바르게 장착되어 있는지 확인하십시오.

물 필터를 정기적으로 세척하고 물 흐름이 약해진 경우 즉시 세척하십시오. 물 필터 세척에 관한 설명은 제품에 있습니다.

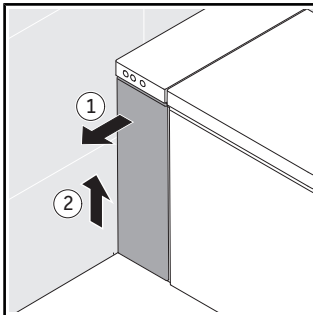

> 좌측 커버를 제거하십시오.

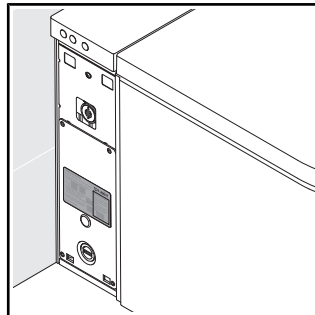

> 물 필터 옆에 있는 지침을 따르십시오.

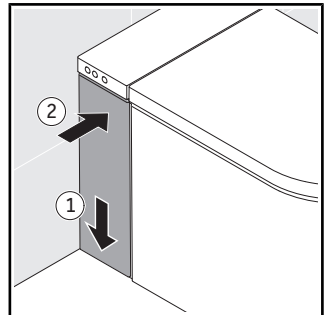

> 커버를 부착하십시오.



## 6.6 탈취 시스템 오물 여과기 세척\*

오물 여과기는 탈취 시스템을 오염으로부터 보호합니다. 오물 여과기를 정기적으로 세척하십시오.

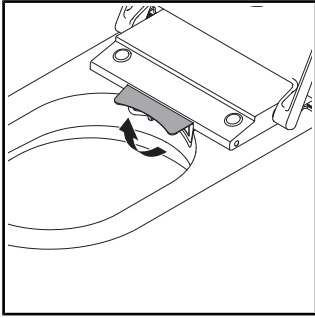

>커버를 올리십시오.

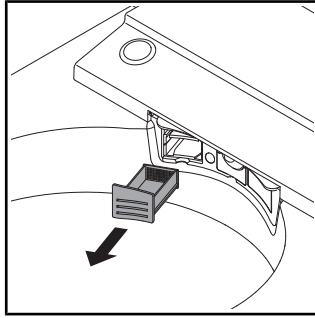

>오물 여과기를 제거하십시오.

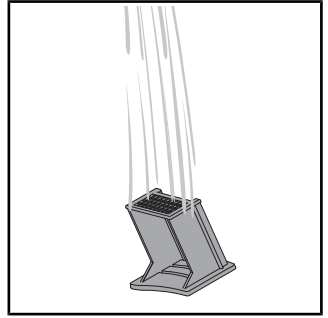

>오물 여과기를 흐르는 물에 세척하십시오.

\*Plus 버전만 해당

## 6.7 석회 제거

주의

**석회 형성으로 인한 기능 제한 또는 제품 손상**

경수를 사용하는 지역에서는 석회가 침전될 수 있습니다. 석회는 제품 라인을 손상시킬 수 있습니다.

>사용 지역의 수질을 점검하십시오. 물 경도가  $\geq 14^{\circ}\text{dH}(2.5\text{mmol/l})$ 인 경우 Duravit은 연수 시스템 설치를 권장합니다.

>제품에서 정기적으로 석회를 제거하십시오. 앱이 자동 알림을 전송합니다.

>지역의 물 경도에 따라 석회 제거 설정을 구성하십시오.

[▶앱] 메뉴 - 관리 - 석회 제거

>Duravit의 정품 석회 제거제 또는 Duravit이 승인한 석회 제거제만 사용하십시오.

>[www.duravit.com](http://www.duravit.com)에서에서 검색란에 "석회 제거"를 입력하고 모델에 따라 석회 제거 알약 또는 석회 제거 카트리지를 선택하십시오.

물 경도	석회 제거 사이클
연수: $< 8.4^{\circ}\text{dH}(1.5\text{mmol/l})$	반년마다
중간: $8.4\sim 14^{\circ}\text{dH}(1.5\sim 2.5\text{mmol/l})$	반년마다
경수: $> 14^{\circ}\text{dH}(2.5\text{mmol/l})$	분기마다

석회 제거 절차는 앱을 통해 활성화할 수 있습니다.

> 앱의 지침을 따르십시오.

석회 제거 절차는 리모컨을 통해 활성화할 수 있습니다.

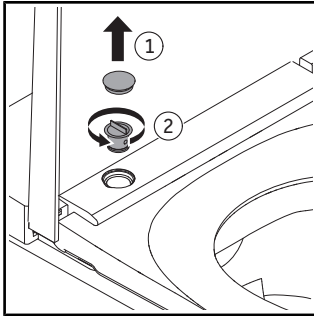

>커버를 제거하십시오.

>잠금 마개를 풀어 빼십시오.

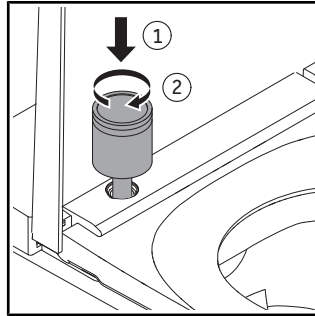

>카트리지를 구멍에 꽂으십시오.

>카트리지를 고정될 때까지 시계 방향으로 돌리십시오.

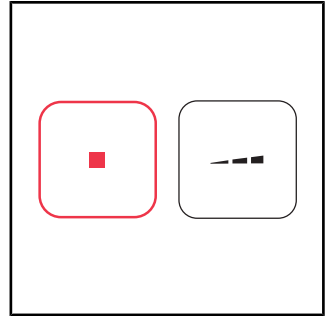

>정지 버튼을 누르고 계십시오.

>신호음이 울릴 때까지 리모컨의 세정 분사 강도 버튼을 누르고 계십시오.

>버튼을 놓으십시오.

신호음이 울립니다. 석회 제거 모드가 활성화되어 있습니다.

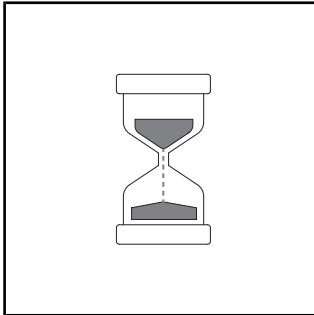

석회 제거 절차가 시작됩니다. 석회 제거 절차에는 약 1/2시간이 소요됩니다. 이 시간 동안에는 제품을 사용할 수 없습니다.

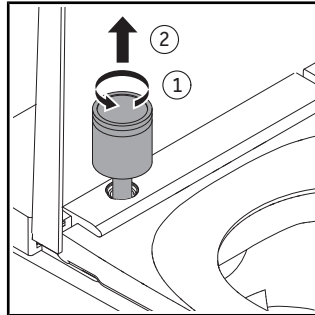

>카트리지를 반시계 방향으로 푸십시오.

>카트리지를 제거하십시오.

>제조사의 폐기 지침에 유의하십시오.

## 7 문제 발생 시 도움말

### 7.1 일반 사항

장애 시 행동 요령:

- > 제품을 꺾다가 다시 켜십시오.
- > 다음 지침을 준수하십시오.
- > 제품이 계속해서 올바르게 작동하지 않으면, help@duravit.com에 문의하십시오.
- > 품목 번호를 준비해 두십시오. 품목 번호는 사용 설명서 끝부분의 기술 지원, 포장 라벨, 제품 라벨, 설치 설명서, 앱의 [▶앱] 메뉴 - 장치 가이드 - 장치 관리 - 장치 정보에 있습니다.

### 7.2 오류 해결

문제	예상되는 원인	해결책
<b>LED 디스플레이(시트 유닛)</b>		
LED 디스플레이가 깜박거리거나(빨간색, 초록색) 신호음이 울립니다.	기능 오류	<ul style="list-style-type: none"> <li>&gt; 제품을 끄십시오.</li> <li>&gt; 전류 공급을 중단하십시오.</li> <li>&gt; 차단 밸브를 닫아 물 공급을 중단하십시오.</li> <li>&gt; help@duravit.com으로 문의하십시오.</li> </ul>
LED 디스플레이가 오렌지색으로 깜박거립니다.	석회 제거가 필요합니다.	<ul style="list-style-type: none"> <li>&gt; 제품에서 석회를 제거하십시오.</li> <li>&gt; 파워 버튼/상태 디스플레이(LED)를 한 번 눌러 점멸을 끝내십시오.</li> </ul>

문제	예상되는 원인	해결책
<b>일반적인 문제</b>		
제품이 작동하지 않습니다.	제품이 꺼졌습니다(파워 버튼/상태 디스플레이 꺼짐).	> 제품을 켜십시오.
	제품이 대기 모드입니다(파워 버튼/상태 디스플레이 빨간색으로 꺼짐).	> 제품을 활성화하십시오.
물이 샅니다.	누수	> 제품을 끄십시오. > 전류 공급을 중단하십시오. > 차단 밸브를 닫아 물 공급을 중단하십시오. > help@duravit.com으로 문의하십시오.
<b>리모컨</b>		
리모컨이 반응하지 않습니다.	배터리가 거의 방전되었습니다(LED 디스플레이가 하얗게 깜박거림).	> 배터리를 교체하거나 리모컨을 충전하십시오.
	리모컨이 제품과 연결되지 않았습니다(LED 디스플레이가 빨간색으로 깜박거림).	> help@duravit.com으로 문의하십시오.
	배터리가 삽입되지 않았습니다.***	> 배터리를 넣으십시오.
	리모컨에 결함이 있습니다.	> help@duravit.com으로 문의하십시오.

문제	예상되는 원인	해결책
<b>세정 기능</b>		
둔부 세정과 Lady 세정 사이의 전환에 시간이 오래 걸립니다.	세정 노즐이 기능과 기능 사이에 안으로 들어갑니다. 전환에 약 12초가 걸립니다.	정상
세정 분사 강도가 너무 약합니다.	세정 분사 강도가 "저"로 설정되어 있습니다.	> 세정 분사 강도를 높이십시오. [▶앱] 홈 - 둔부 세정/Lady 세정
	물 라인이 꼬이거나 찌그러졌습니다.	> help@duravit.com으로 문의하십시오.
세정 분사 강도가 불안정합니다.	물 필터가 막혔습니다.	> 물 필터를 세척하십시오.
수온이 너무 높/낮습니다.	온도가 잘못 조정되어 있습니다.	> 온도를 조정하십시오. [▶앱] 홈 - 둔부 세정/Lady 세정
둔부 세정/Lady 세정이 자동으로 정지합니다.	이 기능은 2분 후에 자동으로 정지합니다.	정상
	시트 센서의 접촉이 끊어졌습니다.	> 다시 앉으십시오. > 기능을 활성화하십시오.
둔부 세정/Lady 세정이 작동하지 않습니다.	세정 헤드가 막혔습니다.	> 세정 헤드를 세척하십시오. [▶앱] 홈 - 둔부 세정/Lady 세정
	시트 센서의 접촉이 끊어졌습니다.	> 다시 앉으십시오. > 기능을 활성화하십시오.

문제	예상되는 원인	해결책
<b>물내림 기능</b>		
자동 물내림이 작동하지 않습니다.	이 기능은 사용자가 제품에 6초 이상 앉아 있어야만 활성화됩니다.	정상
	시트 센서의 접촉이 끊어졌습니다.	> 표면을 청소하십시오. 다시 앉으십시오.
	기능에 결함이 있습니다.	> help@duravit.com으로 문의하십시오.
제품이 물내림을 실행하지 않습니다.	두 번의 물내림 사이의 시간 간격이 너무 짧습니다. 물 탱크를 다시 채우는 데 약 25 초가 걸립니다.	정상
	차단 밸브가 닫혀 있습니다.	> 차단 밸브를 여십시오.
	전원 공급 장치 또는 용수 공급의 기능 오류.	> 물통(8리터)으로 제품을 행구십시오. > help@duravit.com으로 문의하십시오.
<b>시트 히터</b>		
시트 히터가 작동하지 않습니다.	기능이 비활성화되었습니다.	> 기능을 활성화하십시오. ▶[앱] 설정 - 시트
시트 온도가 너무 높/ 낮습니다.	온도가 잘못 조정되어 있습니다.	> 온도를 조정하십시오. ▶[앱] 설정 - 시트
시트 온도가 너무 낮습니다.	제품이 에너지 절약 모드입니다(LED 디스플레이 주황색으로 켜짐).	> 에너지 절약 모드를 비활성화하십시오. ▶[앱] 설정 - 시트
	48시간 넘게 모든 기능이 비활성화 상태인 경우, 제품이 에너지 절약 모드를 자동으로 활성화합니다.	> 아무 기능이나 선택하여 제품을 다시 활성화하십시오.

문제	예상되는 원인	해결책
<b>온풍 건조</b>		
온풍 건조 온도가 너무 높/낮습니다.	온도가 잘못 조정되어 있습니다.	> 온도를 조정하십시오. [▶앱] 홈 - 온풍 건조
온풍 건조 단계가 너무 높습니다/낮습니다.**	단계가 잘못 설정되어 있습니다.	> 단계를 설정하십시오. [▶앱] 홈 - 온풍 건조
온풍 건조가 자동으로 정지합니다.	이 기능은 5분 후에 자동으로 정지합니다.	정상
	시트 센서의 접촉이 끊어졌습니다.	> 다시 앉으십시오. > 기능을 활성화하십시오.
<b>나이트 라이트</b>		
나이트 라이트가 작동하지 않습니다.	기능이 비활성화되었습니다.	> 나이트 라이트 또는 Auto 모드를 활성화하십시오. [▶앱] 설정 - 조명 및 소리
	Auto 모드가 활성화되어 있습니다. 주변 빛이 밝은 경우, 이 기능은 나이트 라이트를 자동으로 비활성화합니다.	정상
나이트 라이트가 계속 켜져 있습니다.	기능이 활성화되었습니다.	> 나이트 라이트를 비활성화하거나 또는 Auto 모드를 활성화하십시오. [▶앱] 설정 - 조명 및 소리
	Auto 모드가 활성화되어 있습니다. 주변 빛이 너무 어두운 경우, 이 기능은 나이트 라이트를 자동으로 활성화합니다.	정상

문제	예상되는 원인	해결책
<b>수동 세척</b>		
세정 노즐이 자동으로 들어갑니다.	이 기능은 2분 후에 자동으로 정지합니다.	> 기능을 활성화하십시오. [▶앱] 관리 - 수동 세척
<b>자동 셀프 청소</b>		
안으로 들어간 분사 노즐에서 물방울이 떨어짐.	안으로 들어가 있는 세정 노즐은 세정 절차 전후에 항상 자동으로 세척됩니다.	정상
<b>탈취 시스템*</b>		
탈취 시스템이 작동하지 않습니다.	기능이 비활성화되었습니다.	> 기능을 활성화하십시오.
	기능에 결함이 있습니다.	> help@duravit.com으로 문의하십시오.
탈취 시스템이 자동으로 시작됩니다.	기능이 활성화되었습니다.	정상
탈취 시스템이 자동으로 정지됩니다.	세정 기능 또는 온풍 건조가 작동하는 동안에는 탈취 시스템이 자동으로 정지됩니다.	정상
세정 기능 또는 온풍 건조가 작동하는 동안에 탈취 시스템이 자동으로 시작됩니다.	기능에 결함이 있습니다.	> help@duravit.com으로 문의하십시오.
양변기에서 일어난 후 탈취 시스템이 바로 정지되지 않습니다.	애프터런 시간이 활성화되었습니다.	기능을 비활성화하십시오.



문제	예상되는 원인	해결책
<b>커버</b>		
커버가 자동으로 열리지 않습니다.	제품이 가까이 접근한 사용자를 감지하지 못했습니다.	> 제품에 다시 가까이 접근하십시오(약 1m 거리)
	기능에 결함이 있습니다.	> help@duravit.com으로 문의하십시오.
	기능이 비활성화되었습니다.	> 기능을 활성화하십시오. ▶ [앱] 설정 - 커버
커버가 바로 닫히지 않습니다.	사용자가 멀어지고 90초 후에 커버가 자동으로 닫힙니다.	정상
<b>앱</b>		
앱이 작동하지 않습니다.	앱과 제품이 연결되어 있지 않습니다.	> 제품을 앱과 연결하십시오. > 성공적으로 연결되었는지 확인하십시오.
<b>UV-C 라이트**</b>		
UV-C 라이트가 작동하지 않습니다.	기능이 비활성화되었습니다.	> 기능을 활성화하십시오. ▶ [앱] 설정 - UV-C 라이트
	커버가 열리면 제품이 UV-C 라이트를 자동으로 비활성화합니다.	> 기능이 실행되는 동안 (LED가 보라색으로 깜박거림) 커버를 닫아 두십시오.

\*Pro 버전/Plus 버전만 해당

\*\*Pro 버전만 해당

\*\*\*Plus 버전/Lite 버전만 해당

## 8 폐기

### 8.1 포장

부상 또는 질식의 위험이 있으므로 어린이가 비닐 봉지나 포장재를 가지고 놀면 안 됩니다. 이러한 물질은 안전한 장소에 보관하거나 환경을 보호하는 방법으로 폐기하십시오. 포장재는 가능한 한 보증 기간이 경과할 때까지 보관하십시오.

### 8.2 WEEE



■ 쓰레기통에 엑스자가 그려진 기호는 폐전기전자제품(WEEE)으로서 별도로 폐기해야 함을 나타냅니다. 폐기할 전기 및 전자 기기는 위험한 물질을 포함할 수 있습니다. 이 제품을 일반 쓰레기로 버리지 마십시오. 조작 패널을 전기 및 전자 기기의 재활용을 위한 특정 수집소(WEEE)로 가져가십시오. 이렇게 하면 원료를 얻고 환경을 보호하는 데 기여할 수 있습니다. 자세한 정보는 판매처 또는 해당 관청에 연락하십시오. 사용한 배터리는 적절하게 폐기해야 합니다. 이를 위해 배터리 판매점 및 수집 장소에 배터리 수집 표시가 된 용기가 준비되어 있습니다.

## 9 기술 제원

일반 사항	
품목 번호	620002 00 2 40 0300 620002 01 2 40 0300 620000 00 2 40 0320 620000 01 2 40 0320 620000 02 2 40 0320 620000 00 2 50 0320 620000 01 2 50 0320 620000 02 2 50 0320 620000 00 2 40 0310 620000 01 2 40 0310 620000 02 2 40 0310 620000 00 2 40 0334 620000 01 2 40 0334
순중량	48kg(106lbs)
치수	683 x 366 x 440mm(27 x 14 $\frac{3}{8}$ x 17 $\frac{3}{8}$ " )
공칭 전압	220~240V
주파수	50~60Hz
정격 출력	1080W
대기 모드	<2.0W
입력 용수 압력	0.07~0.75MPa/0.7~7.5bar (10~109psi)
보호 등급	IPX4 모든 방향에서 튀어 오는 물방울로부터 보호.

열 방출	
순간 온수기	1600W
시트 히터	50W
온풍 건조	
620000	280W
620002	380W

온도 범위	
작동 온도	4~40°C (39~104°F)
용수 온도	33~41°C (91~106°F)
시트 온도	30~40°C (86~104°F)
온풍 건조 온도	35~55°C (95~131°F)
세정 모드	0.35~0.7l/min (0.09~0.18gal/min)

BLE (Bluetooth Low Energy)	
최대 출력 레벨	< 10dBm

### 고주파 지침 준수 선언문

장치에 설치된 블루투스 및 마이크로파 기술은 무선 장비 지침 2014/53/EU의 기본 요구 사항 및 기타 관련 조항을 준수합니다.

- Bluetooth Low Energy 작동 주파수 대역: 2.402~2.480GHz; 무선 장비의 주파수 대역을 통해 전송되는 최대 전송 전력은 10mW 미만입니다.
- 마이크로파 작동 주파수 대역: 24.05~24.25GHz; 무선 장비의 주파수 대역을 통해 전송되는 최대 전송 전력은 16mW 미만입니다.



### 영국: 사용 제한

경찰의 속도 측정 장치를 보호하기 위해 24.050~24.250Ghz만 사용 가능하므로 경찰 스캐너로부터 충분한 차폐를 제공하기 위해 실내에서만 사용하십시오.

## **프랑스: 사용 제한**

24.10~24.15GHz 주파수 대역에서 전력이 0.1mW(실효 등방 방사 전력)로 제한됩니다. 무선 측위의 군사적 사용. 경찰에 의해 레이더 속도 측정 장치가 작동되므로 충분한 차폐를 제공하기 위해 실내에서만 사용하십시오.

## **보증**

보증 조항은 <https://pro.duravit.com/gtc>의 일반 거래 약관(GTC)에서 불러올 수 있습니다.

## Содержание

1	Об этом документе	256
2	Безопасность	257
2.1	Предназначение документа	257
2.2	Использование по назначению	257
2.3	Требования к пользователю	257
2.4	Электробезопасность	258
2.5	Гигиенические процедуры	259
2.6	Указания по использованию пульта дистанционного управления с аккумулятором	260
2.7	Указания по использованию элементов питания	261
2.8	Легкие ожоги	262
2.9	Избегание повреждений изделия	262
3	Обзор изделия	264
3.1	Описание конструкции и принципа работы	264
3.1.1	Блок сиденья	264
3.1.2	Светодиодная индикация блока сиденья	265
3.1.3	Область функционирования Pro	266
3.1.4	Область функционирования Plus	266
3.1.5	Область функционирования Lite	267
3.1.6	Выключатель питания (правая сторона изделия)	267
3.1.7	Запорный вентиль и соединение для удаления известкового налёта (левая сторона изделия)	268
3.2	Заводские установки	269
4	Первый ввод в эксплуатацию	270
4.1	Безопасность	270
4.2	Активировать изделие	270
4.3	Скачайте приложение	270
4.4	Выполните сопряжение приложения	270
4.5	Активировать дистанционное управление	271
4.5.1	Пульт дистанционного управления с аккумулятором	271

4.5.2	Пульт дистанционного управления с батарейками	272
5	Обслуживание	273
5.1	Дистанционное управление/приложение	273
5.2	Открывание и закрывание крышки	275
5.3	Установить профиль пользователя с помощью дистанционного управления	275
5.4	Эффективность использования энергии и воды	276
5.4.1	Режим экономии энергии (подогрев сиденья)	276
5.4.2	Режим каникул	276
6	Чистка и уход	277
6.1	Безопасность	277
6.2	Рекомендации по очистке	278
6.2.1	Чистка	278
6.2.2	Рекомендованные чистящие средства	278
6.3	Самоочистка душевой палочки и душевой лейки	279
6.4	Ручной режим очистки душевой палочки и душевой лейки	279
6.5	Очистка фильтра для воды	279
6.6	Очистка грязезащитной сетки системы удаления запаха*	280
6.7	Умягчение воды	281
7	Помощь в случае возникновения проблемы	283
7.1	Общие сведения	283
7.2	Устранение неисправностей	283
8	Утилизация	291
8.1	Упаковка	291
8.2	WEEE	291
9	Технические характеристики	292

## **1 Об этом документе**

Все документы для этого изделия и дополнительная информация доступны в Интернете:

- > Открыть краткое руководство в приложении. [▶Приложение] Меню – Инструкция к устройству – Краткое руководство
- > Получите доступ к онлайн-документам через [qr.duravit.com](http://qr.duravit.com) или [www.duravit.com](http://www.duravit.com) и укажите номер артикула изделия в строке поиска.



## **2 Безопасность**

### **2.1 Предназначение документа**

Инструкция является частью изделия Duravit. НЕСОБЛЮЖДЕНИЕ инструкций может привести к травмам, повреждению изделия и/или материальному ущербу.

> Прочтите инструкции и следуйте им.

> Сохраните этот документ и передайте его последующим пользователям.

Мы оставляем за собой право на техническое усовершенствование и визуальные изменения изображенных изделий.

### **2.2 Использование по назначению**

SensoWash® — это унитаз-биде с душем для ягодиц и душем для дам и другими комфортными функциями. Изделие можно использовать только в помещении. Duravit не несет НИКАКОЙ ответственности за любое использование, выходящее за рамки предполагаемого использования, или за любое другое использование.

### **2.3 Требования к пользователю**

Это изделие может использоваться детьми в возрасте от 3 лет, а также лицами с ограниченными физическими, сенсорными или умственными способностями или отсутствием опыта и/или знаний, если они находятся под присмотром или были проинструктированы по безопасному использованию изделия и понимают опасности, связанные с его эксплуатацией.

> НЕ разрешайте детям играть с изделием.

> Очистка и техническое обслуживание НЕ должны производиться детьми без присмотра.

## **2.4 Электробезопасность**

### **Смертельная угроза поражения электротоком**

Контакт с электричеством может привести к смертельному поражению электрическим током.

#### **Общие меры предосторожности**

- > Изделие необходимо заземлить должным образом. Не используйте изделие, если оно не заземлено должным образом. Соблюдайте инструкции по монтажу.
- > Изделие не имеет собственного устройства защитного отключения, поэтому должно быть установлено в цепи, в которой имеется устройство защитного отключения.
- > Устройства для электрического разъединения должны быть стационарно установлены в электропроводке и соответствовать общепринятым нормам. Кроме того, они должны иметь всеполюсное размыкание контактов, соответствующее категории перенапряжения III.

#### **Избегайте повреждения кабеля питания**

При повреждении электроподключения данного изделия неисправность должна быть устранена специалистами изготовителя, сервисной службы или квалифицированным специалистом во избежание опасности.

- > Следите за тем, чтобы кабель питания НЕ был повреждён.
- > Кабель питания НЕ должен быть зажат или сдавлен.
- > Кабель питания должен находиться вдали от горячих поверхностей и острых кромок.

#### **НЕ используйте повреждённое изделие**

НЕ используйте изделие, если оно работает ненадлежащим образом или повреждено.

- > Выключите изделие.
- > Отключите питание.

- > Закройте запорный вентиль, чтобы перекрыть подачу воды.
- > Свяжитесь с [help@duravit.com](mailto:help@duravit.com).

## **НЕ ремонтируйте изделие самостоятельно**

Ремонт может производиться только соответствующим специалистом, обладающим необходимыми знаниями и квалификацией.

- > ЗАПРЕЩАЕТСЯ вносить какие-либо изменения, совершать манипуляции, устанавливать дополнительные установки или пытаться отремонтировать изделие.
- > Используйте только аксессуары, рекомендованные Duravit.

## **Избежание конденсации**

- > НЕ устанавливайте изделие в помещении с повышенной влажностью. Обеспечьте достаточную вентиляцию для предотвращения образования конденсата в электрических компонентах.
- > Если изделие вносится из холодного места в теплое, сначала оставьте его выключенным на несколько часов, чтобы избежать возможного образования конденсата.

## **2.5 Гигиенические процедуры**

### **Вред для здоровья от загрязнённой, зараженной или стоячей воды**

Использование загрязнённой, зараженной или стоячей воды для душа может вызвать проблемы со здоровьем.

- > Подведите к изделию холодную питьевую воду из водопроводной магистрали.
- > НЕ подключайте сточную, слабозагрязненную бытовую, хозяйственную, морскую или другие виды воды, не подключайте неочищенную или только слабоочищенную воду.
- > Используйте только входящие в комплект шланги для подачи воды, НЕ ИСПОЛЬЗУЙТЕ повторно старые шланги.

> Если изделие НЕ будет использоваться в течение двух или более недель, слейте воду и выключите изделие (режим отпуска).

## **2.6 Указания по использованию пульта дистанционного управления с аккумулятором**

### **Ущерб здоровью из-за взрывающихся аккумуляторных батарей\***

В пульте дистанционного управления установлена аккумуляторная батарея, не подлежащая замене. При перегреве аккумуляторная батарея может взорваться и привести к пожару и другим опасностям.

> Использовать только поставленный с изделием зарядный кабель.

> Если аккумуляторная батарея повреждена, свяжитесь с нами по адресу [help@duravit.com](mailto:help@duravit.com).

> НЕ заменяйте аккумуляторную батарею самостоятельно. НЕ разбирайте, НЕ роняйте, НЕ сдавливайте и НЕ модифицируйте аккумуляторную батарею. НИЧЕГО не вставляйте в аккумуляторную батарею и НЕ прокалывайте ее.

> НЕ используйте пульт дистанционного управления в непосредственной близости от горячих приборов, например, обогревателей, микроволновых печей, бойлеров или печей.

> НЕ подвергайте пульт дистанционного управления прямому воздействию солнечного света.

> НЕ бросайте пульт дистанционного управления в открытый огонь.

> НЕ окунайте пульт дистанционного управления в воду или жидкость.

> НЕ выбрасывайте пульт дистанционного управления/аккумуляторную батарею в контейнер с бытовым мусором. Утилизируйте пульт дистанционного управления/аккумуляторную батарею согласно правилам соответствующей страны.

\*Только вариант Pro

## **2.7 Указания по использованию элементов питания**

Элементы питания находятся в пульте дистанционного управления.

### **Опасность для жизни при проглатывании/риск получения химических ожогов**

Этот продукт содержит элементы питания таблеточного типа. НЕ глотать элементы питания! Проглатывание элемента питания может вызвать тяжёлые внутренние ожоги и смерть всего за два часа.

> НЕ глотать элементы питания, риск получения химических ожогов.

> Храните как новые, так и использованные элементы питания в недоступном для детей месте. Если батарейный отсек НЕ закрывается должным образом, ПРЕКРАТИТЕ использование изделия и не допускайте к нему детей.

> Если вы подозреваете, что кто-то проглотил или иным образом ввёл в тело элемент питания, немедленно обратитесь за медицинской помощью.

### **Повреждение здоровья из-за утечки электролита**

> При утечке электролита избегайте контакта с кожей, глазами и слизистыми оболочками.

> При контакте с электролитом промойте пострадавшее место большим количеством чистой воды и незамедлительно обратитесь к врачу.

- > НЕ подвергайте элементы питания экстремальным воздействиям. НЕ кладите на горячие поверхности и НЕ подвергайте воздействию прямых солнечных лучей. В противном случае существует опасность вытекания.
- > Элементы питания следует утилизировать надлежащим образом и хранить в недоступном для детей месте. Даже разряженные элементы питания могут стать причиной травмы.

## **2.8 Легкие ожоги**

### **Ущерб здоровью из-за легких ожогов**

Очень длительное использование туалета при включенном обогреве сиденья может привести к легким ожогам.

- > Отключите обогрев сиденья при долгом использовании туалета, особенно для людей с ограниченными сенсорными и двигательными способностями.

## **2.9 Избегание повреждений изделия**

### **Указания по использованию элементов питания**

- > Элементы питания ЗАПРЕЩАЕТСЯ заряжать, повторно активировать любым другим способом, разбирать или подвергать чрезмерному нагреву (например, на огне).
- > Полюсные клеммы НЕ следует замыкать накоротко.
- > Отработанные элементы питания необходимо сразу же извлекать из пульта дистанционного управления. Иначе они могут вытечь и повредить устройство.
- > НЕ используйте в пульте дистанционного управления старые элементы питания вместе с новыми.
- > ЗАПРЕЩАЕТСЯ сочетать между собой разные типы элементов питания.
- > Очистите элемент питания и контакты перед установкой элемента питания.

- > Элементы питания должны быть вставлены с соблюдением указанной полярности.
- > Извлеките элементы питания, если пульт дистанционного управления НЕ будет использоваться в течение длительного времени.

### **Повреждение или неисправность изделия из-за неправильного использования**

- > НЕ наступайте и не вставляйте на изделие.
- > НЕ следует преднамеренно загрязнять, обрызгивать или засорять душевую палочку.

### **Избегайте повреждений сиденья и крышки**

- > ЗАПРЕЩАЕТСЯ сидеть, стоять или опираться на крышку.
- > НЕ снимайте сиденье и крышку.
- > НЕ повреждайте поверхность сиденья. Если поверхность сиденья повреждена, свяжитесь с нами по адресу [help@duravit.com](mailto:help@duravit.com).
- > Открывайте и закрывайте крышку с помощью пульта дистанционного управления или приложения.
- > НЕ прерывайте ручную автоматическое открывание и закрывание крышки.
- > Убедитесь, что сиденье для унитаза опущено и не блокирует автоматическое открывание и закрывание крышки.
- > НЕ ставьте тяжелые предметы на крышку.

### **Повреждения от замерзания воды**

- > ЗАПРЕЩАЕТСЯ устанавливать и эксплуатировать изделие в помещениях, где существует риск замерзания. Температура в помещении должна быть не ниже 4 °C (39 °F).

### **Повреждения, вызванные внешними воздействиями**

- > ЗАПРЕЩАЕТСЯ ставить и класть на изделие открытые источники огня: свечи, сигареты и т. п.
- > НЕ подвергайте изделие воздействию воды или прямых солнечных лучей.

### 3 Обзор изделия

#### 3.1 Описание конструкции и принципа работы

##### 3.1.1 Блок сиденья

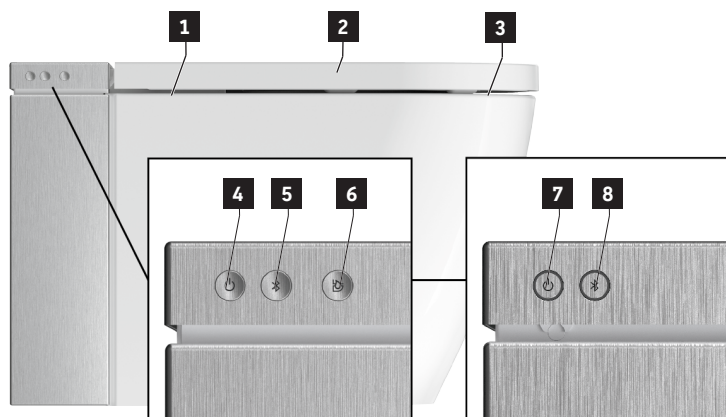

**1** Датчик (открывание крышки без касания)\*

**2** Датчик сиденья

**3** Подогрев сиденья

**4** Кнопка питания/индикатор состояния (светодиод)

**5** Кнопка Bluetooth/индикация Bluetooth (светодиод)

**6** Полный смыв

**7** Кнопка питания/индикатор состояния (светодиод)\*\*

**8** Кнопка Bluetooth/индикация Bluetooth (светодиод)\*\*

\*Только вариант Pro / вариант Plus

\*\*Только вариант Pro



### 3.1.2 Светодиодная индикация блока сиденья

#### Кнопка питания

Светодиод	Функция
Красный	Режим ожидания
Зеленый	Включено
Оранжевый	Режим экономии электроэнергии
Мигающий оранжевый	Необходимо удаление известкового налёта > Очищайте изделие от известкового налёта. > Нажмите один раз на кнопку питания/индикатор состояния (светодиодного), чтобы отключить мигание.
Мигает	Неисправность > Выключите изделие. > Отключите питание. > Закройте запорный вентиль, чтобы перекрыть подачу воды. > Свяжитесь с <a href="mailto:help@duravit.com">help@duravit.com</a> .
Мигающий фиолетовый	Ультрафиолетовое освещение активировано.*

\*Только вариант Pro

#### Кнопка Bluetooth

Светодиод	Функция
Синий	Bluetooth доступен или подключен.
«Выкл.»	Bluetooth недоступен.
Мигает	Устройство находится в режиме сопряжения.
Мигающий фиолетовый	Ультрафиолетовое освещение активировано.*

\*Только вариант Pro

### 3.1.3 Область функционирования Pro

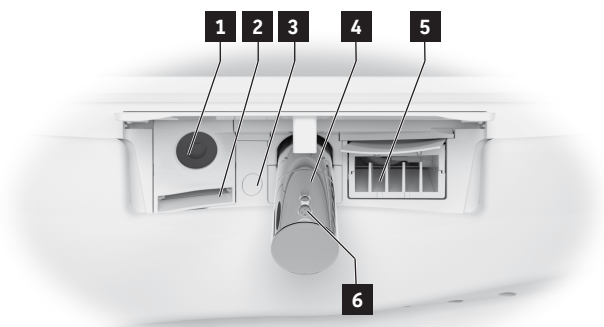

**1** Ультрафиолетовое освещение

**2** Удаление запаха

**3** Ночная подсветка

**4** Душевая палочка

**5** Фен с теплым воздухом

**6** Душевая лейка

### 3.1.4 Область функционирования Plus

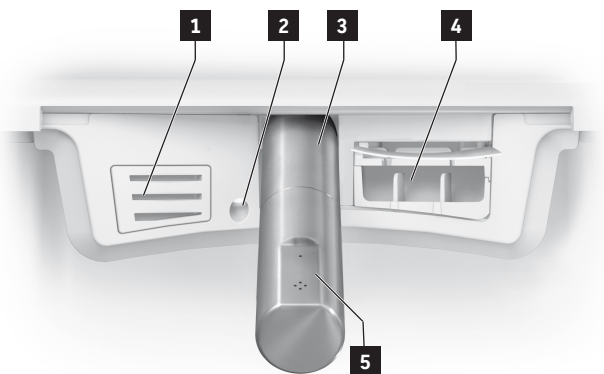

**1** Удаление запаха

**2** Ночная подсветка

**3** Душевая палочка

**4** Сушка теплым воздухом

**5** Душевая лейка

### 3.1.5 Область функционирования Lite

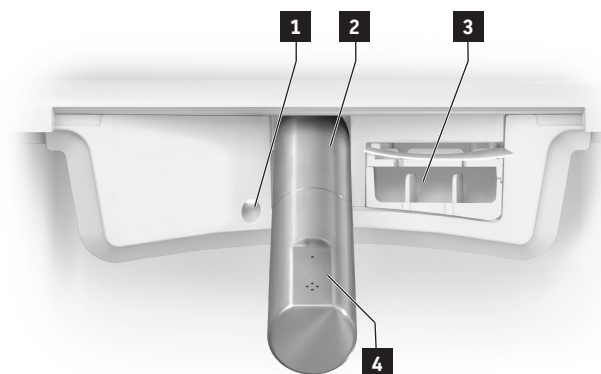

**1** Ночная подсветка

**2** Душевая палочка

**3** Фен с теплым воздухом

**4** Душевая лейка

### 3.1.6 Выключатель питания (правая сторона изделия)



**1** Выключатель питания

### 3.1.7 Запорный вентиль и соединение для удаления известкового налёта (левая сторона изделия)



**1** Соединение для удаления известкового налёта

**2** Запорный вентиль:  
| открыт  
— закрыт

**3** Фильтр для воды

**4** Боковая панель справа

### 3.2 Заводские установки

Функция	Диапазон настройки	Заводская установка
Полный смыв	–	~ 4,4 литра за смыв
Экономный смыв	–	~ 3,1 литра за смыв
Предварительный смыв	вкл./выкл.	вкл.
Открыть/закрыть крышку бесконтактно*	вкл./выкл.	выкл.
Комфортный душ	вкл./выкл.	вкл.
Температура фена с теплым воздухом	выкл./низкая/средняя/высокая	средняя
Уровень интенсивности сушки теплым воздухом**	низкий/высокий	высокий
Положение душевого стержня	1, 2, 3, 4, 5	3
Интенсивность струи душа	низкая/средняя/высокая	средняя
Температура воды	выкл./низкая/средняя/высокая	средняя
Подогрев сиденья	вкл./выкл.	вкл.
Температура сиденья	низкая/средняя/высокая	средняя
Автоматическое удаление запаха*	вкл./выкл.	выкл.
Время последствия функции удаления запаха*	1 мин / 3 мин	1 мин
Дезинфекция УИ**	вкл./выкл.	выкл.
Режим экономии электроэнергии	вкл./выкл.	выкл.
Ночник	выкл./авто/вкл.	авто
Звуковой сигнал подтверждения	вкл./выкл.	вкл.

\*Только вариант Pro / вариант Plus

\*\*Только вариант Pro

## 4 Первый ввод в эксплуатацию

### 4.1 Безопасность

#### ВНИМАНИЕ

##### **Вред для здоровья от загрязнённой, зараженной или стоячей воды**

Использование загрязнённой, зараженной или стоячей воды для душа может вызвать проблемы со здоровьем.

> Если изделие НЕ использовалось две недели и более, активируйте дополнительную самоочистку.

### 4.2 Активировать изделие

Изделие должно быть полностью установлено в соответствии с инструкциями по монтажу и подключено к основному источнику питания и водопроводу.

> Убедитесь, что запорный вентиль открыт.

> Включите изделие с помощью главного выключателя.

### 4.3 Скачайте приложение



> Выполните поиск „SensoWash 2.0“ в Play Store (Android) или в App Store (iOS).

> Скачайте приложение.

> При необходимости разрешите доступ к услугам определения местоположения (GPS).

### 4.4 Выполните сопряжение приложения

Изделие подключается к приложению через Bluetooth. Изделие и функция Bluetooth должны быть активированы, чтобы установить соединение.

> Включите изделие с помощью кнопки питания/индикатора состояния (светодиодного) на блоке сиденья.

Кнопка начнет мигать.

> Активируйте Bluetooth с помощью кнопки Bluetooth/индикатора Bluetooth (светодиодного) на блоке сиденья.

> Активируйте приложение на мобильном устройстве.

> Следуйте пошаговым инструкциям в приложении.

Приложение подтвердит, когда соединение будет установлено.

## 4.5 Активировать дистанционное управление

### 4.5.1 Пульт дистанционного управления с аккумулятором

#### ВНИМАНИЕ

#### **Ущерб здоровью из-за взрывающихся аккумуляторных батарей**

- > Параметры пульта дистанционного управления соответствуют: 5 В постоянного тока 150 мА.
- > Выходной ток блока питания НЕ должен превышать 2 А.
- > Использовать только поставленный с изделием зарядный кабель.
- > Регулярно заряжайте пульт дистанционного управления полностью.
- > По окончании зарядки всегда вынимайте блок питания из розетки (светодиод выкл.).

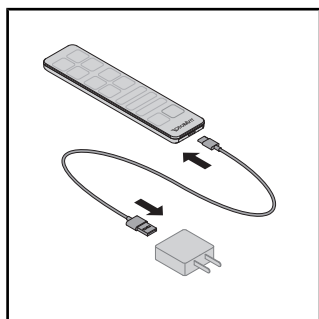

- > Соединить зарядный кабель с блоком питания и пультом дистанционного управления.

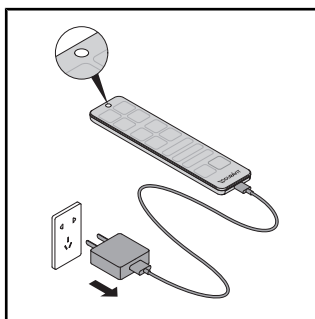

- > По окончании зарядки всегда вынимайте блок питания из розетки (светодиод выкл.).

- > Светодиод на пульте дистанционного управления показывать режим зарядки (светодиод красный).

## 4.5.2 Пульт дистанционного управления с батарейками

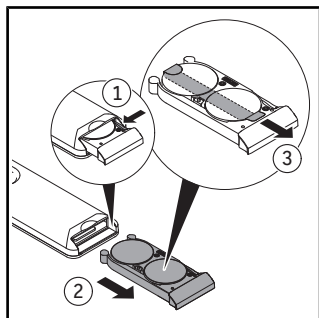

- > Вытяните батарейный отсек.
- > Нажмите на рычажок, чтобы полностью открыть батарейный отсек.
- > Снимите защитную пленку.

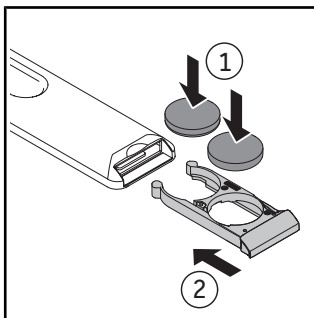

- > Вставьте элементы питания (CR2450).
- > Закройте батарейный отсек.



## 5 Обслуживание





### 5.1 Дистанционное управление/приложение







Изделием можно управлять с помощью пульта дистанционного управления (основные функции) и/или с помощью приложения (расширенный объем). Ряд настроек можно выполнить только через приложение. Функции настроены в соответствии с заводскими настройками.



> Загрузите приложение, чтобы получить доступ ко всем настройкам, доступным для этого изделия.

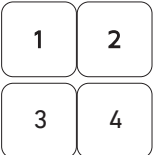

\*Диапазон функций, показанный на рисунках, приведен в иллюстративных целях. Фактическая функциональность может различаться в зависимости от модели.

Символ	Название
	Меню
	Добавить или удалить изделие.
	Активирован <b>полный смыв</b> .
	Активирован <b>экономный смыв</b> .
	Активирует <b>душ для ягодиц</b> . Если выполнение функции не завершено вручную, оно прекратится автоматически через 2 минуты.

Символ	Название
	<p>Активирует <b>душ для дам</b>. Если выполнение функции не завершено вручную, оно прекратится автоматически через 2 минуты.</p>
	<p>Активирован (короткий звуковой сигнал) / Деактивирован (долгий звуковой сигнал) подогрев <b>сиденья</b>.</p>
	<p>Активирует <b>сушку теплым воздухом</b>. Функция Температура имеет уровни интенсивности выкл./низкая/средняя/высокая. Функция Интенсивность имеет уровни низкий/высокий.** Если выполнение функции не завершено вручную, оно прекратится автоматически через 5 минут. [▶Приложение] Главная – Сушка теплым воздухом</p>
	<p>Устанавливает <b>температуру воды</b>. Функция имеет уровни интенсивности выкл./низкая/средняя/высокая. Настройки отображаются на пульте дистанционного управления (светодиод) и в приложении. [▶Приложение] Главная – душ для ягодиц/душ для дам</p>
	<p>Устанавливает <b>интенсивность струи душа</b>. Функция имеет уровни интенсивности низкая/средняя/высокая. Настройки отображаются на пульте дистанционного управления (светодиод) и в приложении. [▶Приложение] Главная – душ для ягодиц/душ для дам</p>
	<p>Устанавливает <b>положение душевой палочки</b>. Функция имеет уровни 1, 2, 3, 4 и 5. Настройки отображаются на пульте дистанционного управления (светодиод) и в приложении. [▶Приложение] Главная – душ для ягодиц/душ для дам</p>
	<p>Активирует функцию удаления <b>запаха</b>.* Если выполнение функции не завершено вручную, оно прекратится автоматически через 1 минуту.</p>
	<p>Активирует <b>профиль пользователя</b> (только пульт дистанционного управления).</p>

Символ	Название
	Открывает/закрывает <b>крышку</b> .*
	<b>Останавливает</b> текущую функцию.

\*Только вариант Pro / вариант Plus

\*\*Только вариант Pro

**ПОДСКАЗКА** Сиденье имеет датчик. Функции душа и фена можно активировать только тогда, когда пользователь сидит на унитазе.

## 5.2 Открывание и закрывание крышки

### ВНИМАНИЕ

#### Повреждения блока сиденья

Прерывание выполнения функции механического открывания и закрывания крышки вручную может привести к повреждению изделия.

> НЕ прерывайте вручную автоматическое открывание и закрывание крышки.

Крышку можно открывать и закрывать с помощью пульта дистанционного управления или приложения. Вариант Pro и Plus также имеет датчик приближения. Крышка открывается и закрывается бесконтактно, как только пользователь подходит или отходит.

## 5.3 Установить профиль пользователя с помощью дистанционного управления

Личные настройки могут храниться в разных профилях пользователей.

> Активировать душ для ягодиц/душ для дам.

> Установите положение распылителя, интенсивность распыления и температуру воды во время работы функции.

Светодиоды на пульте дистанционного управления показывают соответствующую настройку.

> Нажмите на профиль пользователя 1/2/3/4 на 3 секунды, чтобы сохранить профиль.

**ПОДСКАЗКА** Сиденье имеет датчик. Функции душа и фена можно активировать только тогда, когда пользователь сидит на унитазе.

## 5.4 Эффективность использования энергии и воды

В целях минимизации потребления природных ресурсов изделие имеет проточный водонагреватель и функцию автостоп для всех функций душа и фена. Для экономии энергии при ежедневном использовании можно изменить следующие настройки:

### 5.4.1 Режим экономии энергии (подогрев сиденья)

Отключает подогрев сиденья на заданный период времени, например, днем, во время работы. После этого подогрев сиденья снова включается.

- > Активировать режим экономии энергии с помощью приложения. [▶Приложение] Меню – Настройки – Сиденье

### 5.4.2 Режим каникул

Если изделие не будет использоваться в течение двух недель или дольше, слейте воду и выключите изделие.

- > Закройте запорный вентиль, чтобы перекрыть подачу воды.
- > Активировать режим отпуска через приложение. [▶Приложение] Меню – Уход – Режим отпуска
- > Отключите питание.
- > Необходимо извлечь элементы питания из пульта дистанционного управления.

## 6 Чистка и уход

### 6.1 Безопасность

#### ПРЕДУПРЕЖДЕНИЕ

##### **Смертельная угроза поражения электротоком**

В блоке сиденья находятся электрические компоненты изделия.

- > Перед очисткой выключите изделие при помощи главного выключателя.
- > НЕ лейте воду на блок сиденья.
- > НЕ допускайте попадания воды в блок сиденья.

#### ВНИМАНИЕ

##### **Ущерб здоровью из-за ультрафиолетового света\***

Изделие содержит ультрафиолетовый источник света, дезинфицирующий керамику. Ультрафиолетовый свет активирован только в том случае, если сиденье и крышка закрыты. Взгляд или контакт с ультрафиолетовым источником света во время работы функции может привести к повреждению глаз или раздражению кожи.

- > Если ультрафиолетовое освещение активировано при открытых сиденье и крышке (индикатор состояния (светодиод) и индикатор Bluetooth (светодиод) мигает фиолетовым светом), немедленно закройте сиденье и крышку и обратитесь на горячую линию сервисной службы Duravit.
- > НЕ смотрите прямо на источник ультрафиолетового излучения.
- > НЕ прикасайтесь к источнику ультрафиолетового излучения.

\*Только вариант Pro

#### **ВНИМАНИЕ**

##### **Повреждения изделия из-за неправильной очистки и ухода**

Неподходящие чистящие средства, чистящие принадлежности и чистящие устройства могут повредить поверхность и навсегда изменить ее цвет.

- > Используйте только чистящие средства и чистящие принадлежности, рекомендованные Duravit.
- > Следуйте инструкциям производителя моющего средства по применению.
- > Используйте только устройства для очистки, предназначенные для области применения (НЕ использовать устройства для очистки под высоким давлением или устройства для очистки паром).

#### **ВНИМАНИЕ**

##### **Повреждения изделия из-за аэрозольного тумана**

Брызги чистящего средства могут попадать в мельчайшие отверстия и щели и повреждать поверхность.

- > Наносите аэрозольное чистящее средство на салфетку, а не на само изделие.

## ВНИМАНИЕ

### Повреждения изделия из-за длительных интервалов очистки

Слишком продолжительные интервалы очистки могут приводить к появлению трудноустраняемых загрязнений.

> При загрязнении поверхности выполняйте очистку регулярно и незамедлительно.

## 6.2 Рекомендации по очистке

### 6.2.1 Чистка

> Протрите поверхность влажной тряпкой.

> Удалите стойкие загрязнения с помощью рекомендованного чистящего средства. При этом всегда наносите чистящее средство на тряпку для чистки.

> Используйте туалетную щетку для чистки унитаза/писсуара.

> Промойте чистой водой, чтобы удалить все остатки чистящего средства.

> Высушите поверхность.

### 6.2.2 Рекомендованные чистящие средства

Компонент	Чистящее средство	Чистящие принадлежности
Сиденье и крышка	Нейтральное чистящее средство (pH 6-8) (например, нейтральное моющее средство)	Тряпка для чистки из хлопка
Крышки и боковые панели	Нейтральное чистящее средство (pH 6-8) (например, нейтральное моющее средство)	Тряпка для чистки из хлопка
Душевая палочка/ душевая лейка	Нейтральное чистящее средство (pH 6-8) (например, нейтральное моющее средство)	– Тряпка для чистки из синтетического волокна – Абразивная губка
Керамика Ежедневная очистка	Нейтральное чистящее средство (pH 6-8) (например, нейтральное моющее средство)	– Тряпка для чистки из синтетического волокна – Туалетная щетка
Керамика Известковый налёт	Кислотное чистящее средство (pH < 6) (например, лимонный очиститель)	– Тряпка для чистки из синтетического волокна – Туалетная щетка

Компонент	Чистящее средство	Чистящие принадлежности
Источник ультрафиолетового излучения*	Вода	Тряпка для чистки из хлопка
Дистанционное управление	Вода	Тряпка для чистки из хлопка

\*Только вариант Pro

### 6.3 Самоочистка душевой палочки и душевой лейки

Убранная душевая палочка автоматически очищается до и после каждого душа.

> Если изделие НЕ использовалось две недели и более, активируйте дополнительную самоочистку через приложение. [►Приложение] Меню – Уход – Самоочистка

### 6.4 Ручной режим очистки душевой палочки и душевой лейки

Ручная очистка возможна только в том случае, если датчик сиденья не активирован.

> Активируйте ручной режим очистки с помощью приложения, чтобы выдвинуть душевую палочку для ручной очистки. [►Приложение] Меню – Уход – Ручная очистка

**ПОДСКАЗКА** Функцию можно активировать только тогда, когда на унитазе никто не сидит/не активирован датчик сиденья.

### 6.5 Очистка фильтра для воды

#### ВНИМАНИЕ

#### Повреждение изделия и повреждение, вызванное неправильной очисткой или неправильной установкой

Неправильная очистка и неправильная повторная установка фильтра для воды могут привести к утечке воды.

> НЕ используйте чистящие средства.

> Осторожно снимайте и устанавливайте фильтр для воды.

> НЕ используйте инструменты, чтобы снять или установить фильтр для воды.

> Не деформируйте кольца круглого сечения. Перед установкой фильтра для воды убедитесь, что кольца круглого сечения установлены правильно.

Регулярно чистить фильтр для воды и немедленно при уменьшении подачи воды. Инstrukция по очистке фильтра для воды находится на изделии.

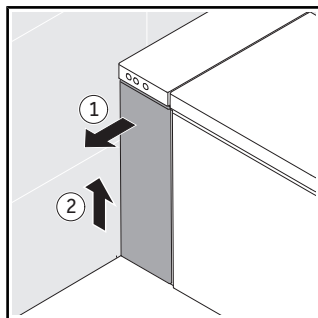

> Снимите боковую панель слева.

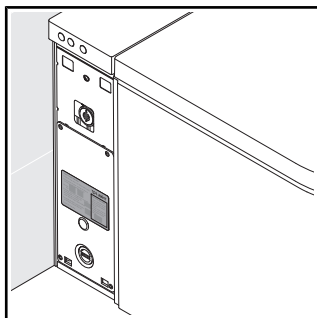

> Следуйте указаниям рядом с фильтром для воды.

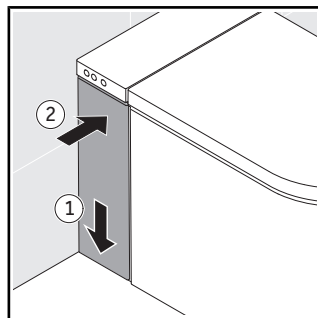

> Установите боковую панель.

## 6.6 Очистка грязезащитной сетки системы удаления запаха\*

Грязезащитная сетка защищает систему удаления запаха от загрязнений. Регулярно чистить грязезащитную сетку.

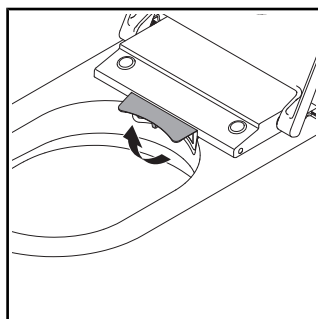

> Поднимите крышку.

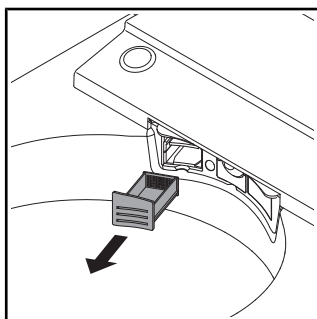

> Удалите грязезащитную сетку.

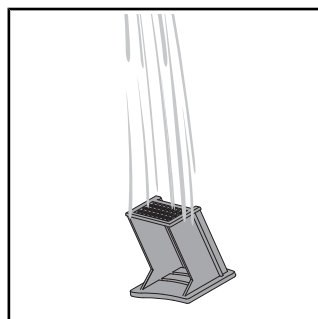

> Очистите грязезащитную сетку под проточной водой.

\*Только вариант Plus



## 6.7 Умягчение воды

### ВНИМАНИЕ

#### Нарушение работы или повреждение изделия вследствие образования известкового налета

Известковый налет может образовываться в регионах с жесткой водой. Известковый налет может повлиять на характеристики изделия.

- > Проверьте качество воды в вашем регионе. При жесткости воды  $\geq 14$  °dH (2,5 ммоль/л) Duravit рекомендует установить смягчитель воды.
- > Регулярно очищайте изделие от известкового налёта. Приложение отправляет автоматическое напоминание.
- > Настройте параметры удаления известкового налёта в соответствии с жесткостью воды в вашем регионе.  
[>Приложение] Меню – Уход – Удаление известкового налёта
- > Используйте только фирменные водоумягчающие средства от компании Duravit средства, одобренные компанией Duravit.
- > Укажите на сайте [www.duravit.com](http://www.duravit.com) в строке поиска «Умягчение воды» и выберите в зависимости от модели таблетки для удаления известкового налёта или умягчительный картридж.

Жесткость воды	Цикл умягчения воды
мягкая: < 8,4 °dH (1,5 ммоль/л)	раз в полгода
средняя: 8,4 – 14 °dH (1,5 – 2,5 ммоль/л)	раз в полгода
жесткая: > 14 °dH (2,5 ммоль/л)	ежеквартально

Процесс удаления известкового налёта можно активировать через приложение.

- > Следуйте инструкциям в приложении.

Процесс удаления известкового налёта можно активировать через пульт дистанционного управления.

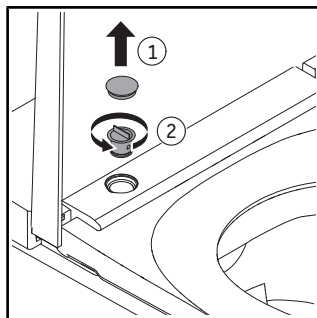

- > Снимите крышку.
- > Отвинтите пробку-заглушку.

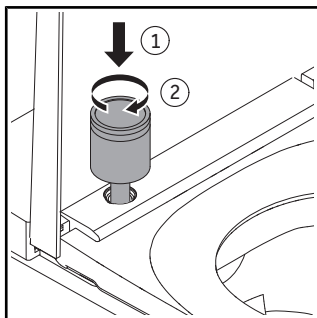

- > Вставьте картридж в отверстие.
- > Поверните картридж по часовой стрелке до щелчка.

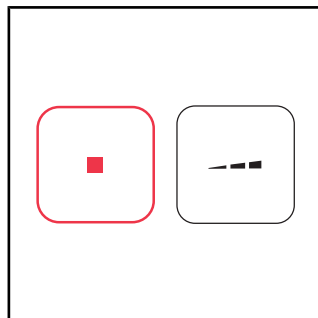

- > Нажмите и удерживайте кнопку «Стоп».
- > Нажмите и удерживайте кнопку интенсивности струи душа на пульте дистанционного управления, пока не прозвучит звуковой сигнал.
- > Отпустите кнопки.

Звучит звуковой сигнал.  
Режим удаления известкового налёта активирован.

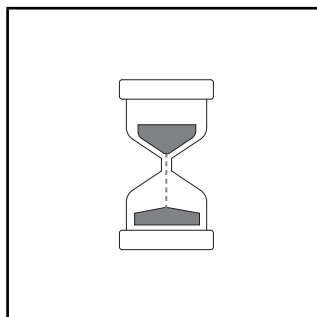

Запускается процесс удаления известкового налёта. Процесс удаления известкового налёта занимает около 1/2 часа. В течение этого времени изделие нельзя использовать.

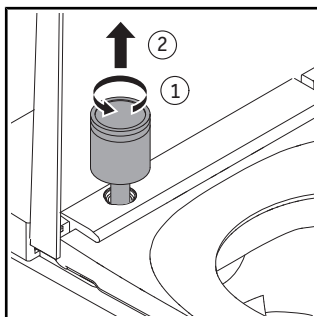

- > Поверните картридж против часовой стрелки.
- > Удалите картридж.
- > Соблюдайте инструкцию производителя по утилизации.

## 7 Помощь в случае возникновения проблемы

### 7.1 Общие сведения

Порядок действий в случае неисправности:

- > Выключите изделие и снова включите его.
- > Следуйте приведенным ниже инструкциям.
- > Если изделие по-прежнему не работает должным образом, свяжитесь с нами по адресу [help@duravit.com](mailto:help@duravit.com).
- > Приготовьте артикульный номер. Артикульный номер указан в технических данных в конце инструкции по эксплуатации, на этикетке упаковки, на этикетке изделия, в инструкции по сборке и в приложении.  
[>Приложение] Меню – Инструкция к устройству – Управление устройством – Информация об устройстве

### 7.2 Устранение неисправностей

Проблема	Возможная причина	Решение
<b>Светодиодная индикация (блок сиденья)</b>		
Светодиодный индикатор мигает (красный, зеленый) или звучит звуковой сигнал.	Неисправность	<ul style="list-style-type: none"><li>&gt; Выключите изделие.</li><li>&gt; Отключите питание.</li><li>&gt; Закройте запорный вентиль, чтобы перекрыть подачу воды.</li><li>&gt; Свяжитесь с <a href="mailto:help@duravit.com">help@duravit.com</a>.</li></ul>
Светодиодный индикатор мигает оранжевым цветом.	Требуется удаление известкового налета.	<ul style="list-style-type: none"><li>&gt; Очищайте изделие от известкового налета.</li><li>&gt; Нажмите один раз на кнопку питания/индикатор состояния (светодиодного), чтобы отключить мигание.</li></ul>

Проблема	Возможная причина	Решение
<b>Общие проблемы</b>		
Изделие не работает.	Изделие выключено (кнопка питания/индикатор состояния не горят).	> Включите изделие.
	Изделие находится в режиме ожидания (кнопка питания/индикатор состояния светится красным).	> Активировать изделие.
Выступает вода.	Утечка	> Выключите изделие. > Отключите питание. > Закройте запорный вентиль, чтобы перекрыть подачу воды. > Свяжитесь с <a href="mailto:help@duravit.com">help@duravit.com</a> .
<b>Дистанционное управление</b>		
Пульт дистанционного управления не реагирует.	Элементы питания почти разряжены (светодиодный индикатор мигает белым цветом).	> Заменить аккумуляторные батареи или зарядить пульт дистанционного управления.
	Пульт дистанционного управления не сопряжён с изделием (светодиодный индикатор мигает красным).	> Свяжитесь с <a href="mailto:help@duravit.com">help@duravit.com</a> .
	Аккумуляторные батареи не вставлены.***	> Вставьте элементы питания.
	Пульт дистанционного управления неисправен.	> Свяжитесь с <a href="mailto:help@duravit.com">help@duravit.com</a> .

Проблема	Возможная причина	Решение
<b>Функции душа</b>		
Переключение между душем для ягодиц и душем для дам происходит медленно.	Душевая палочка убирается между функциями. Переключение занимает около 12 с.	Нормальное состояние
Интенсивность струи душа слишком слабая.	Интенсивность струи душа настроена на «низкую».	> Увеличьте интенсивность струи душа. [►Приложение] Главная – душ для ягодиц/душ для дам
	Водопроводная труба перегнута или сдавлена.	> Свяжитесь с <a href="mailto:help@duravit.com">help@duravit.com</a> .
Интенсивность струи душа нестабильна.	Фильтр для воды засорился.	> Очистите фильтр для воды.
Температура воды слишком высокая/низкая.	Температура неправильно отрегулирована.	> Отрегулируйте температуру. [►Приложение] Главная – душ для ягодиц/душ для дам
Душ для ягодиц/душ для дам останавливается автоматически.	Выполнение функции автоматически останавливается через 2 мин.	Нормальное состояние
	Датчик сиденья утратил контакт.	> Необходимо повторно сесть на сиденье. > Активируйте функцию.
Душ для ягодиц/душ для дам не работает.	Душевая лейка засорилась.	> Выполните очистку душевой лейки. [►Приложение] Главная – душ для ягодиц/душ для дам
	Датчик сиденья утратил контакт.	> Необходимо повторно сесть на сиденье. > Активируйте функцию.

Проблема	Возможная причина	Решение
<b>Функции смыва</b>		
Автоматический смыв не работает.	Функция активируется только в том случае, если пользователь сидит на изделии в течение 6 с и более.	Нормальное состояние
	Датчик сиденья утратил контакт.	> Очистить поверхность. Необходимо повторно сесть на сиденье.
	Функция неисправна.	> Свяжитесь с help@duravit.com.
Изделие не выполняет смыв.	Промежуток между двумя смывами слишком короткий, до пополнения резервуара для воды проходит около 25 с.	Нормальное состояние
	Запорный клапан закрыт.	> Откройте запорный клапан.
	Неисправность при подачи электричества или воды.	> Промыть изделие ведром воды (8 л). > Свяжитесь с help@duravit.com.
<b>Подогрев сиденья</b>		
Подогрев сиденья не работает.	Функция деактивирована.	> Активируйте функцию. [► Приложение] Настройки – Сиденье
Температура сиденья слишком высокая/ низкая.	Температура неправильно отрегулирована.	> Отрегулируйте температуру. [► Приложение] Настройки – Сиденье

<b>Проблема</b>	<b>Возможная причина</b>	<b>Решение</b>
Температура сиденья слишком низкая.	Изделие находится в режиме энергосбережения (светодиодный индикатор светится оранжевым).	> Деактивируйте режим энергосбережения. [►Приложение] Настройки – Сиденье
	Изделие автоматически активирует режим энергосбережения, если все функции были неактивны более 48 часов.	> Выберите любую функцию для повторной активации изделия.
<b>Фен с теплым воздухом</b>		
Температура сиденья слишком высокая/низкая.	Температура неправильно отрегулирована.	> Отрегулируйте температуру. [►Приложение] Главная – Сушка теплым воздухом
Интенсивность сушки теплым воздухом слишком высокая/низкая.**	Интенсивность неправильно настроена.	> Выполнить настройку интенсивности. [►Приложение] Главная – Сушка теплым воздухом
Сушка теплым воздухом останавливается автоматически.	Выполнение функции автоматически останавливается через 5 мин.	Нормальное состояние
	Датчик сиденья утратил контакт.	> Необходимо повторно сесть на сиденье. > Активируйте функцию.

<b>Проблема</b>	<b>Возможная причина</b>	<b>Решение</b>
<b>Ночник</b>		
Ночная подсветка не работает.	Функция деактивирована.	> Активируйте ночную подсветку или автоматический режим. [▶Приложение] Настройки – Свет и звук
	Автоматический режим активирован. Функция автоматически выключает ночную подсветку при ярком внешнем освещении.	Нормальное состояние
Ночная подсветка включена постоянно.	Функция активирована.	> Деактивируйте ночную подсветку или активируйте автоматический режим. [▶Приложение] Настройки – Свет и звук
	Автоматический режим активирован. Функция автоматически включает ночную подсветку при недостаточно ярком внешнем освещении.	Нормальное состояние
<b>Ручная чистка</b>		
Душевая палочка убирается автоматически	Выполнение функции автоматически останавливается через 2 мин.	> Активируйте функцию. [▶Приложение] Уход – Ручная очистка
<b>Автоматическая самоочистка</b>		
Вода капает из втянутой душевой палочки.	Убранная душевая палочка автоматически очищается до и после каждого душа.	Нормальное состояние



<b>Проблема</b>	<b>Возможная причина</b>	<b>Решение</b>
<b>Удаление запаха*</b>		
Удаление запаха не работает.	Функция деактивирована.	> Активируйте функцию.
	Функция неисправна.	> Свяжитесь с help@duravit.com.
Удаление запаха запускается автоматически.	Функция активирована.	Нормальное состояние
Удаление запаха останавливается автоматически.	Удаление запаха останавливается автоматически при активной функции душа и сушки теплым воздухом.	Нормальное состояние
Удаление запаха запускается автоматически при активной функции душа и сушки теплым воздухом.	Функция неисправна.	> Свяжитесь с help@duravit.com.
Удаление запаха останавливается не сразу после ухода из туалета.	Время последействия активировано.	Деактивируйте функцию.
<b>Крышка</b>		
Крышка не открывается автоматически.	Изделие не обнаружило приближающегося пользователя.	> Снова подойдите к изделию (расстояние примерно 1 м).
	Функция неисправна.	> Свяжитесь с help@duravit.com.
	Функция не активирована.	> Активируйте функцию. [► Приложение] Настройки – Крышка
Крышка не закрывается сразу.	После того, как пользователь удалился, крышка автоматически закрывается через 90 с.	Нормальное состояние

Проблема	Возможная причина	Решение
<b>Приложение</b>		
Приложение не работает.	Отсутствует сопряжение приложения и изделия.	<ul style="list-style-type: none"> <li>&gt; Выполните сопряжение изделия с приложением.</li> <li>&gt; Убедитесь, что сопряжение выполнено успешно.</li> </ul>
<b>Ультрафиолетовое освещение**</b>		
Ультрафиолетовое освещение не работает.	Функция деактивирована.	<ul style="list-style-type: none"> <li>&gt; Активируйте функцию. [▶Приложение] Настройки – Ультрафиолетовое освещение</li> </ul>
	Изделие автоматически деактивирует ультрафиолетовое освещение, если крышка открывается.	<ul style="list-style-type: none"> <li>&gt; Держать крышку закрытой до тех пор, пока функция работает (светодиоды мигают фиолетовым светом).</li> </ul>

\*Только вариант Pro / вариант Plus

\*\*Только вариант Pro

\*\*\*Только вариант Pro / вариант Lite

## 8 Утилизация

### 8.1 Упаковка

Дети не должны играть с пластиковыми пакетами или упаковочными материалами, так как существует опасность травмирования или удушья. Храните такие материалы в безопасном месте или утилизируйте их экологически безопасным способом. По возможности сохраняйте упаковку до истечения гарантийного срока.

### 8.2 WEEE



Символ с перечеркнутым мусорным контейнером обозначает отдельную утилизацию в качестве отработанного электрического и электронного оборудования (WEEE). В старом электрическом и электронном оборудовании могут содержаться опасные вещества. Не выбрасывайте данное устройство в контейнер с остаточными отходами. Отнесите использованное изделие в специальный пункт сбора использованного электрического и электронного оборудования (WEEE). Таким образом вы помогаете сохранить сырьевые ресурсы и защитить окружающую среду. Дополнительную информацию Вы можете получить у Вашего дистрибьютора или у соответствующей службы. Исползованные аккумуляторные батареи следует утилизировать соответствующим образом. Для этой цели в местах продажи аккумуляторных батарей и в коммунальных пунктах по сбору отходов установлены контейнеры с соответствующей маркировкой для утилизации аккумуляторных батарей и элементов питания.

## 9 Технические характеристики

<b>Общие сведения</b>	
Номер артикула	620002 00 2 40 0300 620002 01 2 40 0300 620000 00 2 40 0320 620000 01 2 40 0320 620000 02 2 40 0320 620000 00 2 50 0320 620000 01 2 50 0320 620000 02 2 50 0320 620000 00 2 40 0310 620000 01 2 40 0310 620000 02 2 40 0310 620000 00 2 40 0334 620000 01 2 40 0334
Вес нетто	48 кг (106 фунтов)
Размеры	683 x 366 x 440 мм (27 x 14 $\frac{3}{8}$ x 17 $\frac{3}{8}$ ")
Номинальное напряжение	220 – 240 В
Частота	50 – 60 Гц
Номинальная мощность	1080 Вт
Режим ожидания	< 2,0 Вт
Давление воды на входе	0,07 – 0,75 МПа / 0,7 – 7,5 bar (10 – 109 бар)
Степень защиты	IPX4 Защита от брызг воды со всех сторон
<b>Мощность нагрева</b>	
Проточный нагреватель	1600 Вт
Подогрев сиденья	50 Вт
Сушка теплым воздухом	
620000	280 Вт
620002	380 Вт

<b>Температурный диапазон</b>	
Рабочая температура	4 – 40 °C (39 – 104 °F)
Температура воды	33 – 41 °C (91 – 106 °F)
Температура сиденья	30 – 40 °C (86 – 104 °F)
Температура фена с теплым воздухом	35 – 55 °C (95 – 131 °F)
Режим душа	0,35 – 0,7 л/мин (0,09 – 0,18 галл./мин)

<b>BLE (Bluetooth Low Energy)</b>	
Макс. уровень мощности	< 10 дБм

### **Декларация о соответствии требованиям, предъявляемым к радиооборудованию**

Встроенный модуль bluetooth и микроволновой модуль соответствуют основополагающим требованиям и прочим относящимся к ним положениям Директивы ЕС о радиооборудовании 2014/53/ЕС.

- Диапазоны рабочей частоты Bluetooth с низким энергопотреблением: 2,402 – 2,480 ГГц; максимальная мощность радиочастоты, излучаемая в частотных диапазонах, в которых работает радиооборудование, менее 10 мВт.
- Диапазоны рабочих микроволновых частот: 24,05 – 24,25 ГГц; максимальная мощность радиочастоты, излучаемая в частотных диапазонах, в которых работает оборудование радиосвязи, менее 16 мВт.



### **Великобритания: Ограниченное применение**

Только 24,050 – 24,250 ГГц для защиты от полицейских устройств измерения скорости, поэтому просим использовать только в помещениях, чтобы обеспечить достаточное экранирование от полицейских сканеров.

### **Франция: Ограниченное применение**

Мощность ограничена до 0,1 мВт e.i.r.p в диапазоне частот 24,10 – 24,15 ГГц. Использование радиолокации в военных целях. Эксплуатация радарного оборудования для измерения скорости полицейскими службами, поэтому, пожалуйста, используйте его только в помещениях, обеспечив достаточное экранирование.

### **Гарантия**

Положения гарантии можно найти в общих положениях и условиях (GTC) по адресу <https://pro.duravit.com/gtc>.

# TR

## İçindekiler

1	Kılavuz hakkında bilgi	296
2	Güvenlik	297
2.1	Montaj Kılavuzu'nun amacı	297
2.2	Amacına uygun kullanım	297
2.3	Kullanıcı gereksinimleri	297
2.4	Elektrik emniyeti	298
2.5	Hijyen	299
2.6	Pilli uzaktan kumandanın kullanım talimatları	300
2.7	Pillerin kullanımıyla ilgili açıklamalar	300
2.8	Hafif yanıklar	301
2.9	Ürün hasarını önleyin	301
3	Ürün genel görünümü	303
3.1	Yapısal ve fonksiyonel açıklama	303
3.1.1	Oturak ünitesi	303
3.1.2	Oturak ünitesi LED göstergesi	304
3.1.3	Pro fonksiyon alanı	305
3.1.4	Plus fonksiyon alanı	305
3.1.5	Lite fonksiyon alanı	306
3.1.6	Güç şalteri (ürünün sağ tarafı)	306
3.1.7	Kapatma valfi ve kireç çözme bağlantısı (ürünün sol tarafı)	307
3.2	Fabrika ayarları	308
4	İlk defa çalıştırma	309
4.1	Güvenlik	309
4.2	Ürünü etkinleştirin	309
4.3	Uygulamayı indirin	309
4.4	Uygulamayı eşleştirin	309
4.5	Uzaktan kumandayı etkinleştirin	310
4.5.1	Pilli uzaktan kumanda	310
4.5.2	Pilli uzaktan kumanda	311

5	Kullanım	312
5.1	Uzaktan kumanda/uygulama	312
5.2	Kapađı açın ve kapatın	314
5.3	Uzaktan kumanda ile kullanıcı profilini ayarlayın	314
5.4	Enerji ve su verimliliđi	314
5.4.1	Enerji tasarrufu modu (oturak ısıtıcısı)	314
5.4.2	Tatil modu	314
6	Temizlik ve bakım	315
6.1	Güvenlik	315
6.2	Temizlik tavsiyeleri	316
6.2.1	Temizlik	316
6.2.2	Önerilen temizlik maddeleri	316
6.3	Yıkama çubuđunun ve yıkama başlıđının kendi kendini temizlemesi	317
6.4	Yıkama çubuđu ve yıkama başlıđı için manuel temizleme modu	317
6.5	Su filtresini temizleyin	317
6.6	Koku emme özelliđi kir süzgecini temizleyin*	318
6.7	Kireç çözme	318
7	Sorun giderme desteđi	320
7.1	Genel	320
7.2	Sorun giderme	320
8	İmha edilmesi	327
8.1	Ambalaj	327
8.2	WEEE	327
9	Teknik veriler	328

## **1 Kılavuz hakkında bilgi**

Bu ürünle ilgili tüm dokümanlar ve daha fazla bilgi çevrim içi olarak hizmetinize sunulmuştur:

- > Uygulamada [►Uygulama] Menü – Cihaz Kılavuzu – Hızlı Başlangıç Kılavuzu'ndan Hızlı Başlangıç Kılavuzu'nu açın.
- > Çevrim içi belgelere [qr.duravit.com](http://qr.duravit.com) veya [www.duravit.com](http://www.duravit.com) üzerinden erişin ve arama alanına ürün numarasını girin.



## **2 Güvenlik**

### **2.1 Montaj Kılavuzu'nun amacı**

Bu Montaj Kılavuzu, Duravit ürününün bir parçasıdır. Kılavuzdaki talimatlara uyulmaması, kişisel yaralanmaya, ürün hasarına ve/veya maddi hasarlara neden olabilir.

- > Bu kılavuzu okuyun ve uygulayın.
- > Bu dokümanı saklayın ve ürünün daha sonraki kullanıcılarına teslim edin.

Resimlerde görülen ürünlerde teknik iyileştirmeler ve görsel değişiklikler yapma hakkımız saklıdır.

### **2.2 Amacına uygun kullanım**

SensoWash® taharetlenme, genital bölgelerin temizlenmesi ve diğer konfor fonksiyonları için sprey sistemli bir yıkamalı klozettir. Ürün sadece iç mekanlarda kullanım için uygundur. Duravit, amaçlanan kullanımın veya başka herhangi bir kullanımın ötesine geçen herhangi bir kullanım için sorumluluk üstlenmeyecektir.

### **2.3 Kullanıcı gereksinimleri**

Bu ürünü, 3 yaş ve üzeri çocuklar ile fiziksel, algısal veya zihinsel yetenekleri kısıtlı ya da ürünü kullanma deneyimi ve/veya bilgisi yetersiz olan kişiler ancak bir başkasının gözetimi altında veya ürünün güvenli kullanımı hakkında bilgilendirildikten ve bu ürün/ürünün kullanımı ile ilgili tehlikeleri anladıktan sonra kullanabilirler.

- > Çocuklar ürünle oynamamalıdır.
- > Temizlik ve bakım, gözetim altında olmayan çocuklar tarafından yapılmamalıdır.

## 2.4 Elektrik emniyeti

### Elektrik çarpmasından dolayı hayati tehlike

Elektrik teması ölümcül bir elektrik çarpmasına neden olabilir.

#### Genel önlemler

- > Ürün uygun bir toprak hattına bağlanmış olmalıdır. Ürünü sadece uygun şekilde topraklandıktan sonra çalıştırın. Montaj Kılavuzu'na riayet edin.
- > Cihazın kendine ait kaçak akım rölesi yoktur ve içerisinde kaçak akım koruma rölesi olan bir elektrik devresine bağlanması gerekmektedir.
- > Elektrik kesme donanımları kalıcı olarak kablo tesisatına takılmış olmalı ve bu donanımlar yürürlükteki genel düzenlemelere uygun olmalıdır. Ayrıca bu donanımlar, aşırı gerilim kategorisi III koşulları altında tüm kutuplardaki kontak bağlantısını kesmelidir.

#### Şebeke kablosunun zarar görmesini önleyin

Bu ürünün şebeke bağlantı kablosu hasar görürse tehlikeleri önlemek için hasarlı kablo mutlaka üretici, onun yetkilendirdiği servis veya benzer nitelikte kişiler tarafından değiştirilmelidir.

- > Şebeke kablosunun hasarlı olmadığından emin olun.
- > Şebeke kablosu, sıkıştırılmamalı veya ezilmemelidir.
- > Şebeke kablosunu, sıcak yüzeylerden ve keskin kenarlardan uzak tutun.

#### Hasarlı ürünü kullanmayın

Ürün düzgün çalışmıyorsa veya hasarlıysa ürünü kullanmayın.

- > Ürünü kapatın.
- > Güç kaynağını ayırın.
- > Su beslemesini kapatmak için kapatma vanasını kapatın.
- > [help@duravit.com](mailto:help@duravit.com) ile temas kurun.

## **Ürünü kendiniz onarmayın**

Onarımlar sadece gerekli bilgi ve niteliklere sahip uygun bir uzman tarafından yapılabilir.

- > Üründe herhangi bir değişiklik, kurcalama, ek kurulum yapmayın veya onarmaya çalışmayın.
- > Sadece Duravit tarafından önerilen aksesuarları kullanın.

## **Yoğuşmayı önleyin**

- > Ürünü aşırı nemli bir odaya kurmayın. Elektrikli bileşenlerin yüzeyinde yoğuşma olmaması için odanın yeterince havalanmasını sağlayın.
- > Ürün soğuk bir yerden sıcak bir yere getirildiğinde yoğuşma kaynaklı muhtemel bir nemliliği önlemek için ürünü çalıştırmadan önce orada birkaç saat bekletin.

## **2.5 Hijyen**

### **Kirli, kirlenmiş veya uzun süre durmuş sudan kaynaklanan sağlık zararları**

Ürünün yıkama fonksiyonları için kirli, kirlenmiş veya uzun süre durmuş su kullanılması sağlık sorunlarına neden olabilir.

- > Ürünü soğuk musluk suyu sağlayan ana su şebekesine bağlayın.
- > Hiçbir atık su, gri su, endüstriyel su, deniz suyu ya da diğer arıtılmamış veya sadece yarı arıtılmış su şebekesine bağlamayın.
- > Sadece ürünle birlikte verilen su giriş hortumlarını kullanın, eski hortumları tekrar kullanmayın.
- > Ürün iki hafta veya daha uzun süre kullanılmıyacaksa ürünü boşaltın ve kapatın (tatil modu).

## 2.6 Pili uzaktan kumandanın kullanım talimatları

### Patlayan pillerden kaynaklanan sağlık zararı\*

Uzaktan kumandanın çıkarılamayan yerleşik bir pili vardır. Pil aşırı ısınırca patlayabilir ve yangına ve başka tehlikelere neden olabilir.

- > Sadece ürünle birlikte verilen şarj kablosunu kullanın.
- > Pil hasarlıysa help@duravit.com ile temas kurun.
- > Pili kendiniz değiştirmeyin. Pili sökmeyin, düşürmeyin, sıkmayın veya değiştirmeyin. Pile hiçbir şey sokmayın ve pili delmeyin.
- > Uzaktan kumandayı ısıtıcı, mikrodalga fırın, kazan veya fırın gibi sıcak cihazların yakınında kullanmayın.
- > Uzaktan kumandayı doğrudan güneş ışığına maruz bırakmayın.
- > Uzaktan kumandayı açık ateşe atmayın.
- > Uzaktan kumandayı suya veya sıvıya batırmayın.
- > Uzaktan kumandayı/pili evsel atıklara atmayın. Uzaktan kumandayı/pili ülkeye özgü kurallara uygun şekilde atın.

\* Sadece Pro varyantı

## 2.7 Pillerin kullanımıyla ilgili açıklamalar

Piller uzaktan kumandanın içindedir.

### Yutulması durumunda hayati tehlike/kimyasal yanık tehlikesi

Düğme piller bu ürünün teslimat kapsamına dâhildir. Pili yutmayın! Pilin yutulması, ciddi iç yanıklara ve sadece iki saat gibi kısa bir sürede ölüme neden olabilir.

- > Pili yutmayın, kimyasal yanık tehlikesi.
- > Hem yeni hem de kullanılmış pilleri çocuklardan uzak tutun. Pil bölmesi düzgün kapatılmazsa ürünü kullanmayı durdurun ve çocukları üründen uzak tutun.
- > Bir kişinin pili yuttuğundan veya başka bir şekilde vücuduna aldığından şüpheleniyorsanız hemen doktora gidin.

## **Akan pil asidinden dolayı sađlık zararları**

- > Pil asidi aktığıında cilt gözler ve mukozalarla temastan kaçının.
- > Asit ile temas halinde ilgili yerleri bol ve temiz suyla yıkayın ve hemen doktora gidin.
- > Pilleri, aşırı zorlu koşullara maruz bırakmayın: Sıcak yüzey üzerine koymayın ve doğrudan güneş ışığına maruz bırakmayın. Aksi takdirde yüksek derecede akma tehlikesi söz konusu olur.
- > Piller uygun şekilde atılmalı ve çocuklardan uzak tutulmalıdır. Kullanılmış piller bile yaralanmaya neden olabilir.

## **2.8 Hafif yanıklar**

### **Küçük yanıklardan kaynaklanan sađlık zararı**

Açık oturak ısıtıcısının tuvalette çok uzun süre kullanılması hafif yanıklara neden olabilir.

- > Özellikle duyuşsal ve motor becerileri sınırlı olan insanlarda, tuvalet uzun süre kullanıldığında oturak ısıtıcısını kapatın.

## **2.9 Ürün hasarını önleyin**

### **Pillerin kullanımıyla ilgili açıklamalar**

- > Piller şarj edilmemeli, başka bir şekilde yeniden etkinleştirilmemeli, parçalarına ayrılmamalı veya aşırı ısıya (örneğin ateş) maruz bırakılmamalıdır.
- > Kutupları kısa devre yapılmamalıdır.
- > Kullanılmış pilleri her zaman uzaktan kumandadan hemen çıkartın. Bunlar akıp zarara neden olabilir.
- > Uzaktan kumandaya yeni ve eski pilleri birlikte takmayın.
- > Farklı tipteki piller birlikte kullanılmamalıdır.
- > Pili takmadan önce pili ve temas noktalarını temizleyin.
- > Piller, belirtildiği gibi doğru kutuplarla yerleştirilmelidir.
- > Uzaktan kumanda uzun bir süre kullanılmayacaksa pilleri çıkarın.

## **Uygunsuz kullanımdan dolayı ürün hasarları veya arızalar**

- > Ürüne basmayın veya ürünün üzerine çıkmayın.
- > Yıkama çubuğunu gereksiz yere kirletmeyin, su sıçratmayın veya tıkamayın.

## **Oturağa ve kapağa zarar gelmesini önleyin**

- > Kapağa üstüne oturmayın, üstünde ayakta durmayın veya yaslanmayın.
- > Oturağı ve kapağı çıkarmayın.
- > Oturağın yüzeyine zarar vermeyin. Oturağın yüzeyi hasarlıysa [help@duravit.com](mailto:help@duravit.com) ile temas kurun.
- > Kapağı uzaktan kumanda veya uygulama ile açıp kapatın.
- > Kapağın otomatik açılıp kapanmasını manuel olarak kesmeyin.
- > Oturağın kullanım pozisyonunda olduğundan ve kapağın otomatik olarak açılıp kapanmasını engellemediğinden emin olun.
- > Kapağın üstüne ağır cisimler koymayın.

## **Suyun donmasına bağlı hasar**

- > Ürünü suyun donabileceği odalara kurmayın ve bu odalarda çalıştırmayın. Oda sıcaklığı en az 4 °C (39 °F) olmalıdır.

## **Dış etkilere kaynaklanan hasarlar**

- > Ürünün üzerine, açık ateş kaynakları, mumlar, sigaralar vb. koyulmamalıdır.
- > Ürünü doğrudan suya veya doğrudan güneş ışığına maruz bırakmayın.

### 3 Ürün genel görünümü

#### 3.1 Yapısal ve fonksiyonel açıklama

##### 3.1.1 Oturak ünitesi

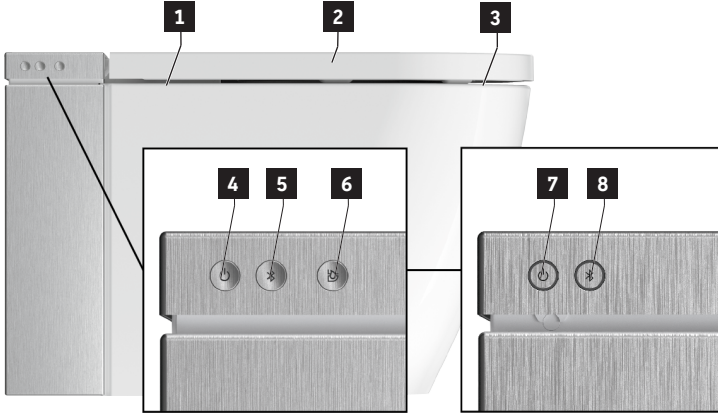

**1** Sensör (kapak temassız açılır)\*

**2** Oturak sensörü

**3** Oturak ısıtıcısı

**4** Güç düğmesi/durum göstergesi (LED)

**5** Bluetooth düğmesi/Bluetooth göstergesi (LED)

**6** Çok suyla yıkama

**7** Güç düğmesi/durum göstergesi (LED)\*\*

**8** Bluetooth düğmesi/Bluetooth göstergesi (LED)\*\*

\* Sadece Pro varyantı / Plus varyantı

\*\* Sadece Pro varyantı

### 3.1.2 Oturak ünitesi LED göstergesi

#### Güç düğmesi

LED	Fonksiyon
Kırmızı	Bekleme modu
Yeşil	Açık
Turuncu	Enerji tasarrufu modu
Turuncu yanıp sönüyor	Kireç çözme gereklidir > Ürünün kirecini çözün. > Yanıp sönmeyi sona erdirmek için güç düğmesine/ durum göstergesine (LED) bir defa basın.
Yanıp sönüyor	Hatalı çalışma > Ürünü kapatın. > Güç kaynağını ayırın. > Su beslemesini kapatmak için kapatma vanasını kapatın. > help@duravit.com ile temas kurun.
Mor yanıp sönüyor	UV-C aydınlatması aktif.*

\* Sadece Pro varyantı

#### Bluetooth düğmesi

LED	Fonksiyon
Mavi	Bluetooth kullanılabilir veya bağlıdır.
Kapalı	Bluetooth kullanılamıyor.
Yanıp sönüyor	Cihaz eşleşme modunda.
Mor yanıp sönüyor	UV-C aydınlatması aktif.*

\* Sadece Pro varyantı



### 3.1.3 Pro fonksiyon alanı

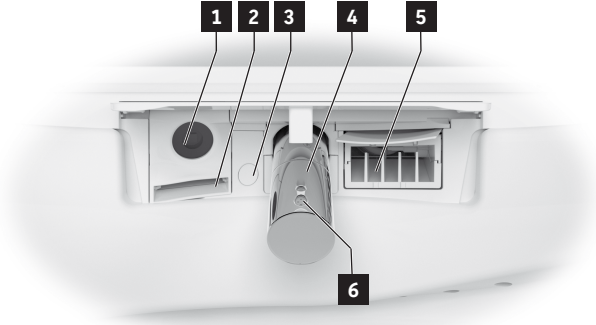

- 1** UV-C aydınlatması
- 2** Koku emme özelliği
- 3** Gece aydınlatması

- 4** Yıkama çubuğu
- 5** Sıcak hava fönü
- 6** Yıkama başlığı

### 3.1.4 Plus fonksiyon alanı

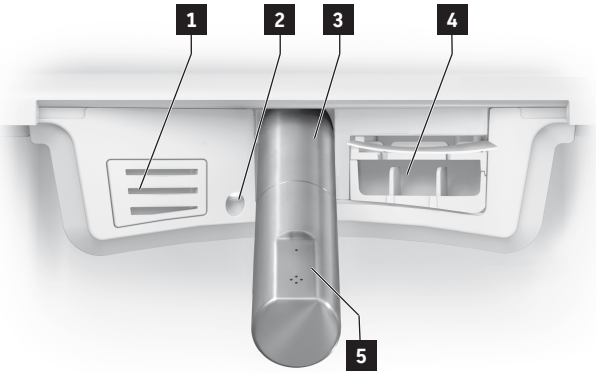

- 1** Koku emme özelliği
- 2** Gece aydınlatması
- 3** Yıkama çubuğu

- 4** Sıcak hava fönü
- 5** Yıkama başlığı

### 3.1.5 Lite fonksiyon alanı

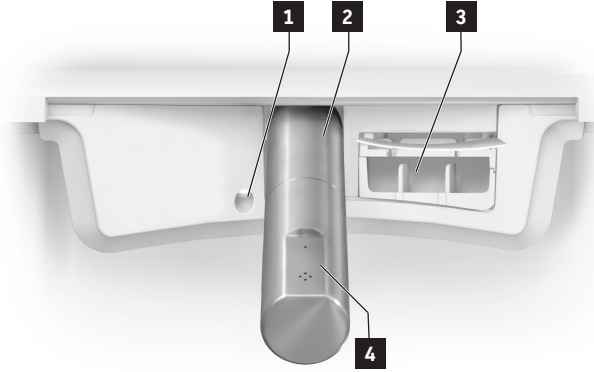

**1** Gece aydınlatması

**2** Yıkama çubuğu

**3** Sıcak hava fönü

**4** Yıkama başlığı

### 3.1.6 Güç şalteri (ürünün sağ tarafı)



**1** Güç şalteri

### 3.1.7 Kapatma valfi ve kireç çözme bağlantısı (ürünün sol tarafı)



**1** Kireç çözme bağlantısı

**2** Kapatma valfi:  
| Açık  
— Kapalı

**3** Su filtresi

**4** Sağ kapak

## 3.2 Fabrika ayarları

Fonksiyon	Ayar aralığı	Fabrika ayarı
Çok suyla yıkama	-	Yıkama başına ~ 4,4 litre
Az suyla yıkama	-	Yıkama başına ~ 3,1 litre
Ön yıkama	Açık/kapalı	Açık
Kapağı temassız açın/ kapatın*	Açık/kapalı	Kapalı
Geniş yüzeyli yıkama	Açık/kapalı	Açık
Sıcak hava fönü sıcaklığı	Kapalı/alçak/orta/yüksek	Orta
Sıcak hava fönü gücü**	Alçak/Yüksek	Yüksek
Yıkama çubuğu pozisyonu	1, 2, 3, 4, 5	3
Su basınç ayarı	Alçak/orta/yüksek	Orta
Su sıcaklığı	Kapalı/alçak/orta/yüksek	Orta
Oturak ısıtıcısı	Açık/kapalı	Açık
Oturak sıcaklığı	Alçak/orta/yüksek	Orta
Otomatik koku emme özelligi	Açık/kapalı	Kapalı
Koku emme özelliği ardıl çalışma süresi*	1 dakika/3 dakika	1 dakika
Hijyenik UV**	Açık/kapalı	Kapalı
Enerji tasarrufu modu	Açık/kapalı	Kapalı
Gece aydınlatması	Kapalı/otomatik/açık	Otomatik
Onay sesi	Açık/kapalı	Açık

\* Sadece Pro varyantı / Plus varyantı

\*\* Sadece Pro varyantı

## 4 İlk defa çalıştırma

### 4.1 Güvenlik

#### DİKKAT

**Kirli, kirlenmiş veya uzun süre durmuş sudan kaynaklanan sağlık zararları**

Ürünün yıkama fonksiyonları için kirli, kirlenmiş veya uzun süre durmuş su kullanılması sağlık sorunlarına neden olabilir.

> Ürün iki hafta veya daha uzun süre kullanılmadıysa ek kendi kendini temizleme özelliğini etkinleştirin.

### 4.2 Ürünü etkinleştirin

Ürün, montaj talimatlarına göre eksiksiz kurulmalı ve ana güç beslemesine ve su bağlantısına bağlanmış olmalıdır.

> Kapatma valfinin açık olduğundan emin olun.

> Güç düğmesini kullanarak ürünü açın.

### 4.3 Uygulamayı indirin



> Play Store'da (Android) "SensoWash 2.0" veya App Store'da (iOS) "SensoWash" araması yapın.

> Uygulamayı indirin.

> Gerekirse konum hizmetlerine (GPS) erişimi kabul edin.

### 4.4 Uygulamayı eşleştirin

Ürün, Bluetooth aracılığıyla uygulamaya bağlanır. Bağlantı kurmak için ürün ve Bluetooth fonksiyonu etkinleştirilmelidir.

> Oturak ünitesindeki güç düğmesini/durum göstergesini (LED) kullanarak ürünü etkinleştirin.

Düğme yanıp sönmeye başlar.

> Oturak ünitesindeki Bluetooth düğmesini/Bluetooth göstergesini (LED) kullanarak Bluetooth'u etkinleştirin.

> Uygulamayı mobil cihazda etkinleştirin.

> Uygulamadaki işlem talimatlarını adım adım izleyin.

Uygulama, bağlantı kurulduğunda onaylayacaktır.

## 4.5 Uzaktan kumandayı etkinleştirin

### 4.5.1 Pilli uzaktan kumanda

#### ! DİKKAT

#### Patlayan pillerden kaynaklanan sağlık zararı

- > Uzaktan kumandanın parametreleri aşağıdakilere uygundur: 5 VDC 150 mA.
- > Güç kaynağının çıkış akımı 2 A'den büyük olmamalıdır.
- > Sadece ürünle birlikte verilen şarj kablosunu kullanın.
- > Uzaktan kumandayı düzenli olarak tamamen şarj edin.
- > Şarj işlemi tamamlandığında her zaman besleme ünitesini prizden çıkarın (LED kapalı).

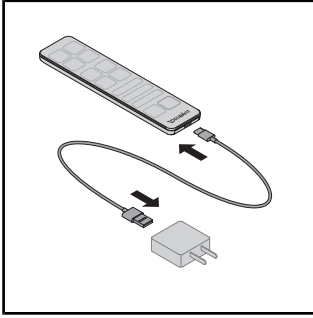

- > Şarj kablosunu güç kaynağına ve uzaktan kumandaya bağlayın.
- > Uzaktan kumanda üzerindeki LED şarj modunu gösterir (kırmızı LED).

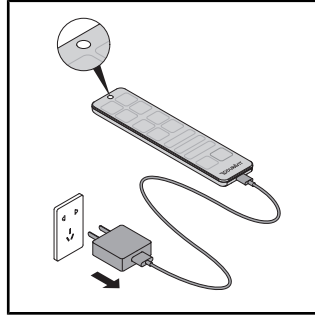

- > Şarj işlemi tamamlandığında her zaman besleme ünitesini prizden çıkarın (LED kapalı).

#### 4.5.2 Pili uzaktan kumanda

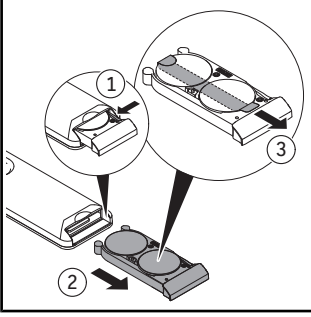

- > Pil bölmesini dışarı çekin.
- > Pil bölmesini tamamen açmak için butona bastırın.
- > Koruyucu folyoyu çıkarın.

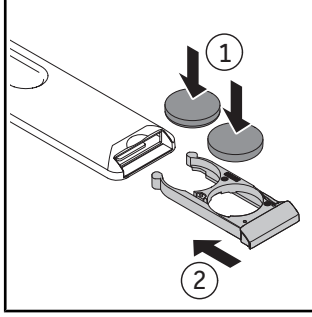

- > Pilleri (CR2450) takın.
- > Pil bölmesini kapatın.

## 5 Kullanım

### 5.1 Uzaktan kumanda/uygulama

Ürün, uzaktan kumanda (temel fonksiyonlar) ve/veya uygulama (genişletilmiş kapsam) ile kontrol edilebilir. Bir dizi ayar sadece uygulama kullanılarak yapılabilir. Fonksiyonlar fabrika ayarlarına göre yapılandırılır.









> Bu ürün için mevcut olan tüm ayarlara erişmek için uygulamayı indirin.



\* Şekillerde gösterilen fonksiyon kapsamı örnek verme amaçlıdır. Gerçek fonksiyon kapsamı modele göre değişebilir.

Sembol	Ad
	Menü
	Ürünü ekleyin veya kaldırın.
	<b>Büyük yıkamay</b> etkinleştirir.
	<b>Eko yıkamay</b> etkinleştirir.
	<b>Tahareti</b> etkinleştirir. Fonksiyon sonlandırılmazsa 2 dakika sonra otomatik olarak duracaktır.
	<b>Bideyi</b> etkinleştirir. Fonksiyon sonlandırılmazsa 2 dakika sonra otomatik olarak duracaktır.

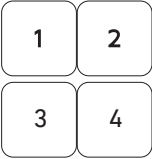

Sembol	Ad
	<b>Oturak ısıtıcısını</b> etkinleştirir (kısa sinyal sesi) / devre dışı bırakır (uzun sinyal sesi).
	<b>Sıcak hava fönünü</b> etkinleştirir. Sıcaklık fonksiyonunun kapalı/alçak/orta/yüksek basamakları vardır. Basamak fonksiyonunun alçak/yüksek basamakları vardır.** Fonksiyon sonlandırılmazsa 5 dakika sonra otomatik olarak duracaktır. [▶Uygulama] Ev – sıcak hava fönü
	<b>Su sıcaklığını</b> ayarlar. Fonksiyonun kapalı/alçak/orta/yüksek seviyeleri vardır. Ayarlar, uzaktan kumandada (LED) ve uygulamada gösterilir. [▶Uygulama] Ev – taharet/bide
	<b>Su basınç ayarını</b> ayarlar. Fonksiyonun alçak/orta/yüksek seviyeleri vardır. Ayarlar, uzaktan kumandada (LED) ve uygulamada gösterilir. [▶Uygulama] Ev – taharet/bide
	<b>Yıkama çubuğu pozisyonunu</b> ayarlar. Fonksiyonun 1., 2., 3., 4. ve 5. seviyeleri vardır. Ayarlar, uzaktan kumandada (LED) ve uygulamada gösterilir. [▶Uygulama] Ev – taharet/bide
	<b>Koku emme özelliğini</b> etkinleştirir.* Fonksiyon sonlandırılmazsa 1 dakika sonra otomatik olarak duracaktır.
	<b>Kullanıcı profilini</b> etkinleştirir (sadece uzaktan kumanda).
	<b>Kapağı</b> açar/kapatır.*
	Devam eden fonksiyonu <b>durdurur</b> .

\* Sadece Pro varyantı / Plus varyantı

\*\* Sadece Pro varyantı

**TAVSİYE** Oturakta sensör vardır. Yıkama ve fön fonksiyonları sadece kullanıcı tuvalette otururken etkinleştirilebilir.

## 5.2 Kapađı açın ve kapatın

### UYARI

#### Oturak ünitesinde hasar

Kapađın devam eden mekanik olarak açılıp kapanması fonksiyonunun kesintiye uğraması ürüne hasar verebilir.

> Kapađın mekanik olarak açılıp kapanmasını manuel olarak kesmeyin.

Kapak uzaktan kumanda veya uygulama ile açılıp kapatılabilir. Pro ve Plus varyantlarının ayrıca bir yakınlık sensörü vardır. Kapak, kullanıcı yaklaştığında veya uzaklaştığında temassız olarak açılır veya kapanır.

## 5.3 Uzaktan kumanda ile kullanıcı profilini ayarlayın

Kişisel tercihler farklı kullanıcı profillerinde saklanabilir.

> Tahareti/bideyi etkinleştirin.

> Fonksiyon çalışırken duş çubuđu pozisyonunu, duş jeti yoğunluđuunu ve su sıcaklıđını ayarlayın.

Uzaktan kumandadaki LED'ler mevcut ayarı gösterir.

> Profili kaydetmek için kullanıcı profili 1/2/3/4'ye 3 saniye basın.

**TAVSİYE** Oturakta sensör vardır. Yıkama ve fön fonksiyonları sadece kullanıcı tuvalette otururken etkinleştirilebilir.

## 5.4 Enerji ve su verimliliđi

Dođal kaynak tüketimini en aza indirmek için üründeki su ısıtma sistemi ve tüm yıkama ve fön fonksiyonları için otomatik durdurma fonksiyonu bulunmaktadır. Günlük kullanımda enerji tasarrufu için aşıđıdaki ayarlar yapılabilir:

### 5.4.1 Enerji tasarrufu modu (oturak ısıtıcısı)

Oturak ısıtıcısını belli bir süre için devre dıřı bırakır, örneđin gündüz, iş yerindeyken. Oturak ısıtıcısı daha sonra tekrar etkinleştirilir.

> Uygulamayı kullanarak enerji tasarrufu modunu etkinleştirin. [►Uygulama] Menü – ayarlar – oturak

### 5.4.2 Tatil modu

Ürün iki hafta veya daha uzun süre kullanılmıyacaksa ürünü boşaltın ve kapatın.

> Su beslemesini kapatmak için kapatma vanasını kapatın.

> Uygulamayı kullanarak tatil modunu etkinleştirin. [►Uygulama] Menü – bakım – tatil modu

> Güç kaynađını ayırın.

> Pilleri uzaktan kumandadan çıkartın.

## 6 Temizlik ve bakım

### 6.1 Güvenlik

#### UYARI

##### **Elektrik çarpmasından kaynaklanan hayati tehlike**

Oturak ünitesinde ürünün elektrikli bileşenleri bulunur.

- > Temizlemeden önce ürünü ana şalteri kullanarak kapatın.
- > Oturak ünitesinin üzerine su dökmeyin.
- > Oturak ünitesine su girmesine izin vermeyin.

#### DİKKAT

##### **Ultraviyole aydınlatmanın (UV-C) neden olduğu sağlık zararı\***

Ürün, vitrifiyeyi dezenfekte eden bir UV-C ışık kaynağı içerir. UV-C aydınlatması sadece koltuk ve kapak kapalıyken etkindir. Fonksiyon etkinken UV-C ışık kaynağına bakmak veya temas etmek gözde ve ciltte tahrişe neden olabilir.

- > Koltuk ve kapak açıkken UV-C aydınlatması etkinse (durum göstergesi (LED) ve Bluetooth göstergesi (LED) mor renkte yanıp söner) koltuğu ve kapağı hemen kapatın ve Duravit müşteri hizmetleri anında iletişim hattı ile temas kurun.
- > UV-C ışık kaynağına doğrudan bakmayın.
- > UV-C ışık kaynağına temas etmeyin.

\* Sadece Pro varyantı

#### **UYARI**

##### **Yanlış temizleme ve bakım nedeniyle ürün hasarı**

Yanlış seçilmiş temizlik maddeleri, temizlik gereçleri ve temizleme cihazları yüzeye zarar verebilir ve yüzeyin rengini kalıcı olarak değiştirebilir.

- > Sadece Duravit tarafından önerilen temizlik maddelerini ve temizlik gereçlerini kullanın.
- > İlgili temizlik maddesi üreticisinin kullanım talimatlarına uyun.
- > Sadece kullanım amacına ve yerine uygun temizleme cihazları kullanın (yüksek basınçlı veya buharlı temizleme cihazları kullanmayın).

#### **UYARI**

##### **Sprey nedeniyle ürün hasarı**

Sprey, en küçük deliklerden ve aralıklardan bile nüfuz ederek ürünün yüzeyine zarar verebilir.

- > Sprey tipi temizlik maddelerini temizlik bezinin üzerine sıkın, doğrudan ürünün üzerine sıkmayın.

## UYARI

### Uzun temizleme aralıkları nedeniyle ürün hasarı

Çok uzun temizlik aralıkları inatçı kirlere neden olabilir.

> Yüzeysel düzenli olarak ve yüzey kirliyse hemen temizleyin.

## 6.2 Temizlik tavsiyeleri

### 6.2.1 Temizlik

> Yüzeysel nemli bir temizlik beziyle temizleyin.

> Zorlu kirlere tavsiye edilen temizlik maddesiyle giderin. Her zaman temizlik maddesini temizlik bezinin üzerine dökerek uygulayın.

> Tuvalet/pisuar yüzeylerini temizlemek için tuvalet fırçası kullanın.

> Temizlik maddesi kalıntılarını uzaklaştırmak için yüzeyleri temiz suyla durulayın.

> Temizlediğiniz yüzeyi kuru bir bez ile kurutun.

### 6.2.2 Önerilen temizlik maddeleri

Bileşenler	Temizlik maddeleri	Temizlik gereçleri
Oturak ve kapak	Nötr temizlik maddeleri (pH 6 – 8) (örneğin nötr temizleyiciler)	Pamuklu temizlik bezi
Kapak	Nötr temizlik maddeleri (pH 6 – 8) (örneğin nötr temizleyiciler)	Pamuklu temizlik bezi
Yıkama çubuğu/ yıkama başlığı	Nötr temizlik maddeleri (pH 6 – 8) (örneğin nötr temizleyiciler)	- Mikrofiber temizlik bezi - Aşındırıcı sünger
Vitrifiye günlük temizlik	Nötr temizlik maddeleri (pH 6 – 8) (örneğin nötr temizleyiciler)	- Mikrofiber temizlik bezi - Tuvalet fırçası
Vitrifiye kireç	Asidik temizlik maddesi (pH < 6) (örneğin limon asitli temizleyiciler)	- Mikrofiber temizlik bezi - Tuvalet fırçası
UV-C ışık kaynağı	Su	Pamuklu temizlik bezi
Uzaktan kumanda	Su	Pamuklu temizlik bezi

\* Sadece Pro varyantı

### 6.3 Yıkama çubuğunun ve yıkama başlığının kendi kendini temizlemesi

Geri çekilen yıkama çubuğu, her yıkamadan önce ve sonra otomatik olarak temizlenir.

- > Ürün iki hafta veya daha uzun süre boyunca kullanılmadıysa uygulama aracılığıyla ek kendi kendini temizleme özelliğini etkinleştirin. [►Uygulama] Menü – bakım – kendi kendini temizleme

### 6.4 Yıkama çubuğu ve yıkama başlığı için manuel temizleme modu

Manuel temizleme, sadece oturak sensörü etkinleştirilmemişse mümkündür.

- > Manuel temizlik için yıkama çubuğunu uzatmak üzere uygulama ile manuel temizlik modunu etkinleştirin. [►Uygulama] Menü – bakım – manuel temizleme

**TAVSİYE** Fonksiyon, sadece tuvalette kimse oturmadığında/oturak sensörü etkinleştirilmediğinde etkinleştirilebilir.

### 6.5 Su filtresini temizleyin

#### UYARI

#### Yanlış temizlik veya yanlış takma nedeniyle ürün hasarı ve mal hasarı

Su filtresinin yanlış temizliği ve yanlış yeniden takılması su sızıntısına neden olabilir.

- > Temizlik maddesi kullanmayın.
- > Su filtresini dikkatle çıkarın ve takın.
- > Su filtresini sökmek ve takmak için alet kullanmayın.
- > O-ringlerin şeklini bozmayın. Su filtresini kullanmadan önce O-ringlerin doğru takıldığından emin olun.

Su akışı azalırsa su filtresini düzenli olarak ve hemen temizleyin. Su filtresini temizleme talimatları ürün üzerindedir.

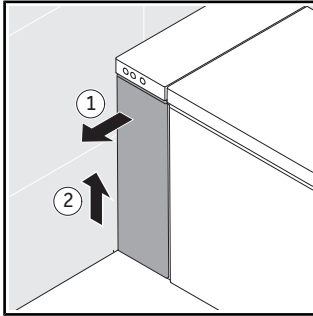

> Sol kapağı çıkarın.

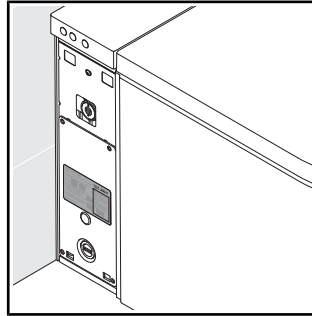

> Su filtresinin yanındaki talimatları uygulayın.

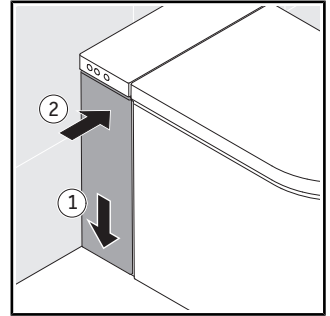

> Kapağı takın.

## 6.6 Koku emme özelliği kir süzgecini temizleyin\*

Kir süzgeci, koku emme özelliğini kirlenmeye karşı korur. Kir süzgecini düzenli olarak temizleyin.

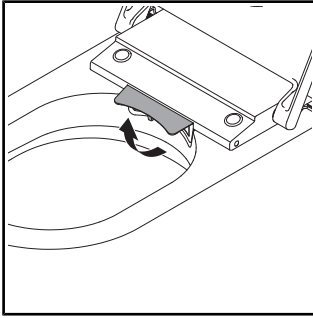

> Kapağı yukarıya katlayın.

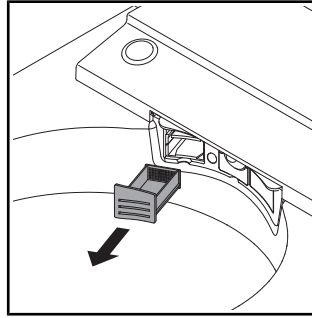

> Kir süzgecini çıkarın.

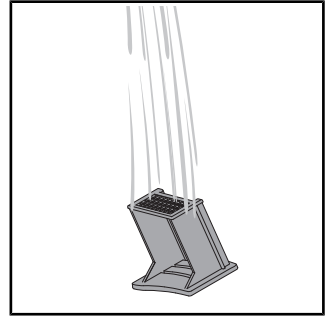

> Kir süzgecini akan su altında temizleyin.

\* Sadece Plus varyantı

## 6.7 Kireç çözme

### UYARI

#### Kireç oluşumu nedeniyle fonksiyonel kısıtlama veya ürün hasarları

Suyu sert olan bölgelerde kireçlenme olabilir. Kireç, ürün performansını olumsuz etkileyebilir.

- > Bölgedeki suyun kalitesini kontrol edin/ettirin. Su sertliği  $\geq 14$  °dH (2,5 mmol/l) ise Duravit, tesisatınıza bir su yumuşatma cihazı taktırmanızı önerir.
- > Ürünün kirecini düzenli olarak çözün. Uygulama, otomatik olarak hatırlatıcı gönderir.
- > Kireç çözme ayarlarını bölgesel su sertliğine göre yapılandırın.  
[>Uygulama] Menü – bakım – kireç çözme
- > Sadece orijinal Duravit kireç çözme ürünleri veya Duravit tarafından kullanılması uygun bulunan kireç çözme ürünleri kullanın.
- > [www.duravit.com](http://www.duravit.com) adresinde arama kutusuna "kireç çözme" yazın ve modele bağlı olarak kireç çözme tabletini veya kireç çözme kartuşunu seçin.

Su sertliği	Kireç çözme aralıkları
Yumuşak: < 8,4 dH (1,5 mmol/l)	Altı aylık
Orta: 8,4 – 14 dH (1,5 – 2,5 mmol/l)	Altı aylık
Sert: > 14 dH (2,5 mmol/l)	Üç ayda bir

Kireç çözme prosedürü uygulama üzerinden etkinleştirilebilir.

> Uygulamadaki işlem talimatlarını uygulayın.

Kireç çözme prosedürü uzaktan kumanda üzerinden etkinleştirilebilir.

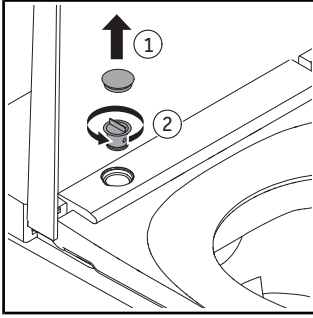

> Kapağı çıkarın.

> Kapatma tapasını çevirip çıkarın.

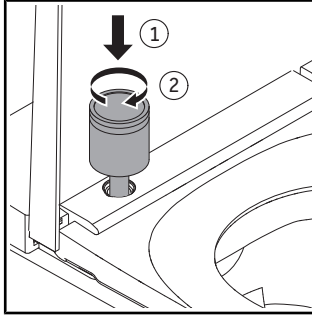

> Kartuşu açıklığa takın.

> Kartuşu yerine oturuncaya kadar saat yönünde çevirin.

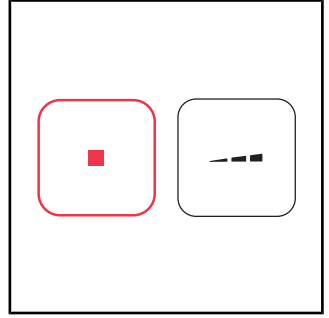

> Durdur düğmesini basılı tutun.

> Sinyal sesi duyana kadar uzaktan kumandadaki su basınç ayarı düğmesini basılı tutun.

> Düğmeleri bırakın.

Sinyal sesi duyulur. Kireç çözme modu etkinleştirildi.

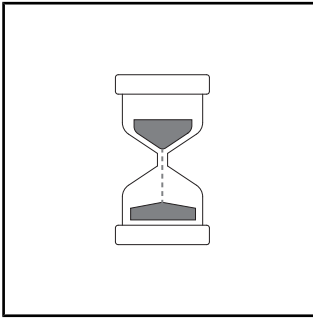

Kireç çözme işlemi başlar. Kireç çözme işlemi yaklaşık yarım saat sürer. Bu süre zarfında ürün kullanılamaz.

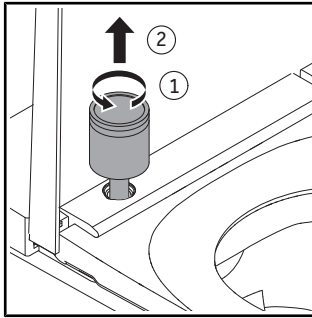

> Kartuşu saat yönünün tersine çevirerek açın.

> Kartuşu çıkarın.

> Üreticinin bertaraf açıklamalarına riayet edin.

## 7 Sorun giderme desteđi

### 7.1 Genel

Arıza durumunda prosedür:

- > Ürünü kapatın ve tekrar açın.
- > Aşağıdaki talimatları uygulayın.
- > Ürün hala düzgün çalışmıyorsa help@duravit.com ile temas kurun.
- > Ürün numarasını hazır bulundurun. Ürün numarası kullanım kılavuzunun sonundaki teknik verilerde, ambalaj etiketinde, ürün etiketinde, montaj talimatında ve uygulamada )  
[>Uygulama] Menü – Cihaz Kılavuzu – Cihaz Yönetimi – Cihaz Bilgileri) bulunabilir.

### 7.2 Sorun giderme

Sorun	Muhtemel sebebi	Çözüm
<b>LED gösterge (oturak ünitesi)</b>		
LED gösterge yanıp sönüyor (kırmızı, yeşil) veya sinyal sesi duyuluyor.	Hatalı çalışma	<ul style="list-style-type: none"><li>&gt; Ürünü kapatın.</li><li>&gt; Güç kaynağını ayırın.</li><li>&gt; Su beslemesini kapatmak için kapatma vanasını kapatın.</li><li>&gt; help@duravit.com ile temas kurun.</li></ul>
LED gösterge turuncu yanıp sönüyor.	Kireç çözme gereklidir.	<ul style="list-style-type: none"><li>&gt; Ürünün kirecini çözün.</li><li>&gt; Yanıp sönmeyi sona erdirmek için güç düğmesine/durum göstergesine (LED) bir defa basın.</li></ul>
<b>Genel sorunlar</b>		
Ürün çalışmıyor.	Ürün kapalıdır (güç düğmesi/durum göstergesi kapalıdır).	> Ürünü açın.
	Ürün bekleme modundadır (güç düğmesi/durum göstergesi kırmızı yanmaktadır).	> Ürünü etkinleştirin.



Sorun	Muhtemel sebebi	Çözüm
Su sızıyor.	Sızıntı	<ul style="list-style-type: none"> <li>&gt; Ürünü kapatın.</li> <li>&gt; Güç kaynağını ayırın.</li> <li>&gt; Su beslemesini kapatmak için kapatma vanasını kapatın.</li> <li>&gt; help@duravit.com ile temas kurun.</li> </ul>
<b>Uzaktan kumanda</b>		
Uzaktan kumanda, tepki vermiyor.	Piller neredeyse bitmiştir (LED gösterge beyaz renkte yanıp sönüyor).	> Pilleri değiştirin veya uzaktan kumandayı şarj edin.
	Uzaktan kumanda ürüne bağlı değildir (LED gösterge kırmızı renkte yanıp sönüyor).	> help@duravit.com ile temas kurun.
	Pil takılmamıştır.***	> Pil takın.
	Uzaktan kumanda arızalıdır.	> help@duravit.com ile temas kurun.
<b>Yıkama fonksiyonları</b>		
Taharetle bide arasında geçiş yapmak uzun sürüyor.	Yıkama çubuğu, fonksiyonlar arasında geri çekilir. Geçiş yaklaşık 12 sn sürer.	Normal durum
Su basınç ayarı çok zayıf.	Su basınç ayarı "alçak" olarak ayarlanmıştır.	<ul style="list-style-type: none"> <li>&gt; Su basınç ayarını yükseltin.</li> <li>[►Uygulama] Ev – taharet/bide</li> </ul>
	Su borusu bükülmüş veya ezilmiştir.	> help@duravit.com ile temas kurun.
Su basınç ayarı stabil değildir.	Su filtresi tıkanmıştır.	> Su filtresini temizleyin.
Su sıcaklığı çok yüksektir/düşüktür.	Sıcaklık yanlış ayarlanmıştır.	<ul style="list-style-type: none"> <li>&gt; Sıcaklığı ayarlayın.</li> <li>[►Uygulama] Ev – taharet/bide</li> </ul>

Sorun	Muhtemel sebebi	Çözüm
Taharet/bide otomatik olarak duruyor.	Fonksiyon 2 dakika sonra otomatik olarak durur.	Normal durum
	Oturak sensörü teması kesilmiştir.	> Tekrar oturun. > Fonksiyonu etkinleştirin.
Taharet/bide çalışmıyor.	Yıkama başlığı tıkanmıştır.	> Yıkama başlığını temizleyin. [►Uygulama] Ev – taharet/bide
	Oturak sensörü teması kesilmiştir.	> Tekrar oturun. > Fonksiyonu etkinleştirin.
<b>Yıkama fonksiyonları</b>		
Otomatik yıkama çalışmıyor.	Fonksiyon sadece bir kullanıcı ürün üzerinde 6°saniye veya daha uzun süre oturursa etkinleştirilir.	Normal durum
	Oturak sensörü teması kesilmiştir.	> Yüzeyi temizleyin. Tekrar oturun.
	Fonksiyon arızalıdır.	> help@duravit.com ile temas kurun.
Ürün yıkamıyor.	İki yıkama arasındaki süre çok kısadır, su haznesinin yeniden doldurulması yaklaşık 25°saniye sürer.	Normal durum
	Kapatma valfi kapalıdır.	> Kapatma valfini açın.
	Akım veya su beslemesi arızası.	> Ürünü bir kova suyla (8°l) yıkayın. > help@duravit.com ile temas kurun.

Sorun	Muhtemel sebebi	Çözüm
<b>Oturak ısıtıcısı</b>		
Oturak ısıtıcısı çalışmıyor.	Fonksiyon devre dışıdır.	> Fonksiyonu etkinleştirin. [►Uygulama] Ayarlar – oturak
Oturak sıcaklığı çok yüksektir/düşüktür.	Sıcaklık yanlış ayarlanmıştır.	> Sıcaklığı ayarlayın. [►Uygulama] Ayarlar – oturak
Oturak sıcaklığı çok düşüktür.	Ürün enerji tasarrufu modundadır (LED gösterge turuncu yanar).	> Enerji tasarrufu modunu devre dışı bırakın. [►Uygulama] Ayarlar – oturak
	Tüm fonksiyonlar 48 saatten fazla bir süre boyunca devre dışı kalırsa ürün otomatik olarak enerji tasarrufu modunu etkinleştirir.	> Ürünü yeniden etkinleştirmek için herhangi bir fonksiyon seçin.
<b>Sıcak hava fönü</b>		
Sıcak hava fönü sıcaklığı çok yüksektir/düşüktür.	Sıcaklık yanlış ayarlanmıştır.	> Sıcaklığı ayarlayın. [►Uygulama] Ev – sıcak hava fönü
Sıcak hava fönü basamağı çok yüksektir/düşüktür.**	Basamak yanlış ayarlanmıştır.	> Basamağı ayarlayın. [►Uygulama] Ev – sıcak hava fönü
Sıcak hava fönü otomatik olarak duruyor.	Fonksiyon 5 dakika sonra otomatik olarak durur.	Normal durum
	Oturak sensörü teması kesilmiştir.	> Tekrar oturun. > Fonksiyonu etkinleştirin.

Sorun	Muhtemel sebebi	Çözüm
<b>Gece aydınlatması</b>		
Gece ışığı çalışmıyor.	Fonksiyon devre dışıdır.	> Gece ışığını veya otomatik modu açın. [►Uygulama] Ayarlar – aydınlatma ve ses
	Otomatik mod etkinleştirilmiştir. Ortam ışığı parlak olduğunda fonksiyon, gece ışığını otomatik olarak devre dışı bırakır.	Normal durum
Gece ışığı sürekli yanıyor.	Fonksiyon etkinleştirilmiştir.	> Gece ışığını devre dışı bırakın veya otomatik modu etkinleştirin. [►Uygulama] Ayarlar – aydınlatma ve ses
	Otomatik mod etkinleştirilmiştir. Ortam ışığı çok karanlık olduğunda fonksiyon, gece ışığını otomatik olarak etkinleştirir.	Normal durum
<b>Manuel temizlik</b>		
Yıkama çubuğu otomatik olarak geri çekilir.	Fonksiyon 2 dakika sonra otomatik olarak durur.	> Fonksiyonu etkinleştirin. [►Uygulama] Bakım – manuel temizleme
<b>Otomatik kendi kendini temizleme</b>		
Geri çekilmiş yıkama çubuğundan su damlıyor.	Geri çekilen yıkama çubuğu, her yıkamadan önce ve sonra otomatik olarak temizlenir.	Normal durum

Sorun	Muhtemel sebebi	Çözüm
<b>Koku emme özelliği*</b>		
Koku emme özelliği çalışmıyor.	Fonksiyon devre dışıdır.	> Fonksiyonu etkinleştirin.
	Fonksiyon arızalıdır.	> help@duravit.com ile temas kurun.
Koku emme özelliği otomatik olarak başlıyor.	Fonksiyon etkinleştirilmiştir.	Normal durum
Koku emme özelliği otomatik olarak duruyor.	Yıkama fonksiyonları veya sıcak hava fönü devredeyken koku emme özelliği otomatik olarak duruyor.	Normal durum
Yıkama fonksiyonları veya sıcak hava fönü devredeyken koku emme özelliği başlıyor.	Fonksiyon arızalıdır.	> help@duravit.com ile temas kurun.
Koku emme özelliği, tuvaletten çıkıldıktan sonra doğrudan durmuyor.	Ardıl çalışma süresi etkinleştirilmiştir.	Fonksiyonu devre dışı bırakın.
<b>Kapak</b>		
Kapak otomatik olarak açılmıyor.	Ürün yaklaşan kullanıcıyı algılamamıştır.	> Ürüne tekrar yaklaşın (mesafe yaklaşık 1 m).
	Fonksiyon arızalıdır.	> help@duravit.com ile temas kurun.
	Fonksiyon etkinleştirilmemiştir.	> Fonksiyonu etkinleştirin. [►Uygulama] Ayarlar – kapak
Kapak hemen kapanmıyor.	Kullanıcı uzaklaştıktan sonra kapak 90 sn sonra otomatik olarak kapanır.	Normal durum

Sorun	Muhtemel sebebi	Çözüm
<b>Uygulama</b>		
Uygulama çalışmıyor.	Uygulama ve ürün bağlı değil.	<ul style="list-style-type: none"> <li>&gt; Ürünü uygulamaya bağlayın.</li> <li>&gt; Eşleşmenin başarılı olduğundan emin olun.</li> </ul>
<b>UV-C aydınlatması**</b>		
UV-C aydınlatması çalışmıyor.	Fonksiyon devre dışıdır.	> Fonksiyonu etkinleştirin. [►Uygulama] Ayarlar – UV-C aydınlatması
	Ürün, kapak açıldığında UV-C aydınlatmasını otomatik olarak devre dışı bırakıyor.	> Fonksiyon çalışırken kapağı kapalı tutun (LED'ler mor renkte yanıp söner).

\* Sadece Pro varyantı / Plus varyantı

\*\* Sadece Pro varyantı

\*\*\* Sadece Plus varyantı / Lite varyantı

## 8 İmha edilmesi

### 8.1 Ambalaj

Çocukların plastik poşetlerle veya ambalaj malzemeleriyle oynamaları uygun değildir, çünkü yaralanma veya boğulma tehlikesi bulunmaktadır. Bu tür malzemeleri güvenli bir yerde muhafaza edin veya çevreye zarar verilmeyecek şekilde imha edin. Ambalajı, mümkün olduğu sürece garanti süresi sona erene kadar saklayın.

### 8.2 WEEE



■ Üzerinde çarpı işaretli tekerlekli çöp kutusu bulunan sembol, atığın elektrikli ve elektronik atık donanım (WEEE) olarak ayrı bir şekilde imha edildiğini gösterir. Atık elektrikli ve elektronik eşyalar tehlikeli maddeler içerebilirler. Bu ürünü evsel atıklarınızla imha etmeyin. Ürünü atık elektrikli ve elektronik eşyaların yeniden değerlendirildiği özel atık tesislerine verin (WEEE). Bununla ham maddelerin ve çevrenin korunmasına katkıda bulunmaktasınız. Satıcınızdan veya yetkili makamlardan konuyla ilgili daha ayrıntılı bilgi alabilirsiniz. Kullanılmış piller, usulüne uygun olarak imha edilmelidir. Pillerin usulüne uygun olarak imha edilmesi amacıyla pil satan kuruluşlarda ve belediyeye ait toplama yerlerinde pillerin imha edilmesine ilişkin kaplar vardır.

## 9 Teknik veriler

Genel	
Ürün numarası	620002 00 2 40 0300 620002 01 2 40 0300 620000 00 2 40 0320 620000 01 2 40 0320 620000 02 2 40 0320 620000 00 2 50 0320 620000 01 2 50 0320 620000 02 2 50 0320 620000 00 2 40 0310 620000 01 2 40 0310 620000 02 2 40 0310 620000 00 2 40 0334 620000 01 2 40 0334
Net ağırlık	48 kg (106 lbs)
Boyutlar	683 x 366 x 440 mm (27 x 14 3/8 x 17 3/8 ")
Nominal gerilim	220 – 240 V
Frekans	50 – 60 Hz
Nominal güç	1080W
Bekleme modu	< 2,0 W
Su giriş basıncı	0,07 – 0,75 MPa / 0,7 – 7,5 bar (10 – 109 psi)
Koruma türü	IPX4 her yönden sıçrayan suya karşı koruma

Isıtma gücü	
Su ısıtma sistemi	1600W
Oturak ısıtıcısı	50W
Sıcak hava fönü	
620000	280 W
620002	380 W



<b>Sıcaklık aralığı</b>	
Çalışma sıcaklığı	4 – 40 °C (39 – 104 °F)
Su sıcaklığı	33 – 41 °C (91 – 106 °F)
Oturak sıcaklığı	30 – 40 °C (86 – 104 °F)
Sıcak hava fönü sıcaklığı	35 – 55 °C (95 – 131 °F)
Yıkama kullanımı	0,35 – 0,7 l/dakika (0,09 – 0,18 galon/dakika)

<b>BLE (Bluetooth düşük enerji)</b>	
Azami ses şiddeti:	< 10 dBm

### **Radyo frekansının uyumluluk durumu**

Ürüne yerleştirilen Bluetooth ve mikrodalga sistemi, 2014 / 53 / EU sayılı KIR-MIZI AB Direktifinin temel şartlarına ve ilgili diğer hükümlerine uygundur.

- Bluetooth'un düşük enerjili çalışma frekansı bantları: 2,402 – 2,480 GHz; Radyo ekipm-anlarının çalıştığı frekans bantlarında iletilen maksimum radyo frekansının gücü 10 mW'den azdır.
- Mikrodalğanın çalışma frekansı bantları: 24,05 – 24,25 GHz; Radyo ekipm-anlarının çalıştığı frekans bantlarında iletilen maksimum radyo frekansının gücü 16 mW'den azdır.



### **Birleşik Krallık: Kısıtlı uygulama**

Polise ait hız ölçüm cihazlarını korumak için sadece 24,050 – 24,250 GHz, bu nedenle lütfen polis tarayıcılarından yeterli derecede korunmak için sadece iç mekanlarda kullanın.

### **Fransa: Kısıtlı uygulama**

Güç, 24,10 – 24,15 GHz frekans bandında 0,1 mW etkili izotropik yayın gücü ile sınırlıdır. Elektromanyetik yer tespitinin askeri kullanımı. Radar hız ölçüm cihazları polis tarafından kullanılmaktadır, bu nedenle lütfen yeterli derecede korunmak için sadece iç mekanlarda kullanın.

### **Garanti**

Garanti hükümleri Genel Hüküm ve Koşullar'da (GTC) bulunabilir:

<https://pro.duravit.com/gtc>.

## فهرس المحتويات

333	حول هذا المستند	1
334	الأمان	2
334	الغرض من المستند	2.1
334	الاستخدام المطابق للتعليمات	2.2
334	متطلبات للمستخدم	2.3
335	السلامة الكهربائية	2.4
337	النظافة	2.5
337	إرشادات حول استخدام جهاز التحكم عن بعد ببطارية	2.6
338	إرشادات حول استخدام البطاريات	2.7
339	حروق خفيفة	2.8
340	تجنب إلحاق أضرار بالمنتج	2.9
342	عرض عام للمنتج	3
342	شرح التركيب والوظائف	3.1
342	وحدة السديلي	3.1.1
342	مؤشر مصباح LED لوحدة السديلي	3.1.2
344	النطاق الوظيفي للطراز Pro	3.1.3
344	النطاق الوظيفي للطراز Plus	3.1.4
345	النطاق الوظيفي للطراز Lite	3.1.5
345	مفتاح التشغيل (الجانب الأيمن للمنتج)	3.1.6
346	المحبس ووصلة إزالة التكلس (الجانب الأيسر للمنتج)	3.1.7
346	وضع ضبط المصنع	3.2

348	التشغيل لأول مرة	4
348	الأمان	4.1
348	تفعيل المنتج	4.2
348	تنزيل التطبيق	4.3
348	اقتران التطبيق	4.4
349	تفعيل جهاز التحكم عن بعد	4.5
349	جهاز التحكم عن بعد ببطارية	4.5.1
350	جهاز التحكم عن بُعد بالبطاريات	4.5.2
351	الاستعمال	5
351	جهاز التحكم عن بعد/التطبيق	5.1
353	فتح وغلق الغطاء	5.2
354	تثبيت ملف خصائص المستخدم عن طريق جهاز التحكم عن بعد	5.3
354	كفاءة الطاقة والماء	5.4
354	وضع توفير الطاقة (تدفئة السيدلي)	5.4.1
354	وضع الإجازة	5.4.2
355	التنظيف والعناية	6
355	الأمان	6.1
356	توصيات التنظيف	6.2
356	التنظيف	6.2.1
357	المنظفات الموصى بها	6.2.2
357	التنظيف الذاتي لأنبوب الدش ورأس الدش	6.3
358	وضع التنظيف اليدوي لأنبوب الدش ورأس الدش	6.4
358	تنظيف فلتير الماء	6.5
359	نظف مصفاة الاتساخات بنظام شغط الروانج الكريهة*	6.6
359	إزالة التكلس	6.7

362	7 المساعدة في حالة حدوث مشاكل
362	7.1 نقاط عامة
362	7.2 التغلب على الاختلالات
370	8 التخلص من المنتج
370	8.1 العبوة
370	8.2 WEEE
371	9 البيانات الفنية

جميع المستندات الخاصة بهذا المنتج وغيرها من المعلومات الإضافية متاحة عبر الإنترنت:  
< قم باستدعاء الدليل المختصر في التطبيق. [التطبيق] القائمة - دليل الجهاز - دليل مختصر  
< يمكن استدعاء المستندات الإلكترونية على الإنترنت عبر الموقع الإلكتروني [qr.duravit.com](http://qr.duravit.com) أو  
[www.duravit.com](http://www.duravit.com) وإدخال رقم المنتج في حقل البحث.

## 2 الأمان

### 2.1 الغرض من المستند

الدليل جزء من منتج Duravit. قد يؤدي عدم اتباع التعليمات إلى حدوث إصابات شخصية و / أو تلف المنتج و / أو تلف الممتلكات.  
< احرص على قراءة الدليل واتباع ما به من تعليمات.  
< احفظ هذه الوثيقة وامنها للمستخدمين اللاحقين.  
نحتفظ بحق إدخال تحسينات فنية تعديلات شكلية على المنتجات المعروضة في الصور.

### 2.2 الاستخدام المطابق للتعليمات

SensoWash® هو مرحاض بدش ومزود بتجهيزة رش لتنظيف المقعدة والأجزاء الحميمة ويقدم وظائف راحة أخرى. يسمح باستخدام المنتج في النطاق الداخلي فقط. لا تتحمل شركة Duravit أي مسؤولية عن أي استخدام يتجاوز الاستخدام المقصود أو أي استخدام آخر.

### 2.3 متطلبات للمستخدم

يمكن استخدام هذا المنتج من قبل الأطفال من سن 3 سنوات أو أكبر والأشخاص ذوي القدرات البدنية أو الحسية أو العقلية المحدودة أو الذين لا تتوفر لديهم الخبرة و / أو المعرفة الكافية، إذا تم الإشراف عليهم أو تلقوا تعليمات بشأن الاستخدام الآمن للمنتج وفهم المخاطر التي يتضمنها استخدام المنتج.  
< لا يسمح للأطفال اللعب بهذا المنتج.  
< يجب ألا يقوم الأطفال بالتنظيف والصيانة دون إشراف.

### خطر الموت بسبب صعقة كهربائية

قد ينتج عن ملامسة الكهرباء حدوث صدمة كهربائية مميتة.

### إجراءات احتراسية عامة

< لا بد من تأريض المنتج بشكل سليم. لا تستخدم المنتج إلا إذا كان مؤرضًا بشكل سليم. احرص على مراعاة دليل التركيب.

< لا يحتوي المنتج بمفتاح الحماية من تيار الخطأ خاص به، لذا يجب تركيبه في دائرة مركب بها مفتاح للحماية من تيار الخطأ.

< يجب تثبيت أجهزة العزل الكهربائي بشكل دائم في الأسلاك، مع مراعاة أن تتوافق مع اللوائح المعمول بها بشكل عام. بالإضافة إلى ذلك يجب أن توفر إمكانية فصل الملامسات لجميع الأقطاب بما يتوافق مع الفئة الثالثة للجهد الزائد.

### تجنب وقوع أضرار بسلك توصيل الكهرباء

في حالة تلف كابل الكهرباء الخاص بهذا المنتج، يجب استبداله من قبل الشركة المصنعة أو خدمة العملاء أو شخص مؤهل بالقدر المماثل، تجنبًا لوقوع أي مخاطر.

< احرص على مراعاة عدم تعرض سلك توصيل الكهرباء للضرر.

< لا يسمح بأن يتعرض سلك توصيل الكهرباء إلى الانحصار أو السحج.

< أبعد سلك توصيل الكهرباء عن الأسطح الملتهبة والحواف الحادة.

## لا تستخدم منتجًا متضررًا

لا تستخدم المنتج إذا كان لا يعمل بشكل صحيح أو تالفًا.  
<أطفئ الجهاز.

<اقطع الإمداد بالتيار الكهربائي.

<أغلق المحبس لإغلاق مصدر المياه.

<تواصل على [help@duravit.com](mailto:help@duravit.com).

## لا تقم بنفسك بإصلاح المنتج

لا يجوز إجراء الإصلاحات إلا من قبل أخصائي مناسب يتمتع بالمعرفة الضرورية  
والمؤهلات اللازمة.

<لا تقم بإجراء أي تغييرات أو العبث أو عمليات تثبيت إضافية أو محاولة إصلاح  
المنتج.

<لا تستخدم إلا الكماليات الموصى بها من قبل Duravit.

## تجنب التكثف

<لا تركيب المنتج في مكان نسبة الرطوبة به عالية للغاية. تحقق من توفير التهوية  
الكافية لمنع التكثف داخل المكونات الكهربائية.

<إذا تم إحضار المنتج من مكان بارد إلى مكان دافئ، فاتركه أولاً مغلقًا لبضع  
ساعات تجنبًا لاحتمالية حدوث التكثف.



### الأضرار الصحية جراء المياه المتسخة أو الملوثة أو الراكدة لفترة طويلة

استخدام المياه الملوثة أو غير النظيفة أو الراكدة لفترة طويلة لأداء وظائف الاستحمام يمكن أن يتسبب في حدوث أضرار صحية.

< قم بإمداد المنتج بمياه شرب باردة من وصلة المياه الرئيسية.

< لا تستخدم مياه الصرف أو المياه الطينية أو المياه الصناعية أو مياه البحر أو غيرها من المياه غير المعالجة أو المعالجة بشكل معتدل فقط.

< لا تستخدم إلا وصلات الإمداد بالمياه الموردة مع المنتج، ولا تعيد استخدام الوصلات القديمة.

< إذا لم يتم استخدام المنتج طوال أسبوعين أو أكثر، فقم بتفريغ المنتج وإطفائه (وضع الإجازة).

### 2.6 إرشادات حول استخدام جهاز التحكم عن بعد ببطارية

#### أضرار صحية جراء انفجار البطاريات\*

جهاز التحكم عن بعد مزود ببطارية مثبتة التركيب ولا يمكن خلعها. البطارية يمكن أن تنفجر إذا تعرضت لحرارة مفرطة، متسببةً في نشوب حريق ومخاطر أخرى.

< لا تستخدم إلا كابل الشحن المورد مع المنتج.

< عند تضرر البطارية، اتصل بنا عبر [help@duravit.com](mailto:help@duravit.com).

< لا تستبدل البطارية بنفسك. لا تفك البطارية أو تتركها تسقط أو تضغطها أو تدخل أي تعديلات عليها. لا تدخل أي شيء في البطارية ولا تقم بوخزها.

< لا تستخدم جهاز التحكم عن بعد في المنطقة المجاورة مباشرة للأجهزة الساخنة، على سبيل المثال السخانات والميكروويف والغلايات أو الأفران.

- <لا تعرض جهاز التحكم عن بعد لأشعة الشمس المباشرة.
- <لا تلمس جهاز التحكم عن بعد في اللمس المكشوف.
- <لا تغمر جهاز التحكم عن بعد في الماء أو في السوائل.
- <لا تتخلص من جهاز التحكم عن بعد/البطارية بالإلقاء في القمامة المنزلية.
- تخلص من جهاز التحكم عن بعد/البطارية وفقاً للوائح المحلية السارية في البلد المعني.

\* فقط الطراز Pro

## 2.7 إرشادات حول استخدام البطاريات

البطاريات موجودة في جهاز التحكم عن بعد.

### خطر الوفاة في حالة البلع/ خطر الاكتواء

هذا المنتج يحتوي على بطاريات في صورة خلية زرية. لا تبتلع البطارية! يمكن أن يتسبب ابتلاع البطارية في حدوث حروق داخلية خطيرة وإلى الوفاة في أقل من ساعتين.

<لا تبتلع البطارية، خطر الاكتواء.

<احتفظ بالبطاريات الجديدة والمستعملة بعيداً عن متناول الأطفال. إذا لم يتم إغلاق حجرة البطارية بشكل صحيح، فتوقف عن استخدام المنتج وأبعده عن الأطفال.

<إذا كنت تشك في أن شخصاً قد ابتلع بطارية أو أدخلها في جسمه بطريقة أخرى، فاتصل بالطبيب على الفور.

## أضرار صحية بفعل تسرب حمض البطارية

< في حالة تسرب حمض البطارية، تجنب ملامسته للجلد والعينين والأغشية المخاطية.

< في حالة ملامسة الحمض، اشطف المناطق التي تعرضت للتلامس بكمية وفيرة من الماء الصافي واستشر الطبيب على الفور.

< لا تُعرِّض البطاريات للظروف القاسية مطلقاً: لا تضعها على أسطح ساخنة ولا تعرضها لأشعة الشمس المباشرة. وإلا يكون هناك خطر تسرب كبير.

< يجب التخلص من البطاريات بشكل صحيح وإبعادها عن متناول الأطفال. حتى البطاريات المستعملة قد تتسبب في وقوع إصابات.

## 2.8 حروق خفيفة

### أضرار صحية جراء الحروق الخفيفة

قد يؤدي استخدام المرحاض لفترة طويلة جداً مع تشغيل تدفئة المقعد إلى حروق طفيفة.

< قم بإيقاف تشغيل تدفئة السيديلي عند استخدام المرحاض لفترة طويلة جداً، خاصة للأشخاص ذوي المهارات الحسية والحركية المحدودة.

## 2.9 تجنب إلحاق أضرار بالمنتج

### إرشادات حول استخدام البطاريات

- < لا ينبغي شحن البطاريات أو إعادة تفعيلها بأي وسيلة أخرى أو تفكيكها أو تعريضها للحرارة الزائدة (مثل الحريق).
  - < يجب ألا تكون هناك دوائر قصر بأطراف التوصيل.
  - < أسرع دائماً بخلع البطاريات المستهلكة من جهاز التحكم عن بعد. يمكن أن يحدث تسرب من هذه البطاريات، فتسبب أضراراً نتيجة لذلك.
  - < لا تضع البطاريات الجديدة والقديمة معاً في جهاز التحكم عن بعد.
  - < لا يُسمح بالجمع بين أنواع مختلفة من البطاريات.
  - < قم بتنظيف البطارية ونقاط التلامس قبل إدخال البطارية.
  - < يجب إدخال البطاريات بالقطبية الصحيحة كما هو محدد.
  - < قم بإزالة البطاريات إذا لم يتم استخدام جهاز التحكم عن بعد لفترة طويلة نسبياً.
- أضرار بالمنتج أو فشل وظيفي جراء الاستعمال غير السليم**
- < لا تخطو أو تقف على المنتج.

< احرص على ألا يتعرض أنبوب الدش للاتساخ أو التلطيخ أو الانسداد.

### تجنب إلحاق أضرار بالسيدلي والغطاء

- < لا تجلس أو تقف أو تتكى على الغطاء.
- < لا تخلع السيدلي والغطاء.
- < احرص على عدم إلحاق أي ضرر بالسطح الخارجي للسيدلي. عند تضرر السطح الخارجي للسيدلي، اتصل بنا عبر [help@duravit.com](mailto:help@duravit.com).

- < افتح الغطاء وأغلقه باستخدام جهاز الاستخدام عن بعد أو التطبيق.
- < لا تقطع عمليتي الفتح والغلق الأوتوماتيكي للغطاء بيدك.
- < تحقق من أن السيديلي مطو لأسفل ومن عدم إعاقة حركتي الفتح والغلق الأوتوماتيكتين للغطاء.
- < لا تضع أي أشياء ثقيلة على الغطاء.

### الأضرار الناتجة عن الماء المتجمد

- < لا تقم بتركيب المنتج أو تشغيله في الأماكن المهددة بخطر التجمد. يجب ألا تقل درجة حرارة الغرفة عن 4 م° (39 °ف).

### أضرار ناتجة عن مؤثرات خارجية

- < لا تضع على المنتج أي مصدر لهب مكشوف أو شموع أو سجائر أو ما شابه، سواء في اتجاه رأسي أو أفقي.
- < لا تعرض المنتج للماء المباشر أو أشعة الشمس المباشرة.

### 3 عرض عام للمنتج

#### 3.1 شرح التركيب والوظائف

##### 3.1.1 وحدة السيديلي

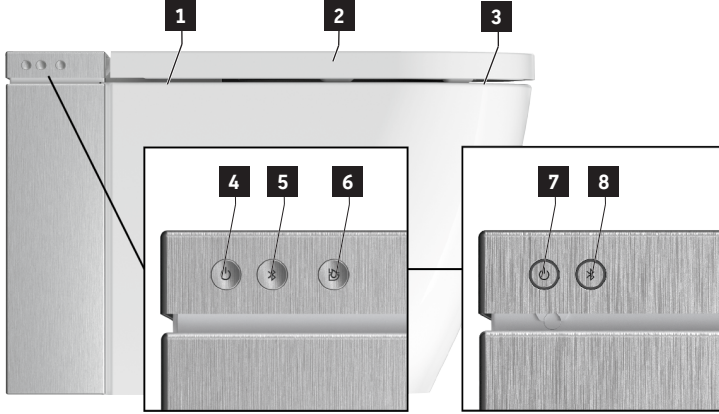

- 1 حساس (فتح الغطاء دون تلامس)\*
- 2 حساس السيديلي
- 3 تدفئة السيديلي
- 4 زر التشغيل/ بيان الحالة لمبة (LED)
- 5 زر البلوتوث/بيان البلوتوث (لمبة LED)
- 6 الشطف الكبير
- 7 زر التشغيل/ بيان الحالة (لمبة LED)\*\*
- 8 زر البلوتوث/بيان البلوتوث (لمبة LED)\*\*

\* فقط الطراز Pro / الطراز Plus

\*\* فقط الطراز Pro

##### 3.1.2 مؤشر مصباح LED لوحدة السيديلي

#### زر التشغيل

مصباح LED	الوظيفة
أحمر	وضع الاستعداد
أخضر	مشغل
برتقالي	وضع توفير الطاقة

المصباح LED	الوظيفة
وماض باللون البرتقالي	من الضروري إزالة التلكس < احرص على إزالة التلكس عن المنتج. < اضغط مرة واحدة على زر التشغيل / بيان الحالة (LED) لإنهاء الوميض.
وماض	عطل وظيفي < أطفئ الجهاز. < اقطع الإمداد بالتيار الكهربائي. < أغلق المحبس لإغلاق مصدر المياه. < تواصل على <a href="mailto:help@duravit.com">help@duravit.com</a> .
وماض باللون الأرجواني	إضاءة الأشعة فوق البنفسجية، نوع C، فعالة.*

\* فقط الطراز Pro

### زر البلوتوث

المصباح LED	الوظيفة
أزرق	البلوتوث متاح أو متصل.
إيقاف	البلوتوث غير متاح.
وماض	الجهاز في وضع الاقتران.
وماض باللون الأرجواني	إضاءة الأشعة فوق البنفسجية، نوع C، فعالة.*

\* فقط الطراز Pro

### 3.1.3 النطاق الوظيفي للطراز Pro

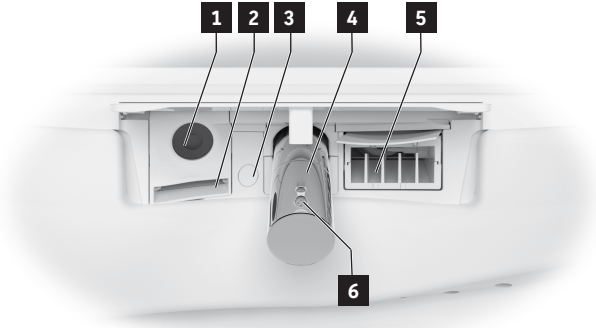

- |   |                                   |
|---|-----------------------------------|
| 1 | إضاءة الأشعة فوق البنفسجية، نوع C |
| 2 | شفط الرائحة                       |
| 3 | الإضاءة الليلية                   |
| 4 | أنبوب الدش                        |
| 5 | مجفف بالهواء الساخن               |
| 6 | رأس الدش                          |

### 3.1.4 النطاق الوظيفي للطراز Plus

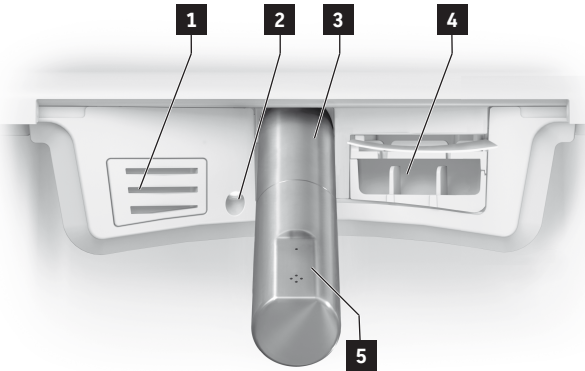

- |   |                     |
|---|---------------------|
| 1 | شفط الرائحة         |
| 2 | الإضاءة الليلية     |
| 3 | أنبوب الدش          |
| 4 | مجفف بالهواء الساخن |
| 5 | رأس الدش            |



### 3.1.5 النطاق الوظيفي للطراز Lite

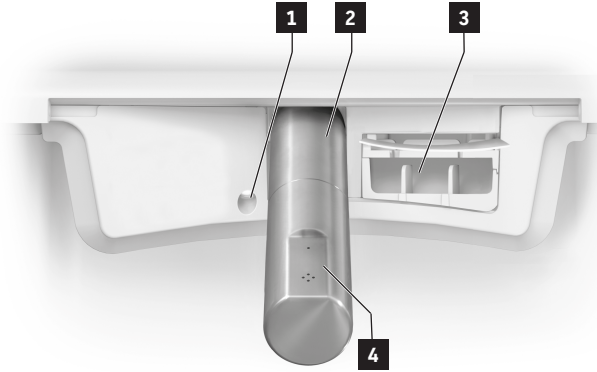

- 3 مجفف بالهواء الساخن
- 4 رأس الدش

- 1 الإضاءة الليلية
- 2 أنبوب الدش

### 3.1.6 مفتاح التشغيل (الجانب الأيمن للمنتج)



- 1 مفتاح التشغيل

### 3.1.7 المحبس ووصلة إزالة التكلس (الجانب الأيسر للمنتج)

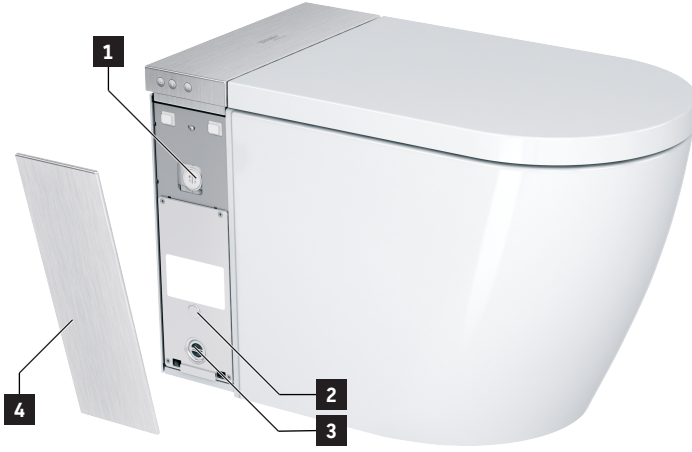

3 فلتـر الماء  
4 الغطاء الأيمن

1 وصلة إزالة التكلس  
2 محبس:  
| مفتوح  
— مغلق

### 3.2 وضع ضبط المصنع

الوظيفة	نطاق الضبط	وضع ضبط المصنع
الشطف الكبير	—	~ 4.4 لتر في عملية الشطف الواحدة
الشطف الصغير	—	~ 3.1 لتر في عملية الشطف الواحدة
الشطف الأولي	تشغيل / إيقاف	تشغيل
فتح/ غلق الغطاء بدون لمس*	تشغيل / إيقاف	إيقاف
الرش المريح	تشغيل / إيقاف	تشغيل

الوظيفة	نطاق الضبط	وضع ضبط المصنع
درجة حرارة المجفف بالهواء الساخن	مطفاة/منخفضة/متوسطة/عالية	متوسطة
شدة مجفف الهواء الساخن**	منخفضة/عالية	عالية
موضع أنبوب الدش	1, 2, 3, 4, 5	3
شدة تيار ماء الدش	منخفضة/متوسطة/عالية	متوسطة
درجة حرارة المياه	مطفاة/منخفضة/متوسطة/عالية	متوسطة
تدفئة السيديلي	تشغيل/ إيقاف	تشغيل
درجة حرارة السيديلي	منخفضة/متوسطة/عالية	متوسطة
نظام شفط الروائح الكريهة الأوتوماتيكي*	تشغيل/ إيقاف	إيقاف
زمن استمرار تشغيل نظام شفط الروائح الكريهة*	1 دقيقة/ 3 دقائق	1 دقيقة
النظافة بالأشعة فوق البنفسجية**	تشغيل/ إيقاف	إيقاف
وضع توفير الطاقة	تشغيل/ إيقاف	إيقاف
الإضاءة الليلية	إيقاف/أوتوماتيكي/تشغيل	أوتوماتيكي
نغمة التشغيل	تشغيل/ إيقاف	تشغيل

\* فقط الطراز Pro / الطراز Plus

\*\* فقط الطراز Pro

## 4 التشغيل لأول مرة

### 4.1 الأمان



تحذير

#### الأضرار الصحية جراء المياه المتسخة أو الملوثة أو الراكدة لفترة طويلة

استخدام المياه الملوثة أو غير النظيفة أو الراكدة لفترة طويلة لأداء وظائف الاستحمام يمكن أن يتسبب في حدوث أضرار صحية.

< إذا لم يتم استخدام المنتج لمدة أسبوعين أو أكثر، فقم بتفعيل وظيفة التنظيف الذاتي الإضافي.

### 4.2 تفعيل المنتج

يجب تثبيت المنتج بالكامل وفقاً لدليل التركيب وتوصيله بمصدر التيار الرئيسي ووصلة المياه.

< تحقق من أن المحبس مفتوح.

< قم بتشغيل المنتج عبر المفتاح الأساسي.

### 4.3 تنزيل التطبيق



< قم في متجر Play Store (نظام أندرويد) بالبحث عن "SensoWash 2.0" أو في متجر التطبيقات App Store (نظام أي أو إس) بالبحث عن "SensoWash".

< قم بتنزيل التطبيق.

< إذا لزم الأمر وافق على تفعيل وظيفة الوصول إلى خدمات الموقع (GPS).

### 4.4 اقتران التطبيق

يتم توصيل المنتج بالتطبيق عن طريق البلوتوث. يجب تفعيل المنتج ووظيفة البلوتوث لإنشاء اتصال.

< قم بتفعيل المنتج من خلال زر التشغيل/ بيان الحالة (LED) الموجود على وحدة السيديلي.

يبدأ الزر في الوميض.

< قم بتفعيل البلوتوث من خلال زر البلوتوث/ بيان البلوتوث (LED) الموجود على وحدة السيديلي.

< قم بتفعيل التطبيق في الجهاز الجوال.

< اتبع تعليمات خطوة بخطوة الموجودة في التطبيق.

في حال إنشاء الاتصال يظهر التطبيق رسالة تأكيد بهذا المضمون.

#### 4.5 تفعيل جهاز التحكم عن بعد

##### 4.5.1 جهاز التحكم عن بعد ببطارية



تحذير

#### أضرار صحية جراء انفجار البطاريات

< تتوافق معلمات جهاز التحكم عن بعد مع: 5 فولت تيار مباشر، 150 مللي أمبير.

< تيار خرج مصدر الكهرباء لا يسمح بأن تكون شدته أكبر من 2 أمبير.

< لا تستخدم إلا كابل الشحن المورد مع المنتج.

< احرص على شحن جهاز التحكم عن بعد بالكامل بانتظام.

< افصل دائماً مصدر الكهرباء من المقبس عند اكتمال الشحن (لمبة LED مطفأة).

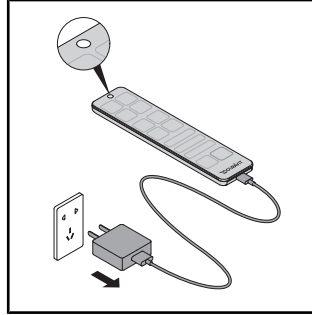

< افصل دائماً مصدر الكهرباء من المقبس عند اكتمال الشحن (لمبة LED مطفأة).

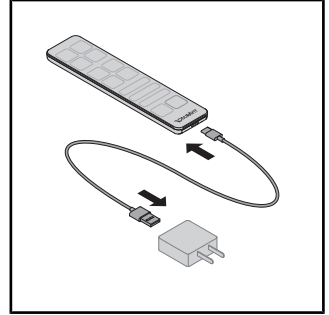

< قم بتوصيل كابل الشحن بمصدر الكهرباء وجهاز التحكم عن بعد.

< لمبة LED بجهاز التحكم عن

بعد توضع حالة الشحن (لمبة

LED تضيء باللون الأحمر).

## 4.5.2 جهاز التحكم عن بُعد بالبطاريات

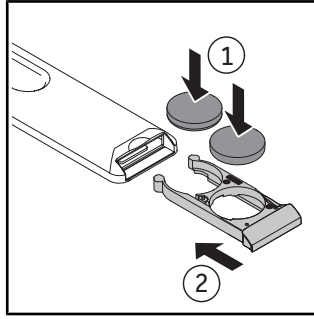

< أدخل البطاريات (CR2450).

< أغلق درج البطاريات.

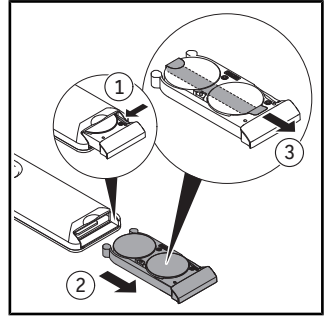

< أخرج درج البطاريات.

< اضغط على الذراع لفتح درج البطاريات بالكامل.

< أخرج رقاقة الحماية.

## 5.1 جهاز التحكم عن بعد/التطبيق

يمكن التحكم في المنتج عن طريق جهاز التحكم عن بعد (الوظائف الأساسية) و / أو عن طريق التطبيق (نطاق موسع). أي مجموعة إعدادات لن يمكن إجراؤها إلا عبر التطبيق. يتم تكوين الوظائف وفقًا لإعدادات المصنع.

< قم بتنزيل التطبيق حتى يمكن الوصول إلى النطاق الكامل للإعدادات المتاحة لهذا المنتج.





\* نطاق الوظائف الميّن في الأشكال لغرض التوضيح. يمكن أن يختلف نطاق الوظائف الفعلي للمنتج بحسب الموديل.

الاسم	الرمز
القائمة	☰
أضف المنتج أو احذفه.	✓
ينشط وضع الشطف الكبير.	💧
ينشط وضع الشطف الصغير.	💧
يفعل دش المقعدة. إن لم يتم إنهاء الوظيفة، فسوف تتوقف أوتوماتيكيًا بعد دقيقتين.	🚽

الرمز	الاسم
	يفعل دش السيدات. إن لم يتم إنهاء الوظيفة، فسوف تتوقف أوتوماتيكيًا بعد دقيقتين.
	ينشط (إشارة صوتية قصيرة) / يوقف (إشارة صوتية طويلة) وضع تدفئة السيدلي.
	يفعل مجفف الهواء الساخن. وظيفة درجة الحرارة بها درجات إيقاف/منخفضة/متوسطة/عالية. درجة الوظيفة بها درجات منخفضة/متوسطة/عالية.** إن لم يتم إنهاء الوظيفة، فسوف تتوقف أوتوماتيكيًا بعد 5 دقائق. [التطبيق] الرئيسية - مجفف الهواء الساخن
	يضبط درجة حرارة الماء. الوظيفة بها درجات إيقاف/منخفضة/متوسطة/عالية. يتم عرض الإعدادات على جهاز التحكم عن بعد (LED) وفي التطبيق. [التطبيق] الرئيسية - دش المقعدة/دش السيدات
	يضبط شدة تيار ماء الدش. الوظيفة بها درجات منخفضة/متوسطة/عالية. يتم عرض الإعدادات على جهاز التحكم عن بعد (LED) وفي التطبيق. [التطبيق] الرئيسية - دش المقعدة/دش السيدات
	يضبط موضع أنبوب الدش. الوظيفة بها درجات 1، 2، 3، 4، 5. يتم عرض الإعدادات على جهاز التحكم عن بعد (LED) وفي التطبيق. [التطبيق] الرئيسية - دش المقعدة/دش السيدات
	يفعل نظام شفط الروائح الكريهة.* إن لم يتم إنهاء الوظيفة، فسوف تتوقف أوتوماتيكيًا بعد 1 دقيقة.



الاسم	الرمز				
يفعل ملف خصائص المستخدم (فقط جهاز التحكم عن بعد).	<table border="1"> <tr> <td>2</td> <td>1</td> </tr> <tr> <td>4</td> <td>3</td> </tr> </table>	2	1	4	3
2	1				
4	3				
يفتح/يغلق الغطاء.*					
يوقف الوظيفة الجارية.					

\*فقط الطراز Pro / الطراز Plus

\*\*فقط الطراز Pro

نصيحة السبديلي مزود بحساس. لا يمكن تفعيل وظيفتي الدش والمجفف إلا عندما يكون المستخدم جالساً على المرحاض.

## 5.2 فتح وغلق الغطاء

ملحوظة

أضرار وحدة السبديلي

قد يؤدي قطع الوظيفة الجارية لفتح الغطاء وإغلاقه ميكانيكياً إلى إلحاق أضرار بالمنتج.  
< لا تقطع عمليتي الفتح والغلق الميكانيكي للغطاء بيدك.

يمكن فتح الغطاء وإغلاقه عن طريق جهاز التحكم عن بعد أو التطبيق. الطراز Pro و Plus مزودان بالإضافة إلى ذلك بحساس اقتراب. يفتح الغطاء ويغلق بدون لمس بمجرد اقتراب المستخدم أو ابتعاده.

### 5.3 تثبيت ملف خصائص المستخدم عن طريق جهاز التحكم عن بعد

يمكن تخزين التفضيلات الشخصية في ملفات خصائص مستخدم مختلفة.

< قم بتفعيل وظيفة الغسل الخلفي/الغسل النسائي.

< اضبط موضع أنبوب الدش وشدة تيار ماء الدش ودرجة حرارة الماء بينما الوظيفة مشغلة.

مصابيح LED الموجودة على جهاز التحكم عن بعد تبين وضع الضبط المعني.

< اضغط على ملف خصائص المستخدم 1/2/3/4 لمدة 3 ثوان لحفظ ملف الخصائص.

نصيحة السيديلي مزود بحساس. لا يمكن تفعيل وظيفتي الدش والمجفف إلا عندما يكون المستخدم جالساً على المراض.

### 5.4 كفاءة الطاقة والماء

من أجل تقليل استهلاك الموارد الطبيعية إلى أدنى حد، تم تزويد المنتج بسخان مياه فوري ووظيفة إيقاف تلقائي لجميع وظائف الدش والمجفف. لتوفير الطاقة أثناء الاستخدام اليومي، توجد إمكانية لضبط الإعدادات التالية:

#### 5.4.1 وضع توفير الطاقة (تدفئة السيديلي)

يعطل تدفئة السيديلي لفترة زمنية محددة، على سبيل المثال أثناء النهار وأثناء التواجد في العمل. بعد ذلك يتم تفعيل تدفئة السيديلي مرة أخرى.

< قم بتفعيل وضع توفير الطاقة عن طريق التطبيق. [التطبيق] القائمة – الإعدادات – السيديلي

#### 5.4.2 وضع الإجازة

إذا لم يتم استخدام المنتج طوال أسبوعين أو أكثر، فقم بتفريغ المنتج وإطفائه.

< أغلق المحبس لإغلاق مصدر المياه.

< قم بتفعيل وضع توفير الإجازة عن طريق التطبيق. [التطبيق] القائمة – العناية – وضع الإجازة

< اقطع الإمداد بالتيار الكهربائي.

< أسرع دائماً بخلع البطاريات المستهلكة من جهاز التحكم عن بعد.

## 6.1 الأمان



تحذير

## خطر الموت بسبب صعقة كهربائية

- توجد المكونات الكهربائية للمنتج في وحدة السديلي.
- < أطفئ المنتج قبل التنظيف عن طريق المفتاح الرئيسي.
- < لا تصب الماء أعلى وحدة السديلي.
- < احرص على عدم تسرب الماء إلى داخل وحدة السديلي.



تحذير

## أضرار صحية جراء التعرض لإضاءة الموجات فوق البنفسجية (UV-C)\*

- المنتج يحتوي على مصدر ضوء بالأشعة فوق البنفسجية، نوع C، وهو يظهر السيراميك. إضاءة الأشعة فوق البنفسجية، نوع C لا تكون فعالة إلا عند غلق السديلي والغطاء. يمكن أن يؤدي النظر إلى الداخل أو ملامسة مصدر ضوء الأشعة فوق البنفسجية، نوع C، أثناء نشاط الوظيفة إلى الإضرار بالعين وتهيج الجلد.
- < إذا كانت إضاءة الأشعة فوق البنفسجية، نوع C نشطة عندما يكون السديلي والغطاء فعالين (مؤشر الحالة (LED) ومؤشر البلوتوث (LED) يومضان باللون الأرجواني)، أغلق السديلي والغطاء على الفور واتصل بالخط الساخن لخدمة عملاء Duravit.
- < لا تنظر في إضاءة الأشعة فوق البنفسجية، نوع C مباشرةً.
- < لا تلمس مصدر ضوء الأشعة فوق البنفسجية، نوع C.

\*فقط الطراز Pro

## ملحوظة

### أضرار بالمنتج جراء القيام بالتنظيف والعناية بشكل خاطيء

استخدام منظفات وأدوات تنظيف وأجهزة تنظيف غير صحيحة يمكن أن يؤدي إلى إتلاف السطح الخارجي وتشويه لونه بشكل دائم.

< لا تستخدم إلا المنظفات وأدوات التنظيف الموصى بها من Duravit.

< احرص على اتباع تعليمات الاستخدام الخاصة بالجهة المصنعة للمنظفات.

< لا تستخدم إلا أجهزة التنظيف المخصصة لمنطقة الاستخدام (لا تستعمل أجهزة التنظيف ذات الضغط العالي أو أجهزة التنظيف البخار).

## ملحوظة

### أضرار بالمنتج جراء الرذاذ

يمكن أن يخترق الرذاذ الفتحات والثغرات الصغيرة ويُتلف السطح.

< رش مواد التنظيف بالرذاذ على قماش التنظيف، وليس على المنتج مباشرةً.

## ملحوظة

### أضرار بالمنتج جراء تباعد فترات التنظيف

يمكن أن يؤدي تباعد فترات التنظيف لمدة طويلة إلى تكوين أوساخ وفادورات عبيدة.

< احرص على تنظيف المنتج بصفة منتظمة وبمجرد اتساخ السطح الخارجي.

## 6.2 توصيات التنظيف

### 6.2.1 التنظيف

< احرص على تنظيف السطح الخارجي باستخدام قماش تنظيف رطب.

< قم بإزالة الأوساخ الشديدة باستخدام المنظف الموصى به. ضع المنظف دائماً على قطعة قماش التنظيف.

< استخدم فرشاة المرحاض لتنظيف وعاء المرحاض/ المبولة.

< استكمل الشطف بالماء الصافي، لإزالة كل بقايا مواد التنظيف.

< جفف السطح الخارجي.

المكونات	مواد التنظيف	أدوات التنظيف
السيديلي والغطاء	منظف محايد (الرقم الهيدروجيني 6 - 8) (مثل المنظف المحايد)	قماش تنظيف من القطن
غطاء	منظف محايد (الرقم الهيدروجيني 6 - 8) (مثل المنظف المحايد)	قماش تنظيف من القطن
أنبوب الدش / رأس الدش	منظف محايد (الرقم الهيدروجيني 6 - 8) (مثل المنظف المحايد)	- قماش تنظيف من الألياف الصناعية - اسفنجة حكاكة
السيراميك التنظيف اليومي	منظف محايد (الرقم الهيدروجيني 6 - 8) (مثل المنظف المحايد)	- قماش تنظيف من الألياف الصناعية - فرشاة المرحاض
السيراميك الكلس	منظف حمضي (الرقم الهيدروجيني > 6) (مثل منظف الليمون)	- قماش تنظيف من الألياف الصناعية - فرشاة المرحاض
مصدر ضوء بالأشعة فوق البنفسجية، نوع C*	الماء	قماش تنظيف من القطن
جهاز التحكم عن بُعد	الماء	قماش تنظيف من القطن

\* فقط الطراز Pro

### 6.3 التنظيف الذاتي لأنبوب الدش ورأس الدش

يتم تنظيف أنبوب الدش المتحرك للداخل، تلقائيًا قبل وبعد كل استخدام له.

< إذا لم يتم استخدام المنتج طوال أسبوعين أو أكثر، فقم بنفيعل وظيفة التنظيف الذاتي الإضافي عبر التطبيق. [التطبيق] القائمة - العناية -التنظيف الذاتي

#### 6.4 وضع التنظيف اليدوي لأنبوب الدش ورأس الدش

لن يكون التنظيف اليدوي متاحًا ما لم يتم تفعيل حساس السيديلي.

< قم بتفعيل وضع التنظيف اليدوي بواسطة التطبيق لإخراج أنبوب الدش للتنظيف اليدوي. [التطبيق]  
القائمة - العناية - التنظيف اليدوي

نصيحة لا يمكن تفعيل الوظيفة إلا في حالة عدم جلوس أحد على المراض/ عدم تفعيل حساس السيديلي.

#### 6.5 تنظيف فلتر الماء

ملحوظة

تلفيات بالمنتج وأضرار مادة جراء التنظيف أو التركيب الخاطيء

التنظيف الخاطيء وإعادة تركيب فلتر الماء بشكل غير سليم يمكن أن يتسبب في تسرب الماء.

< لا تستخدم أي منظفات.

< تعامل مع فلتر الماء بحرص عند خلعهِ وتركيبهِ.

< لا تستخدم أي أدوات لخلع فلتر الماء وإعادة تركيبهِ.

< الحلقات المستديرة فقدت مرونة تغير الشكل. تحقق من أن الحلقات المستديرة مركبة بالشكل الصحيح قبل تركيب فلتر الماء.

احرص على تنظيف فلتر الماء بانتظام، ونظفه بسرعة فور ملاحظة تدهور تدفق الماء. إرشادات تنظيف فلتر الماء موجود على المنتج.

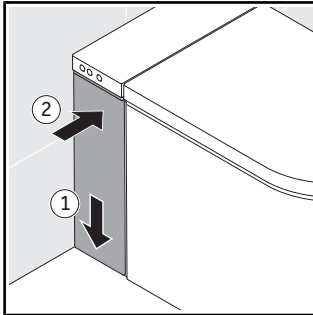

< ركب الغطاء.

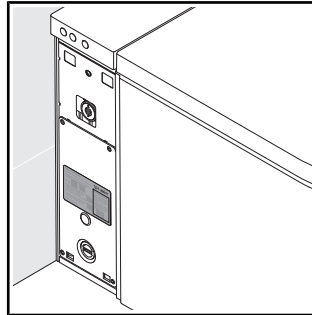

< احرص على اتباع التعليمات الموجودة بجوار فلتر الماء.

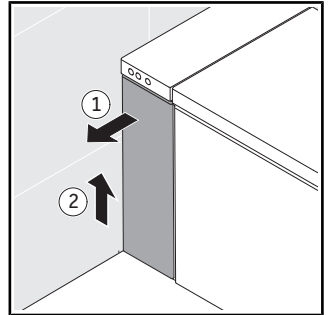

< اخلع الغطاء الأيسر.

## 6.6 نَظْفُ مَصْفَاةِ الْاِتْسَاخَاتِ بِنِظَامِ شِفْطِ الرَّوَانِحِ الْكْرِهِيَّةِ\*

مصفاة الاتساخات تحمي نظام شفط الروانح الكريهة من الاتساخ. نَظْفُ مَصْفَاةِ الْاِتْسَاخَاتِ بِاِتْنِظَامِ.

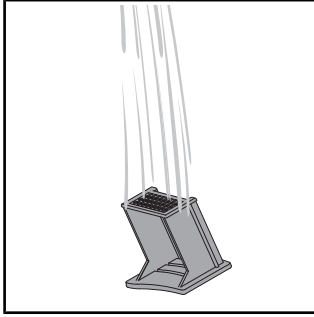

< نَظْفُ مَصْفَاةِ الْاِتْسَاخَاتِ اَسْفَلَ الْمَاءِ الْجَارِيِ.

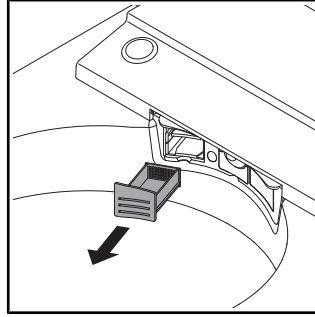

< اِخْلَعْ مَصْفَاةَ الْاِتْسَاخَاتِ.

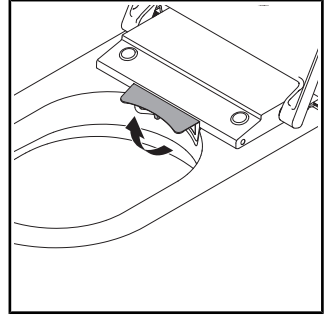

< اَطْوِ الْغَطَاءَ لِأَعْلَى.

\*فقط الطراز Plus

## 6.7 إزالة التكلس

ملحوظة

القيود الوظيفية أو تضرر المنتج بسبب التكلس

في المناطق التي يتسم الماء بها بأنها عسر، يمكن أن تتكون طبقات تكلس. الكلس يمكن أن يضر بأداء المنتج.

< تحقق من جودة المياه في المنطقة. عندما تكون درجة عسر الماء  $\leq 14$  درجة عسر ألمانية (2.5 ملي مول/لتر) فإن شركة Duravit توصي بتركيب وحدة تخفيف عسر الماء.

< احرص على إزالة التكلس عن المنتج بصفة منتظمة. يرسل التطبيق رسالة تذكير أوتوماتيكية.

< قم بتكوين إعدادات إزالة التكلس وفقاً لبيان عسر المياه الإقليمي.

[التطبيق] القائمة - العناية - إزالة التكلس

< لا تستخدم إلا مواد إزالة التكلس الأصلية من Duravit أو المصرح بها من Duravit.

< قم بزيارة الموقع [www.duravit.com](http://www.duravit.com) وأدخل مصطلح "إزالة التكلس" في حقل البحث، وحدد قرص إزالة التكلس أو خرطوشة إزالة التكلس وفقاً للطراز.

دورة إزالة التكلس	عسر الماء
نصف سنوي	يسر: > 8.4 درجة عسر ألمانية (1.5 مللي مول/لتر)
نصف سنوي	متوسط: 8.4 – 14 درجة عسر ألمانية (1.5 – 2.5 مللي مول/لتر)
ربع سنوي	عسر: < 14 درجة عسر ألمانية (2.5 مللي مول/لتر)

يمكن تفعيل عملية إزالة التكلس عن طريق التطبيق.

< اتبع التعليمات الموجودة في التطبيق.

يمكن تفعيل عملية إزالة التكلس عن طريق جهاز التحكم عن بعد.

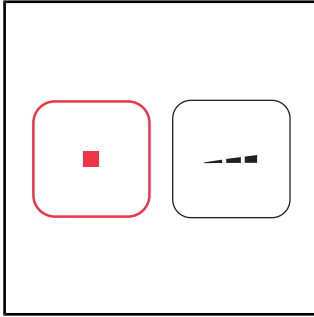

< اضغط على زر الإيقاف

واحتفظ به مضغوطاً.

< اضغط على زر

- Duschstrahlintensität

(شدة تيار الدش) بجهاز

التحكم عن بعد واحتفظ به

مضغوطاً، إلى أن تصدر إشارة

صوتية.

< حرر الأزرار.

تصدر إشارة صوتية. وضع إزالة

التكلس مفعل.

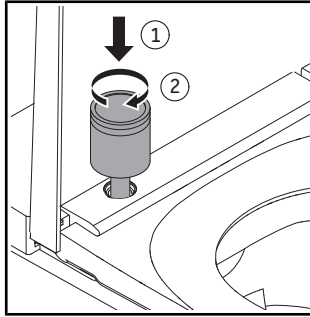

< أدخل الخرطوشة في الفتحة.

< استمر في إدارة الخرطوشة

في اتجاه عقارب الساعة إلى

أن تثبت.

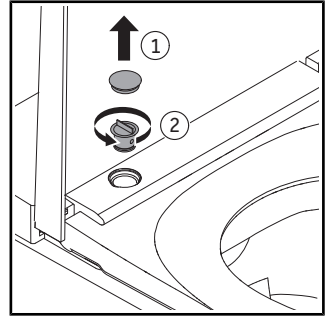

< اخلع الغطاء.

< أدر سدادة الإحكام لإخراجها.



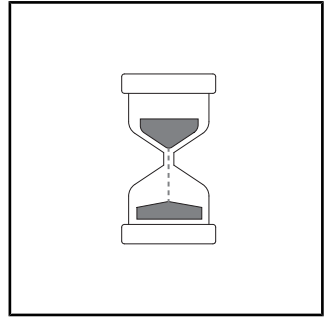
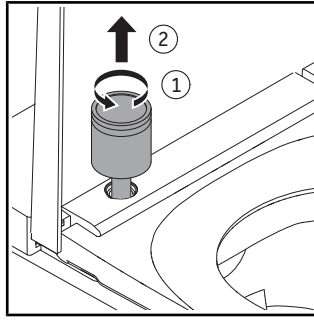

< أدر الخرطوشة في عكس  
اتجاه عقارب الساعة  
لإخراجها.  
< اخلع الخرطوشة.

تبدأ عملية إزالة التكلس. عملية  
إزالة التكلس تستغرق تقريباً 1/2  
ساعة. وأثناء هذا الوقت لن  
يمكن استخدام المنتج.

< احرص على مراعاة إرشادات  
التخلص من المنتج الصادرة  
عن الجهة الصانعة.

## 7 المساعدة في حالة حدوث مشاكل

### 7.1 نقاط عامة

طريقة التصرف في حالة الخلل:

< أطفئ المنتج وأعد تشغيله.

< اتبع التعليمات التالية.

< إذا لم يعمل المنتج بعد ذلك بشكل صحيح، فتواصل على العنوان الإلكتروني [help@duravit.com](mailto:help@duravit.com).

< قم بتجهيز رقم المنتج. يمكن إيجاد رقم المنتج في جزء البيانات الفنية الموجود في نهاية دليل

التشغيل، وعلى ملصق العبوة، وعلى ملصق المنتج وفي دليل التركيب وفي التطبيق

[التطبيق] القائمة - دليل الجهاز - إدارة الأجهزة - معلومات الجهاز

### 7.2 التغلب على الاختلالات

المشكلة	الأسباب المحتملة	الحل
<b>مؤشر مصباح LED (وحدة السيدلي)</b>		
مؤشر مصباح LED يومض باللون (الأحمر، الأخضر) أو يصدر إشارة صوتية.	عطل وظيفي	< أطفئ الجهاز. < اقطع الإمداد بالتيار الكهربائي. < أغلق المحبس لإغلاق مصدر المياه. < تواصل على <a href="mailto:help@duravit.com">help@duravit.com</a> .
بيان LED يومض باللون البرتقالي.	من الضروري إزالة التكلس.	< احرص على إزالة التكلس عن المنتج. < اضغط مرة واحدة على زر التشغيل/ بيان الحالة (LED) لإنهاء الوميض.

المشكلة	الأسباب المحتملة	الحل
<b>مشاكل عامة</b>		
المنتج لا يعمل.	المنتج مطفأ (زر التشغيل / بيان الحالة مطفأ).	< قم بتشغيل المنتج.
	المنتج في وضع الاستعداد (زر التشغيل / بيان الحالة يضيء باللون الأحمر).	< قم بتفعيل المنتج.
يوجد ماء يتسرب.	تسريب	< أطفئ الجهاز. < اقطع الإمداد بالتيار الكهربائي. < أغلق المحبس لإغلاق مصدر المياه. < تواصل على .help@duravit.com
<b>جهاز التحكم عن بُعد</b>		
جهاز التحكم عن بعد لا يستجيب.	البطاريات تكاد تكون فارغة الشحنة (مؤشر مصباح LED يومض باللون الأبيض).	< استبدل البطاريات أو اشحن جهاز التحكم عن بعد.
	جهاز التحكم عن بعد غير موصل بالمنتج (مؤشر مصباح LED يومض باللون الأحمر).	< تواصل على .help@duravit.com
	لا توجد بطاريات مدخلة.***	< أدخل البطاريات.
	جهاز التحكم عن بعد تالف.	< تواصل على .help@duravit.com

المشكلة	الأسباب المحتملة	الحل
<b>وظائف الدش</b>		
التبديل بين دش المقعدة ودش السيدات يستغرق فترة طويلة.	أنبوب الدش يتحرك للداخل بين الوظائف. يستمر التبديل لحوالي 12 ثانية.	حالة عادية
شدة تيار ماء الدش ضعيفة للغاية.	شدة تيار ماء الدش مضبوطة على الدرجة "المنخفضة".	< ارفع شدة تيار ماء الدش. < [التطبيق] الرئيسية - دش المقعدة/دش السيدات
	وصلة الماء مثنية أو مسحوجة.	< تواصل على <a href="mailto:help@duravit.com">help@duravit.com</a>
شدة تيار ماء الدش غير مستقرة.	فلتر الماء مسدود.	< نظّف فلتر الماء.
درجة حرارة الماء عالية/منخفضة للغاية.	درجة الحرارة مضبوطة بشكل خاطئ.	< اضبط درجة الحرارة. < [التطبيق] الرئيسية - دش المقعدة/دش السيدات
دش المقعدة/دش السيدات يتوقف تلقائيًا.	توقف الوظيفة تلقائيًا بعد دقيقتين.	حالة عادية
	حساس السيليكي فقد التلامس.	< ضعه في مكانه من جديد. < قم بتفعيل الوظيفة.
دش المقعدة/دش السيدات لا يعمل.	رأس الدش مسدود.	< نظف رأس الدش. < [التطبيق] الرئيسية - دش المقعدة/دش السيدات
	حساس السيليكي فقد التلامس.	< ضعه في مكانه من جديد. < قم بتفعيل الوظيفة.

المشكلة	الأسباب المحتملة	الحل
<b>وظائف الشطف</b>		
وظيفة الشطف الأوتوماتيكي لا تعمل.	لا يتم تنشيط الوظيفة إلا عندما يجلس المستخدم على المنتج لمدة 6 ثوانٍ أو أكثر.	حالة عادية
	حساس السيديلي فقد التلامس.	< نظّف السطح الخارجي. ضعه في مكانه من جديد.
	الوظيفة تالفة.	< تواصل على <a href="mailto:help@duravit.com">help@duravit.com</a>
المنتج لا يشطف.	الوقت بين عمليتي شطف قصير جداً، و عملية إعادة ملء خزان المياه تستغرق حوالي 25 ثانية.	حالة عادية
	المحبس مغلق.	< افتح المحبس.
	قصور وظيفي عند الإمداد بالتيار أو بالماء.	< اشطف المنتج بدلو ماء (8 لتر). < تواصل على <a href="mailto:help@duravit.com">help@duravit.com</a>

المشكلة	الأسباب المحتملة	الحل
<b>تدفئة السيديلي</b>		
تدفئة السيديلي لا تعمل.	الوظيفة معطلة.	< قم بتفعيل الوظيفة. < [التطبيق] الإعدادات - السيديلي
درجة حرارة السيديلي عالية/ منخفضة للغاية.	درجة الحرارة مضبوطة بشكل خاطئ.	< اضبط درجة الحرارة. < [التطبيق] الإعدادات - السيديلي
درجة حرارة السيديلي منخفضة للغاية.	المنتج في وضع توفير الطاقة (مؤشر مصباح LED يضيء باللون البرتقالي).	< قم بتعطيل وضع توفير الطاقة. < [التطبيق] الإعدادات - السيديلي
	يقوم المنتج تلقائياً بتفعيل وضع توفير الطاقة إذا كانت جميع الوظائف غير نشطة لأكثر من 48 ساعة.	< اختر أي وظيفة لإعادة تفعيل المنتج.
<b>مجفف بالهواء الساخن</b>		
درجة حرارة المجفف بالهواء الساخن عالية/ منخفضة للغاية.	درجة الحرارة مضبوطة بشكل خاطئ.	< اضبط درجة الحرارة. < [التطبيق] الرئيسية - مجفف الهواء الساخن
درجة المجفف بالهواء الساخن عالية/ منخفضة للغاية.**	الدرجة مضبوطة بشكل خاطئ.	< اضبط الدرجة. < [التطبيق] الرئيسية - مجفف الهواء الساخن
المجفف بالهواء الساخن يتوقف تلقائياً.	تتوقف الوظيفة تلقائياً بعد 5 دقائق.	حالة عادية
	حساس السيديلي فقد التلامس.	< ضعه في مكانه من جديد. < قم بتفعيل الوظيفة.

المشكلة	الأسباب المحتملة	الحل
<b>الإضاءة الليلية</b>		
الإضاءة الليلية لا تعمل.	الوظيفة معطلة.	< قم بتفعيل الإضاءة الليلية أو الوضع الأوتوماتيكي. ﴿ التطبيق ﴾ الإعدادات - الإضاءة والصوت
	الوضع الأوتوماتيكي مفعّل. تقوم الوظيفة تلقائيًا بإيقاف تشغيل الإضاءة الليلية عندما يكون الضوء المحيط ساطعًا.	حالة عادية
الإضاءة الليلية تضيء باستمرار.	الوظيفة معطلة.	< قم بتعطيل الإضاءة الليلية أو الوضع الأوتوماتيكي. ﴿ التطبيق ﴾ الإعدادات - الإضاءة والصوت
	الوضع الأوتوماتيكي مفعّل. تقوم الوظيفة تلقائيًا بتفعيل الإضاءة الليلية عندما يكون الضوء المحيط معتّمًا.	حالة عادية
<b>التنظيف اليدوي</b>		
يتحرك أنبوب الدش تلقائيًا إلى الداخل.	تتوقف الوظيفة تلقائيًا بعد دقيقتين.	< قم بتفعيل الوظيفة. ﴿ التطبيق ﴾ العناية - التنظيف اليدوي
<b>التنظيف الذاتي الأوتوماتيكي</b>		
الماء يتقاطر من أنبوب الدش المتحرك للداخل.	يتم تنظيف أنبوب الدش المتحرك للداخل، تلقائيًا قبل وبعد كل استخدام له.	حالة عادية

المشكلة	الأسباب المحتملة	الحل
<b>شفط الرائحة*</b>		
نظام شفط الروائح الكريهة لا يعمل.	الوظيفة معطلة.	< قم بتفعيل الوظيفة.
	الوظيفة تالفة.	< تواصل على help@duravit.com
نظام شفط الروائح الكريهة يبدأ تلقائيًا.	الوظيفة معطلة.	حالة عادية
نظام شفط الروائح الكريهة يتوقف تلقائيًا.	نظام شفط الروائح الكريهة يتوقف تلقائيًا، بينما وظائف الدش أو مجفف الهواء الساخن فعالان.	حالة عادية
نظام شفط الروائح الكريهة يبدأ، بينما وظائف الدش أو مجفف الهواء الساخن فعالان.	الوظيفة تالفة.	< تواصل على help@duravit.com
نظام شفط الروائح الكريهة لا يتوقف بعد مغادرة المرحاض مباشرة.	زمن استمرار التشغيل مفعّل.	أوقف الوظيفة.



المشكلة	الأسباب المحتملة	الحل
<b>الغطاء</b>		
الغطاء لا يفتح تلقائيًا.	المنتج لم يرصد اقتراب المستخدم.	< اقترب مرة أخرى من المنتج (على مسافة 1 متر تقريبًا).
	الوظيفة تالفة.	< تواصل على help@duravit.com
	الوظيفة ليست مفعلة.	< قم بتفعيل الوظيفة. [التطبيق] الإعدادات - الغطاء
الغطاء لا يغلق بشكل مباشر.	بعد ابتعاد المستخدم، ينغلق الغطاء تلقائيًا بعد 90 ثانية.	حالة عادية
<b>التطبيق</b>		
التطبيق لا يعمل.	التطبيق والمنتج غير موصلين.	< قم بتوصيل المنتج بالتطبيق. < تحقق من نجاح الاقتران.
<b>إضاءة الأشعة فوق البنفسجية، نوع C**</b>		
إضاءة الأشعة فوق البنفسجية، نوع C، لا تعمل.	الوظيفة معطلة.	< قم بتفعيل الوظيفة. [التطبيق] إعدادات - إضاءة الأشعة فوق البنفسجية، نوع C
	المنتج يوقف إضاءة الأشعة فوق البنفسجية، نوع C، أوتوماتيكيًا، عندما يكون الغطاء مفتوحًا.	< احتفظ بالغطاء مغلقًا أثناء تشغيل الوظيفة (تومض لمبات LED باللون الأرجواني).

\* فقط الطراز Pro / الطراز Plus

\*\* فقط الطراز Pro

\*\*\* فقط الطراز Plus / الطراز Lite

## 8.1 العبوة

لا يجوز للأطفال اللعب بالأكياس البلاستيكية أو مواد التغليف والتعبئة؛ لأنها قد تسبب خطر الإصابات أو الاختناق. يجب تخزين هذه المواد في مكان آمن أو تخلّص منها بطريقة صديقة للبيئة. إذا أمكن، فاحتفظ بالعبوة حتى انتهاء فترة الضمان.

## 8.2 WEEE



الرمز الذي تظهر به حاوية قمامة مشطوبة يشير إلى ضرورة التخلّص من المنتج بشكل منفصل باعتباره ضمن الأجهزة الكهربائية والإلكترونية القديمة (WEEE). يمكن أن تحتوي المعدات الكهربائية والإلكترونية القديمة على مواد خطيرة. لا تتخلّص من هذا المنتج ضمن النفايات المتبقية. وللقيام بذلك، عليك تسليم الجهاز لمستودع تجميع خاص لإعادة تدوير الأجهزة الكهربائية والإلكترونية القديمة (WEEE). وبذلك فإنك تساعد في الحفاظ على المواد الخام وحماية البيئة. وللحصول على معلومات أكثر يمكنكم التوجه إلى البائع أو السلطات المختصة. ينبغي التخلّص من البطاريات المستهلكة بطريقة مناسبة. ومن أجل هذا الغرض، توجد حاويات مميزة الشكل معدة على نحو مناسب للتخلّص من البطاريات، وهي موجودة لدى متاجر البطاريات وجهات التجميع التابعة للبلدية.

نقاط عامة	
620002 00 2 40 0300 620002 01 2 40 0300 620000 00 2 40 0320 620000 01 2 40 0320 620000 02 2 40 0320 620000 00 2 50 0320 620000 01 2 50 0320 620000 02 2 50 0320 620000 00 2 40 0310 620000 01 2 40 0310 620000 02 2 40 0310 620000 00 2 40 0334 620000 01 2 40 0334	رقم المنتج
48 كجم (106 رطل)	الوزن الصافي
683 × 366 × 440 ملم (27 × 14 × 17 بوصة)	الأبعاد
220 – 240 فولت	الطاقة الاسمية
50 – 60 هيرتز	التردد
1080 وات	القدرة الاسمية
> 2.0 وات	وضع الاستعداد
0.07 – 0.75 ميغا باسكال / 0.7 – 7.5 بار (10 – 109 رطل/بوصة مربعة)	ضغط ماء الدخل
IPX4 الحماية ضد رذاذ الماء على جميع الجوانب	نوع الحماية

قدرة التدفئة	
1600 وات	سخان المياه الفوري
50 وات	تدفئة السديلي
280 وات	مجفف بالهواء الساخن
380 وات	620000
	620002

نطاق درجة الحرارة	
4 - 40 ° درجة مئوية (39 - 104 ° فهرنهايت)	درجة حرارة التشغيل
33 - 41 ° درجة مئوية (91 - 106 ° فهرنهايت)	درجة حرارة المياه
30 - 40 ° درجة مئوية (86 - 104 ° فهرنهايت)	درجة حرارة السديلي
35 - 55 ° درجة مئوية (95 - 131 ° فهرنهايت)	درجة حرارة المجفف بالهواء الساخن
0.35 - 0.7 لتر/ دقيقة (0.09 - 0.18 جالون/ دقيقة)	تشغيل الدش

BLE (بلوتوث منخفض الطاقة)	
> 10 ديسيل ملي وات	مستوى طاقة الصوت القصوى

## إقرار الالتزام بمواصفة التردد العالي

تتوافق تقنية البلوتوث والموجات متناهية الصغر المثبتة في الجهاز مع المتطلبات الأساسية والأحكام الأخرى ذات الصلة لمواصفة الأجهزة اللاسلكية EU/2014/53.

- نطاقات تردد تشغيل البلوتوث منخفض الطاقة: 2.402 – 2.480 جيجاهرتز، قدرة الإرسال القصوى المرسل عبر نطاقات التردد للمعدات الراديوية أقل من 10 مللي وات.
- نطاقات تردد تشغيل الموجات متناهية الصغر: 24.05 – 24.25 جيجاهرتز، قدرة الإرسال القصوى المرسل عبر نطاقات التردد للمعدات الراديوية أقل من 16 مللي وات.



## المملكة المتحدة: استخدام محدود

24.050 - 24.250 جيجا هرتز فقط لحماية عدادات السرعة الخاصة بالشرطة، لذا يرجى استخدام الأماكن الداخلية فقط لضمان الحماية الكافية من ماسحات الشرطة.

## فرنسا: استخدام محدود

القدرة محددة بقيمة 0.1 مللي وات وفقاً للقدرة المشعة المتماثلة الفعالة في نطاق تردد 24.10 – 24.15 جيجا هرتز. الاستخدام العسكري لتحديد الموقع بالاشعة. تشغيل أجهزة قياس سرعة الرادار من قبل قوات الشرطة، لذا يرجى استخدامها في الداخل فقط لضمان الحجب الكافي.

## الضمان

يمكن استدعاء أحكام الضمان في الشروط العامة والأحكام المتاحة على الرابط [.https://pro.duravit.com/gtc](https://pro.duravit.com/gtc)

## תוכן העניינים

376	על מסמך זה	1
377	בטיחות	2
377	מטרת המסמך	2.1
377	שימוש מיועד	2.2
377	דרישות מהמשתמש	2.3
378	בטיחות החשמל	2.4
379	היגיינה	2.5
379	הוראות שימוש בשלט רחוק עם סוללה נטענת	2.6
380	הערות לגבי השימוש בסוללות	2.7
381	כוויות קלות	2.8
381	מניעת נזק למוצר	2.9
383	סקירת המוצר	3
383	תיאור המבנה והפונקציות	3.1
383	יחידת מושב	3.1.1
384	תצוגת LED יחידת מושב	3.1.2
385	טווח הפונקציות Pro	3.1.3
385	טווח הפונקציות Plus	3.1.4
386	טווח הפונקציות Lite	3.1.5
386	מתג הפעלה (צד ימין של המוצר)	3.1.6
387	שסתום נעילה וחיבור להסרת אבנית (צד שמאל של המוצר)	3.1.7
388	הגדרות היצרן	3.2
389	הפעלה ראשונה	4
389	בטיחות	4.1
389	הפעלת המוצר	4.2
389	הורדת היישומן	4.3
389	חיבור היישומן	4.4
390	הפעלת שלט רחוק	4.5
390	שלט רחוק עם סוללה נטענת	4.5.1
391	שלט רחוק עם סוללות	4.5.2

392	5 תפעול
392	5.1 שלט רחוק/יישומון
394	5.2 פתיחה וסגירה של המכסה
394	5.3 הגדרת פרופיל משתמש באמצעות שלט רחוק
394	5.4 חיסכון באנרגיה ובמים
394	5.4.1 מצב חיסכון באנרגיה (חימום המושב)
394	5.4.2 מצב חופשה
395	6 ניקוי ותחזוקה
395	6.1 בטיחות
396	6.2 המלצות ניקוי
396	6.2.1 ניקוי
396	6.2.2 חומרי ניקוי מומלצים
396	6.3 ניקוי עצמי של מוט שטיפה וראש שטיפה
397	6.4 מצב ניקוי ידני של מוט השטיפה וראש השטיפה
397	6.5 ניקוי מסנן המים
398	6.6 ניקוי מסנן הלכלוך של שאיבת הריחות*
398	6.7 הסרת אבנית
400	7 עזרה במקרה של בעיה
400	7.1 כללי
400	7.2 טיפול בתקלות
406	8 השלכה לאשפה
406	8.1 אריזה
406	8.2 WEEE
407	9 נתונים טכניים

כל המסמכים למוצר זה ומידע נוסף זמינים באינטרנט:

< פתיחת המדריך המקוצר ביישומון. [יישומון] תפריט - מדריך למכשיר - המדריך המקוצר

< גש למסמכים המקוונים דרך [qr.duravit.com](http://qr.duravit.com) או [www.duravit.com](http://www.duravit.com) והזן את מספר הפריט של המוצר בשדה החיפוש.



## 2.1 מטרת המסמך

ההוראות הן חלק בלתי נפרד מהמוצר Duravit. אי הקפדה על ההוראות עלולה לגרום חבלה גופנית, נזק למוצר ו/או לרכוש.

< יש לקרוא את ההוראות ולפעול על פיהן.

< יש לשמור מסמך זה ולהעביר למשתמש הבא.

אנו שומרים לעצמנו את הזכות לבצע שיפורים טכניים ושינויים חזותיים במוצרים המוצגים.

## 2.2 שימוש מיועד

SensoWash® הוא מושב בידה לאסלה עם התקן התזה לניקוי הישבן והחלקים האינטימיים של הגוף ועם פונקציות נוחות נוספות. מותר להשתמש במוצר רק בתוך הבית. חברת Duravit לא תישא באחריות לכל שימוש החורג מהשימוש המיועד או כל שימוש אחר.

## 2.3 דרישות מהמשתמש

מוצר זה מתאים לשימוש בידי ילדים מגיל 3 ומעלה ובידי אנשים בעלי מוגבלויות פיזיות, חושיות או נפשיות או חסרי ניסיון ו/או ידע כשהם נמצאים תחת השגחה או אם קיבלו הדרכה לשימוש בטוח במוצר ומבינים את הסכנות הכרוכות בכך.

< אין לאפשר לילדים לשחק במוצר.

< אין לאפשר לילדים לנקות ולתחזק את המוצר ללא השגחה.

## 2.4 בטיחות החשמל

### סכנת מוות עקב התחשמלות

המגע עם חשמל עלול לגרום להתחשמלות קטלנית.

### אמצעי זהירות כלליים

- < יש לדאוג להארקה נאותה של המוצר. אין להפעיל את המוצר ללא הארקה נאותה. יש לפעול בהתאם להוראות ההתקנה.
- < המוצר אינו מצויד במפסק מגן משלו, על כן יש להתקין אותו במעגל שבו מותקן מפסק מגן, ישירות ללוח בשילוב מגן זרם.
- < המכשירים לניתוק החשמלי חייבים להיות מותקנים באופן קבוע בחיווט ולעמוד בתקנות הכלליות החלות. נוסף על כך, עליהם להיות בעלי הפרדת מגעים מכל קוטב, התואמת לקטגוריית מתח יתר III.

### הימנע מנוזק לכבל החשמל

- אם כבל החשמל של מוצר זה פגום, יש להחליף אותו באמצעות היצרן או שירות הלקוחות שלו או בעזרת אדם מוסמך אחר, וזאת כדי למנוע סכנות.
- < ודא שכבל החשמל לא ניזוק.
- < אסור שכבל החשמל ייתפס או יימעך.
- < יש להרחיק את כבל החשמל ממשטחים חמים ומקצוות חדים.

### אין להשתמש במוצר פגום

- אין להשתמש במוצר אם הוא אינו עובד כראוי או אם הוא פגום.
- < כבה את המכשיר.
- < נתק אותו מזרם החשמל.
- < סגור את שסתום הנעילה כדי להפסיק את אספקת המים.
- < צור קשר עם [help@duravit.com](mailto:help@duravit.com).

### אין לתקן את המוצר עצמאית

- תיקונים יבוצעו בידי אנשי מקצוע בעלי הכשרה וידע מתאימים.
- < אין לבצע שינויים, לטפל, להתקין תוספות או לנסות לבצע תיקונים במוצר.
- < השתמש רק באביזרים המומלצים על ידי Duravit.

## מניעת עיבוי

< אין להתקין את המוצר בחדר לח מדי. יש לוודא אוורור נאות כדי למנוע עיבוי ברכיבים חשמליים.

< אם המוצר מועבר ממקום קר למקום חמים, יש להשאיר אותו כבוי למשך כמה שעות כדי למנוע עיבוי אפשרי.

## 2.5 היגינה

### נזקים בריאותיים עקב מים מלוכלכים, מים מזוהמים או מים שעומדים למשך זמן רב

השימוש במים מלוכלכים, מזוהמים או עומדים לפונקציית הבידה עלול לגרום לנזקים בריאותיים.

< יש לספק למוצר מי שתייה קרים מאספקת המים הראשית.

< אין לחבר מי שפכים, מים אפורים, מים תעשייתיים, מי ים או מים אחרים שאינם מטוהרים או שמטוהרים חלקית בלבד.

< יש להשתמש בצינורות כניסת המים המסופקים בלבד, אין לעשות שימוש חוזר בצינורות ישנים.

< אם צפוי שהמוצר לא יהיה בשימוש למשך שבועיים או יותר, יש לרוקן את המוצר ולכבות אותו (מצב חופשה).

## 2.6 הוראות שימוש בשלט רחוק עם סוללה נטענת

### סכנת חבלה עקב סוללות מתפוצצות\*

השלט רחוק מצויד בסוללה קבועה שאי אפשר להסיר. אם היא מתחממת יתר על המידה, הסוללה עלולה להתפוצץ ולגרום לשריפה ולסכנות אחרות.

< יש להשתמש רק בכבל הטעינה המסופק עם המוצר.

< אם הסוללה ניזוקה, יש ליצור קשר עם [help@duravit.com](mailto:help@duravit.com).

< אין להחליף את הסוללה באופן עצמאי. אין לפרק את הסוללה, להפיל, למחוץ או לשנות אותה. אין להכניס שום דבר לתוך הסוללה ואין לנקב את הסוללה.

< אין להשתמש בשלט רחוק בקרבת מכשירים חמים, כגון תנורי חימום, מכשירי מיקרוגל, דודי חימום או תנורי אפייה.

< אין לחשוף את השלט רחוק לאור שמש ישיר.

- < אין לזרוק את השלט רחוק לתוך אש גלויה.
  - < אין לטבול את השלט רחוק בתוך מים או נוזלים.
  - < אין להשליך את השלט רחוק/הסוללה לאשפה הביתית. יש להשליך את השלט רחוק/הסוללה בהתאם לדרישות הספציפיות למדינה.
- \*רק דגמי Pro

## 2.7 הערות לגבי השימוש בסוללות

הסוללות נמצאות בשלט רחוק.

### סכנת מוות בבליעה/סכנת כווייה כימית

מוצר זה מכיל סוללות כפתור. אין לבלוע את הסוללה! בליעת הסוללה עלולה לגרום לכווייה פנימית חמורה תוך שעתיים בלבד ולהוביל למוות.

< אין לבלוע את הסוללה, סכנת כווייה כימית.

< יש להרחיק סוללות חדשות ומשומשות מהישג ידם של ילדים. אם תא הסוללות אינו נסגר כהלכה, אין להשתמש במוצר ויש להרחיק ממנו את הילדים.

< במקרה של חשד לבליעת הסוללה או לחדירת הסוללה לגוף בדרך אחרת כלשהי, יש לפנות לרופא באופן מיידי.

### נזקים בריאותיים בעקבות דליפה של חומצת הסוללה

< אם חומצת הסוללה דלפה החוצה, יש להימנע ממגע בעור, בעיניים וביריות.

< במקרה של מגע עם החומצה יש לשטוף את האזור הנגוע במים זורמים ולפנות לרופא באופן מיידי.

< אין לחשוף את הסוללות לתנאים קיצוניים: אין להניח על משטחים חמים ואין לחשוף לאור שמש ישיר. אחרת קיימת סכנה מוגברת לדליפה.

< יש להשליך את הסוללות בצורה נאותה ולהרחיק מהישג ידם של ילדים. אפילו סוללות ריקות עלולות לגרום לפציעות.

## 2.8 כוויות קלות

### סכנת חבלה עקב כוויות קלות

שימוש ארוך מאוד בשירותים עם חימום מושב פעיל עלול לגרום לכוויות קלות.

< יש לכבות את חימום המושב בעת שימוש ארוך מאוד בשירותים, במיוחד כאשר מדובר באנשים בעלי מוגבלות חושית או מוטורית.

## 2.9 מניעת נזק למוצר

### הערות לגבי השימוש בסוללות

< אסור להטעין את הסוללות, להפעיל אותן מחדש בדרכים אחרות, לפרק או לחשוף לחום מופרז (למשל לאש).

< אין לגרום לקצר במהדקי הקטבים.

< יש להסיר מיד סוללות ריקות מהשלט רחוק. אחרת הן עלולות לדלוף ולגרום נזק.

< אין להכניס סוללות משומשות וחדשות יחד בשלט רחוק.

< אין לשלב סוגים שונים של סוללות.

< יש לנקות את הסוללות ואת המגעים לפני הכנסת הסוללה.

< יש להכניס את הסוללות בצורה נכונה בהתאם לסימון הקטבים.

< יש להסיר את הסוללות אם השלט רחוק לא יהיה בשימוש למשך זמן רב.

### נזק למכשיר או תקלות בעקבות שימוש לא מתאים

< אין לעלות על המוצר או לעמוד עליו.

< אין ללכלך, להתז או לסתום את בידה האסלה בכוונה.

### הימנע מנזק למושב ולמכסה

< אין להתיישב או לעמוד על המכסה ואין להישען עליו.

< אין להסיר את המושב ואת המכסה.

< אין להזיק למשטח המושב. אם משטח המושב ניזוק, יש ליצור קשר עם מתקין מורשה של Duravit.

< יש לפתוח ולסגור את המכסה בעזרת שלט רחוק או יישומון.

< אין לאפשר לידיים להפריע לפתיחה או לסגירה האוטומטית של המכסה.

< יש לוודא שמושב האסלה מורד למטה ושהפתיחה והסגירה האוטומטית של המכסה אינה חסומה.

< אין להניח חפצים כבדים על המכסה.

### **נזקים עקב מים קפואים**

< אין להתקין ולהפעיל את המוצר בחללים העלולים לקפוא. טמפרטורת החדר חייבת להיות  $4^{\circ}\text{C}$  ( $39^{\circ}\text{F}$ ) לפחות.

### **נזק מהשפעות חיצוניות**

< אין להניח מקורות של אש גלויה, נרות, סיגריות וכו' על המוצר.  
< אין לחשוף את המוצר להשפעה ישירה של מים או לאור שמש ישיר.

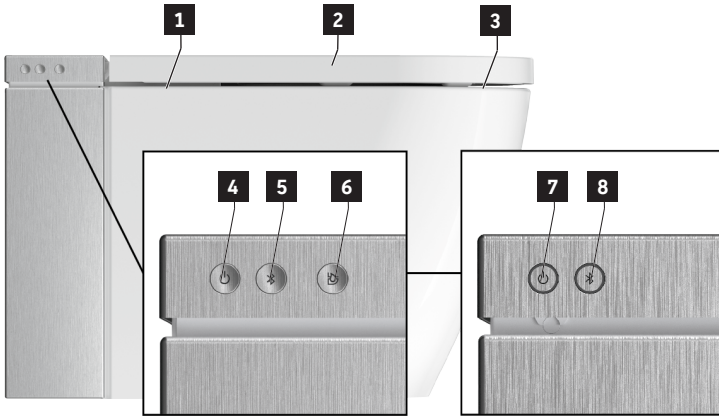

1 חיישן (פתיחת מכסה ללא מגע)\*  
2 חיישן מושב  
3 חימום מושב  
4 לחצן הפעלה/תצוגת מצב (LED)  
5 לחצן Bluetooth/תצוגת Bluetooth (LED)  
6 שטיפה גדולה  
7 לחצן הפעלה/תצוגת מצב (LED)\*\*  
8 לחצן Bluetooth/תצוגת Bluetooth (LED)\*\*

1 חיישן (פתיחת מכסה ללא מגע)\*

2 חיישן מושב

3 חימום מושב

4 לחצן הפעלה/תצוגת מצב (LED)

6 שטיפה גדולה

7 לחצן הפעלה/תצוגת מצב (LED)\*\*

5 לחצן Bluetooth/תצוגת Bluetooth (LED)  
8 לחצן Bluetooth/תצוגת Bluetooth (LED)\*\*

\*רק דגמי Pro\*רק דגמי Pro / דגמי Plus

\*\*רק דגמי Pro

## לחצן הפעלה

פונקציה	נורית LED
מצב המתנה	אדומה
מופעל	ירוקה
מצב חיסכון באנרגיה	כתומה
נדרשת הסרת אבנית < יש להסיר אבנית מהמוצר. < לחץ על לחצן ההפעלה/תצוגת המצב (LED) פעם אחת כדי להפסיק את ההבהוב.	כתומה מהבהבת
תקלה < כבה את המכשיר. < נתק אותו מזרם החשמל. < סגור את שסתום הנעילה כדי להפסיק את אספקת המים. < צור קשר עם <a href="mailto:help@duravit.com">help@duravit.com</a> .	מהבהבת
תאורת UV-C פעילה.*	סגולה מהבהבת

\*רק דגמי Pro

## לחצן Bluetooth

פונקציה	נורית LED
Bluetooth זמין או מחובר.	כחולה
Bluetooth אינו זמין.	כבויה
המכשיר במצב התחברות.	מהבהבת
תאורת UV-C פעילה.*	סגולה מהבהבת

\*רק דגמי Pro



### 3.1.3 טווח הפונקציות Pro

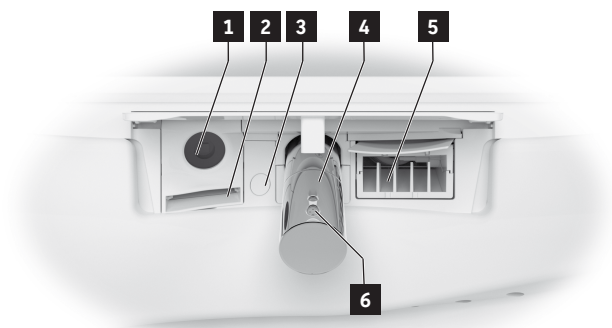

- 4 מוט שטיפה
- 5 ייבוש באוויר חם
- 6 ראש שטיפה

- 1 תאורת UV-C
- 2 שאיבת ריחות
- 3 תאורת לילה

### 3.1.4 טווח הפונקציות Plus

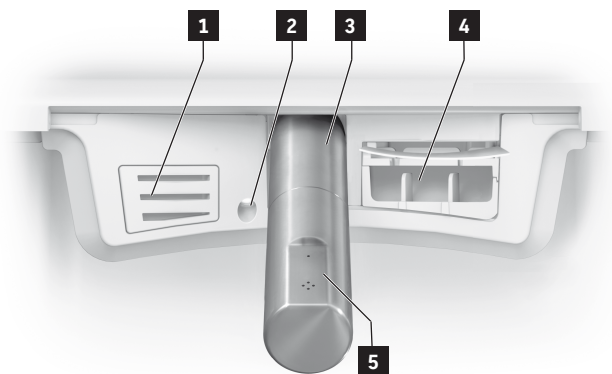

- 4 ייבוש באוויר חם
- 5 ראש שטיפה

- 1 שאיבת ריחות
- 2 תאורת לילה
- 3 מוט שטיפה

3.1.5 טווח הפונקציות Lite

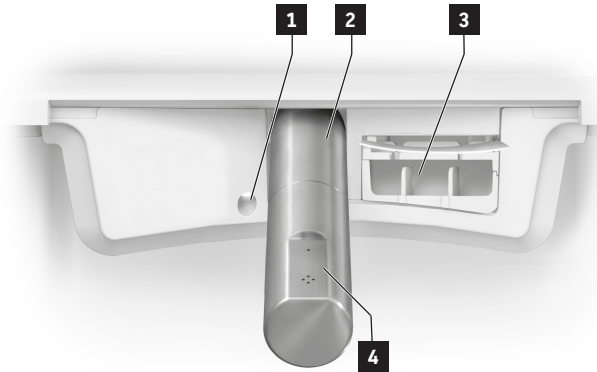

**3** ייבוש באוויר חם  
**4** ראש שטיפה

**1** תאורת לילה  
**2** מוט שטיפה

3.1.6 מתג הפעלה (צד ימין של המוצר)



**1** מתג הפעלה

### 3.1.7 שסתום נעילה וחיבור להסרת אבנית (צד שמאל של המוצר)



3 מסנן מים  
4 כיסוי ימין

1 חיבור להסרת אבנית  
2 שסתום נעילה:  
| פתוח  
— סגור

פונקציה	טווח ההגדרות	הגדרת היצרן
שטיפה גדולה	-	כ-4.4 ליטר לשטיפה
שטיפה קטנה	-	כ-3.1 ליטר לשטיפה
שטיפה מוקדמת	הפעלה/כיבוי	מופעלת
פתיחה/סגירה של המכסה ללא מגע*	הפעלה/כיבוי	כבויה
שטיפת נוחות	הפעלה/כיבוי	מופעלת
טמפרטורת ייבוש באוויר חם	כבוי/נמוכה/בינונית/גבוהה	בינונית
עוצמת הייבוש באוויר חם**	נמוכה/גבוהה	גבוהה
מיקום מוט השטיפה	1, 2, 3, 4, 5	3
עוצמת הזרם	נמוכה/בינונית/גבוהה	בינונית
טמפרטורת המים	כבוי/נמוכה/בינונית/גבוהה	בינונית
חימום מושב	הפעלה/כיבוי	מופעלת
טמפרטורת המושב	נמוכה/בינונית/גבוהה	בינוניים
שאיבת ריחות אוטומטית*	הפעלה/כיבוי	כבויה
זמן פעולת המשך של שאיבת הריחות*	דקה 1 / 3 דקות	דקה 1
UV היגיני**	הפעלה/כיבוי	כבויה
מצב חיסכון באנרגיה	הפעלה/כיבוי	כבויה
תאורת לילה	כבויה/אוטומטית/מופעלת	אוטומטית
צליל אישור	הפעלה/כיבוי	מופעלת

\*רק דגמי Pro\*רק דגמי Pro / דגמי Plus

\*\*רק דגמי Pro

**⚠ זehירות**

**נזקים בריאותיים עקב מים מלוכלכים, מים מזוהמים או מים שעומדים למשך זמן רב**  
 השימוש במים מלוכלכים, מזוהמים או עומדים לפונקציית הבידה עלול לגרום לנזקים בריאותיים.  
 < אם המוצר אינו בשימוש למשך שבועיים או יותר, יש להפעיל ניקוי עצמי נוסף.

## 4.2 הפעלת המוצר

יש להתקין את המוצר במלואו בהתאם להוראות ההרכבה ולחבר אותו לאספקת החשמל הראשית ולחיבור המים.  
 < ודא ששסתום הנעילה פתוח.  
 < יש להפעיל את המוצר בעזרת המתג הראשי.

## 4.3 הורדת היישומון



< חפש ב-Play Store (Android) את היישומון SensoWash 2.0 או ב-App Store (iOS) את היישומון SensoWash.

< הורד את היישומון.

< במקרה הצורך, תן את אישורן לגישה לשירותי המיקום (GPS).

## 4.4 חיבור היישומון

המוצר מתחבר ליישומון בעזרת Bluetooth. יש להפעיל את המוצר ואת פונקציית ה-Bluetooth כדי שיהיה אפשר ליצור חיבור.

< הפעל את המוצר בעזרת לחצן ההפעלה/תצוגת המצב (LED) ביחידת המושב.

הלחצן מתחיל להבהב.

< הפעל את ה-Bluetooth בעזרת לחצן ה-Bluetooth/תצוגת ה-Bluetooth (LED) ביחידת המושב.

< הפעל את היישומון במכשיר הנייד.

< פעל בהתאם להוראות היישומון צעד אחר צעד.

ברגע שהחיבור נוצר, היישומון מאשר זאת.

## 4.5 הפעלת שלט רחוק

### 4.5.1 שלט רחוק עם סוללה נטענת



**זהירות**

#### **סכנת חבלה עקב סוללות מתפוצצות\***

- < הפרמטרים של השלט רחוק מתאימים ל: 5VDC 150 mA.
- < זרם המוצא של ספק הכוח לא יעלה על 2 אמפר.
- < יש להשתמש רק בכבל הטעינה המסופק עם המוצר.
- < יש להטעין את השלט רחוק במלואו באופן תדיר.
- < יש להסיר תמיד את ספק הכוח מהשקע לאחר השלמת הטעינה (נורית ה-LED תיכבה).

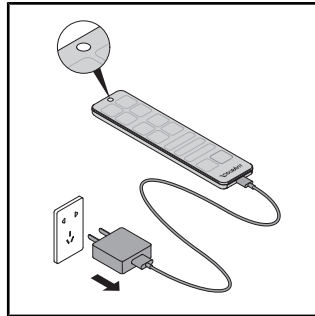

< יש להסיר תמיד את ספק הכוח מהשקע לאחר השלמת הטעינה (נורית ה-LED תיכבה).

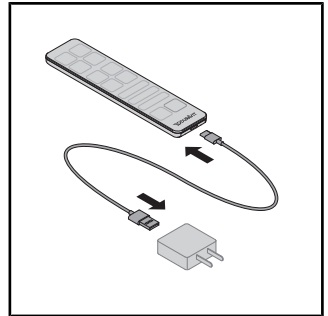

< חבר את כבל הטעינה אל ספק הכוח והשלט רחוק. < נורית ה-LED בשלט רחוק נדלקת בזמן הטעינה (נורית LED אדומה).

## 4.5.2 שלט רחוק עם סוללות

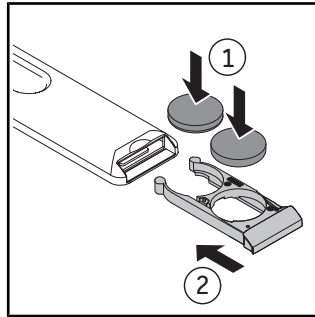

< הכנס את הסוללות  
(CR2450).  
< סגור את תא הסוללות.

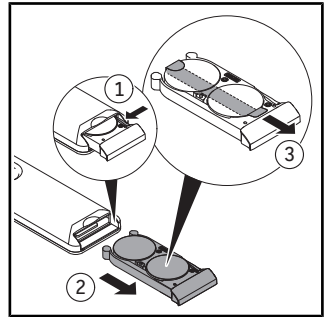

< הוצא את תא הסוללות.  
< לחץ על הלשונית כדי לפתוח  
את תא הסוללות במלואו.  
< הסר את סרט המגן.

5.1 שלט רחוק/יישומון

אפשר לשלוט במוצר בעזרת שלט רחוק (פונקציות בסיסיות) ו/או דרך היישומון (היקף פונקציות מורחב). ישנן הגדרות שאפשר לבצע דרך היישומון בלבד. הפונקציות מוגדרות על פי הגדרות היצרן.

< הורד את היישומון כדי שתוכל ליהנות מהטווח המלא של ההגדרות הזמינות עבור מוצר זה.



\*היקף הפונקציות המוצגות באיורים משמש להמחשה בלבד. היקף הפונקציות בפועל עשוי להיות שונה בהתאם לדגם.

שם	סמל
תפריט	☰
הוספת/הסרת המוצר.	∨
הפעלת השטיפה הגדולה.	🚰
הפעלת השטיפה הקטנה.	🚰
הפעלת שטיפת הישבן. אם אינך מפסיק את הפונקציה, היא מפסיקה אוטומטית לאחר 2 דקות.	🚰
הפעלה של שטיפת נשים. אם אינך מפסיק את הפונקציה, היא מפסיקה אוטומטית לאחר 2 דקות.	🚰



שם	סמל				
הפעלה (אות קולי קצר) / השבתה (אות קולי ארוך) של <b>חימום המושב</b> .					
הפעלת <b>ייבוש באוויר חם</b> . דרגות פונקציית הטמפרטורה הן: כבויה/נמוכה/בינונית/גבוהה. דרגות הפונקציה הן: נמוכה/גבוהה.** אם אינך מפסיק את הפונקציה, היא מפסיקה אוטומטית לאחר 5 דקות. [איישומון] בית - ייבוש באוויר חם					
הגדרה של <b>טמפרטורת המים</b> . דרגות הפונקציה הן: כבויה/נמוכה/בינונית/גבוהה. ההגדרות מוצגות בשלט רחוק (LED) ובאיישומון. [איישומון] בית - שטיפת הישבן/שטיפת נשים					
הגדרה של <b>עוצמת הזרם</b> . דרגות הפונקציה הן: נמוכה/בינונית/גבוהה. ההגדרות מוצגות בשלט רחוק (LED) ובאיישומון. [איישומון] בית - שטיפת הישבן/שטיפת נשים					
הגדרה של <b>מיקום מוט השטיפה</b> . דרגות הפונקציה הן: 1, 2, 3, 4 ו-5. ההגדרות מוצגות בשלט רחוק (LED) ובאיישומון. [איישומון] בית - שטיפת הישבן/שטיפת נשים					
הפעלת <b>שאיבת הריחות</b> *. אם אינך מפסיק את הפונקציה, היא מפסיקה אוטומטית לאחר דקה אחת.					
הפעלה של <b>פרופיל המשתמש</b> (רק בשלט רחוק).	<table border="1" data-bbox="880 951 1031 1106"> <tr> <td>2</td> <td>1</td> </tr> <tr> <td>4</td> <td>3</td> </tr> </table>	2	1	4	3
2	1				
4	3				
פתיחה/סגירה של <b>המכסה</b> *.					
<b>עצירה</b> של פונקציה פועלת.					

\*רק דגמי Pro\*רק דגמי Pro / דגמי Plus

\*\*דגמי Pro

שימו לב המושב מצויד בחיישן. אפשר להפעיל את פונקציות השטיפה והייבוש רק כאשר המשתמש יושב על האסלה.

## 5.2 פתיחה וסגירה של המכסה

### שים לב

#### נזק ליחידת המושב

הפסקת פונקציית הפתיחה והסגירה המכנית של המכסה בעת פעולתה עלולה לגרום נזק למוצר. < אין לאפשר לידיים להפריע לפתיחה או לסגירה המכנית של המכסה.

אפשר לפתוח ולסגור את המכסה בעזרת שלט רחוק או יישומון. דגמי Pro ו-Plus מצוידים גם בחיישן התקרבות. המכסה נפתח ונסגר ללא מגע ברגע שהמשתמש מתקרב או מתרחק.

## 5.3 הגדרת פרופיל משתמש באמצעות שלט רחוק

אפשר להגדיר העדפות אישיות בפרופילי משתמש שונים.

< הפעלת שטיפה אחורית/שטיפת נשים.

< הגדר את מיקום מוט השטיפה, עוצמת השטיפה וטמפרטורת המים כאשר הפונקציה פועלת.

נוריות ה-LED בשלט רחוק מציגות את ההגדרה הנוכחית.

< לחץ על פרופיל משתמש 1/2/3/4 למשך 3 שניות כדי לשמור את הפרופיל.

שימו לב המושב מצויד בחיישן. אפשר להפעיל את פונקציות השטיפה והייבוש רק כאשר המשתמש יושב על האסלה.

## 5.4 חיסכון באנרגיה ובמים

על מנת למזער את צריכת משאבי הטבע, המוצר מצויד בגוף חימום ובפונקציית עצירה אוטומטית עבור כל פעולות השטיפה והייבוש. לחיסכון יומי באנרגיה, השתמש בהגדרה שלהלן:

5.4.1 מצב חיסכון באנרגיה (חימום המושב)

משבית את חימום המושב למשך זמן מוגדר, למשל במהלך היום, בזמן העבודה. לאחר מכן חימום המושב מופעל שוב.

< מצב החיסכון באנרגיה מופעל דרך היישומון. [יישומון] תפריט - הגדרות - מושב

5.4.2 מצב חופשה

אם צפוי שהמוצר לא יהיה בשימוש למשך שבועיים או יותר, יש לרוקן את המוצר ולכבות אותו.

< סגור את שסתום הנעילה כדי להפסיק את אספקת המים.

< יש להפעיל את מצב החופשה דרך היישומון. [יישומון] תפריט - תחזוקה - מצב חופשה

< נתק אותו מזרם החשמל.

< יש להסיר מיד סוללות ריקות מהשלט רחוק.

## 6.1 בטיחות



## אזהרה

**סכנת מוות עקב התחשמלות**

- ביחידת המושב נמצאים הרכיבים החשמליים של המוצר.
- < לפני הניקוי יש לכבות את המוצר בעזרת המתג הראשי.
- < אין לשפוך מים על יחידת המושב.
- < אין לאפשר למים להיכנס לתוך יחידת המושב.



## זהירות

**סכנת חבלה עקב אור אולטרה-סגול (UV-C)\***

המוצר כולל תאורת UV-C לחיטוי כלי הקרמיקה. תאורת ה-UV-C פעילה רק כאשר המושב והמכסה סגורים. מבט או מגע עם תאורת ה-UV-C במהלך פעולתה עלול לגרום נזק לעיניים ולגירוי בעור.

- < כאשר תאורת ה-UV-C פעילה והמושב והמכסה פתוחים (תצוגת המצב (LED) ותצוגת ה-Bluetooth (LED) מהבהבות בסגול), יש לסגור את המושב והמכסה מיד וליצור קשר עם מוקד שירות הלקוחות של Duravit.
- < אין להביט ישירות לתוך תאורת ה-UV-C.
- < אין לגעת בתאורת ה-UV-C.

\*רק דגמי Pro

**שים לב****נזק למושב עקב ניקוי ותחזוקה שגויים**

חומרי ניקוי, כלי ניקוי ומכשירי ניקוי לא מתאימים עלולים להזיק למשטח המושב ולשנות את צבעו לצמיתות.

- < השתמש אך ורק בחומרי ובכלי ניקוי המומלצים על ידי Duravit.
- < פעל בהתאם להוראות השימוש של יצרני חומרי הניקוי.
- < השתמש רק במכשירי ניקוי המותאמים לתחום השימוש (אין להשתמש במכשירי ניקוי בלחץ גבוה או במכשירי ניקוי בקיטור).

**שים לב****נזק למוצר מתרסיסים**

תרסיסים עלולים לחדור לפתחים ולחריצים הקטנים ביותר ולהזיק למשטח.

< יש להתיז את חומרי התרסיס על מטלית ניקוי ולא ישירות על המוצר.

**שים לב****נזק למוצר עקב מרווח זמן ארוך בין ניקוי לניקוי**

מרווחי זמן ארוכים בין ניקוי לניקוי עלולים להוביל להיווצרות לכלוך עיקש.

< יש לנקות את המשטח באופן תדיר ומיד לאחר שהוא התלכלך.

## 6.2 המלצות ניקוי

### 6.2.1 ניקוי

- < נקה את המשטח בעזרת מטלית ניקוי לכה.
- < יש להסיר לכלוך חזק בעזרת חומרי ניקוי מומלצים. לשם כך תמיד יש לשים את חומר הניקוי על גבי מטלית ניקוי.
- < לניקוי קערת האסלה/המשתנה השתמש במברשת לאסלה.
- < לאחר מכן שטוף במים נקיים כדי להסיר את כל השאריות של חומר הניקוי.
- < יבש את המשטח.

### 6.2.2 חומרי ניקוי מומלצים

רכיבים	חומרי ניקוי	כלי ניקוי
מושב ומכסה	חומר ניקוי ניטרלי (pH 8 – 6)	מטלית ניקוי מכותנה
כיסוי	חומר ניקוי ניטרלי (pH 8 – 6)	מטלית ניקוי מכותנה
מוט שטיפה/ראש שטיפה	חומר ניקוי ניטרלי (pH 8 – 6)	- מטלית ניקוי מסיבים סינתטיים - ספוג קשיח
קרמיקה ניקוי יומי	חומר ניקוי ניטרלי (pH 8 – 6)	- מטלית ניקוי מסיבים סינתטיים - מברשת לאסלה
קרמיקה אבנית	חומר ניקוי חומצי (pH < 6) (למשל חומר ניקוי על בסיס לימון)	- מטלית ניקוי מסיבים סינתטיים - מברשת לאסלה
מקור תאורת UV-C*	מים	מטלית ניקוי מכותנה
שלט רחוק	מים	מטלית ניקוי מכותנה

\*רק דגמי Pro

### 6.3 ניקוי עצמי של מוט שטיפה וראש שטיפה

- לפני ואחרי כל שטיפה מוט השטיפה הנשלף מנוקה אוטומטית.
- < אם המוצר אינו בשימוש למשך שבועיים ומעלה, יש להפעיל ניקוי עצמי נוסף בעזרת היישומון. [יישומון] תפריט - תחזוקה - ניקוי עצמי

#### 6.4 מצב ניקוי ידני של מוט השטיפה וראש השטיפה

הניקוי הידני אפשרי רק כאשר חיישן המושב אינו מופעל.

< הפעל את מצב הניקוי הידני בעזרת היישומון כדי לשלוף את מוט השטיפה לצורך הניקוי הידני. [ייישומון] תפריט - תחזוקה - ניקוי ידני

שימו לב אפשר להפעיל את הפונקציה רק כאשר אף אחד לא יושב על מושב האסלה/חיישן המושב אינו מופעל.

#### 6.5 ניקוי מסנן המים

שים לב

**נזק למוצר או לרכוש עקב ניקוי לא נכון או התקנה שגויה**

ניקוי לא נכון והתקנה חוזרת שגויה של מסנן המים עלולים לגרום לדליפת מים.

< אין להשתמש בחומרי ניקוי.

< יש להוציא ולהכניס את מסנן המים בזהירות.

< אין להשתמש בכלי עבודה להוצאה והכנסה של מסנן המים.

< אין לעוות את טבעות ה-0. יש לוודא שטבעות ה-0 הוכנסו בצורה נכונה לפני הכנסת מסנן המים.

יש לנקות את מסנן המים בצורה סדירה, ויש לנקותו מיד אם זרמת המים פוחתת. ההוראות לניקוי מסנן המים נמצאות על גבי המוצר.

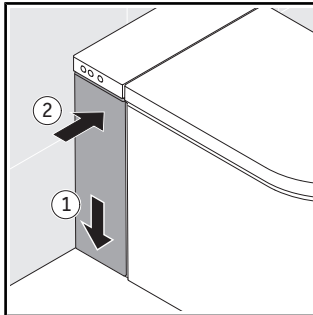

< החזר את המכסה.

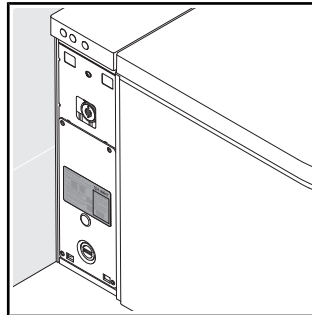

< פעל בהתאם להוראות שליד מסנן המים.

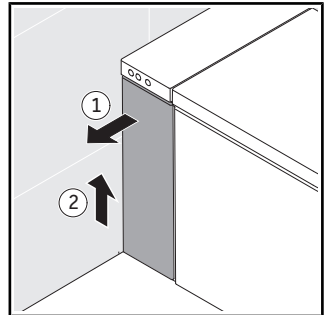

< הסר את הכיסוי השמאלי.

## 6.6 ניקוי מסנן הלכלוך של שאיבת הריחות\*

מסנן הלכלוך מגן על מערכת שאיבת הריחות מפני לכלוך. יש לנקות את מסנן הלכלוך באופן תדיר.

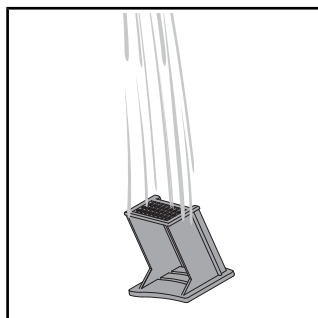

< שטוף את מסנן הלכלוך תחת מים זורמים.

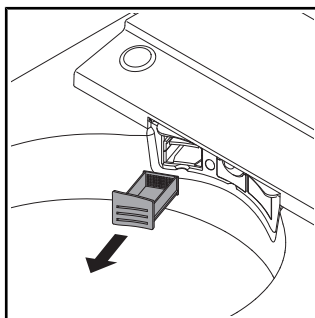

< הוצא את מסנן הלכלוך.

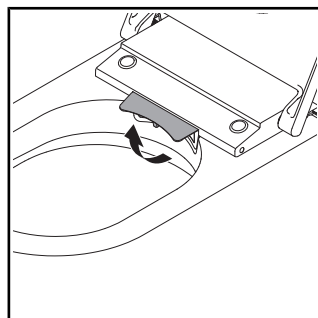

< הרם את הכיסוי.

\*רק דגמי Plus

## 6.7 הסרת אבנית

שים לב

### הגבלת תפקוד או נזק למוצר עקב הצטברות אבנית

באזורים עם מים קשים עלולה להיווצר אבנית. אבנית עלולה להשפיע על ביצועי המוצר.

< יש לבדוק את איכות המים באזור. אם קשיות המים  $\leq 14 \text{ }^\circ\text{dH}$  (2.5 mmol/l) חברת Duravit ממליצה להתקין מערכת לריכוך מים.

< יש להסיר אבנית מהמוצר באופן תדיר. היישומן שולח תזכורת אוטומטית.

< יש להגדיר את הגדרות הסרת האבנית בהתאם לקשיות המים באזור.

[יישומן] תפריט - תחזוקה - הסרת אבנית

< השתמש בחומרי הסרת אבנית מקוריים ומאושרים בלבד של Duravit או של Duravit.

< בכתובת [www.duravit.com](http://www.duravit.com) הזן בשדה החיפוש "הסרת אבנית" ובחר לפי הדגם טבליות או מחסנית להסרת האבנית.

מחזור הסרת האבנית	קשיות המים
אחת לחצי שנה	רכים: $> 8.4 \text{ }^\circ\text{dH}$ (1.5 mmol/l)
אחת לחצי שנה	בינוניים: $8.4 - 14 \text{ }^\circ\text{dH}$ (1.5 - 2.5 mmol/l)
אחת לרבעון	קשים: $< 14 \text{ }^\circ\text{dH}$ (2.5 mmol/l)

אפשר להפעיל את פעולת הסרת האבנית בעזרת היישומן.

< פעל בהתאם להוראות היישומן.

אפשר להפעיל את פעולת הסרת האבנית בעזרת השלט רחוק.

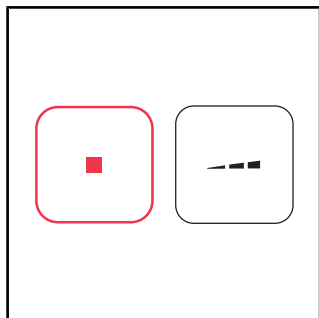

< לחץ על לחצן העצירה  
והחזק אותו לחוץ.

< לחץ על לחצן עוצמת  
השטיפה בשלט רחוק והחזק  
אותו לחוץ עד שישמע אות  
קולי.

< שחרר את הלחצנים.

האות הקולי מופסק. מצב  
הסרת האבנית מופעל.

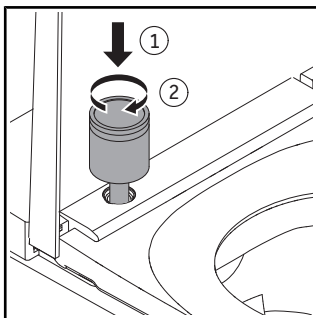

< הכנס את המחסנית לתוך  
הפתח.

< סובב את המחסנית בכיוון  
השעון עד לנעילה.

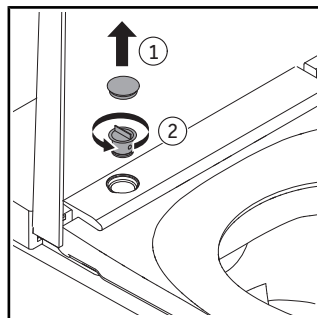

< הסר את הכיסוי.

< הברג החוצה את האטמים.

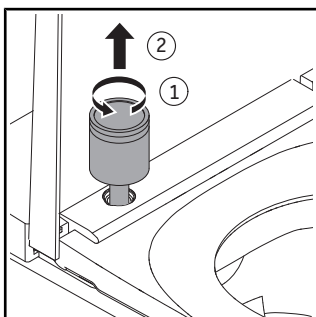

< סובב את המחסנית כנגד  
כיוון השעון.

< הסר את המחסנית.

< הקפד על הוראות הסרת  
האבנית של היצרן.

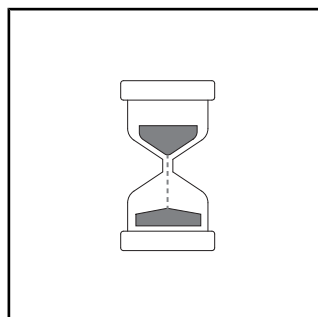

הסרת האבנית מתחילה. הסרת  
האבנית נמשכת כחצי שעה.  
במהלך זמן זה אי אפשר  
להשתמש במוצר.

7.1 כללי

סדר הפעולות במקרה של תקלה:

< כבה את המוצר והפעל אותו שוב.

< פעל בהתאם להוראות שלהלן.

< אם המוצר עדיין אינו מתפקד כראוי, צור קשר עם [help@duravit.com](mailto:help@duravit.com).

< הכן את מספר הפריט. מספר הפריט נמצא בגיליון הנתונים הטכניים בסוף הוראות ההפעלה, על תווית האריזה, על תווית המוצר ובהוראות ההתקנה וביישומון [יישומון] תפריט - מדריך למכשיר - ניהול המכשיר - מידע על המכשיר

7.2 טיפול בתקלות

בעיה	סיבה אפשרית	פתרון
<b>תצוגת LED (יחידת מושב)</b>		
תצוגת ה-LED מהבהבת (באדום או בירוק) או שמושמע אות קולי.	תקלה	<p>&lt; כבה את המכשיר.</p> <p>&lt; נתק אותו מזרם החשמל.</p> <p>&lt; סגור את שסתום הנעילה כדי להפסיק את אספקת המים.</p> <p>&lt; צור קשר עם מתקין מורשה של Duravit.</p>
תצוגת ה-LED מהבהבת בכתום.	נדרשת הסרת אבנית.	<p>&lt; יש להסיר אבנית מהמוצר.</p> <p>&lt; לחץ על לחצן ההפעלה/תצוגת המצב (LED) פעם אחת כדי להפסיק את ההבהוב.</p>
<b>בעיות כלליות</b>		
המוצר אינו פועל.	המוצר כבוי (לחצן הפעלה/תצוגת מצב כבוייה).	< הדלק את המוצר.
	המוצר במצב המתנה (לחצן הפעלה/תצוגת מצב דולקת באדום).	< הפעל את המוצר.
מים דולפים.	דליפה	<p>&lt; כבה את המכשיר.</p> <p>&lt; נתק אותו מזרם החשמל.</p> <p>&lt; סגור את שסתום הנעילה כדי להפסיק את אספקת המים.</p> <p>&lt; צור קשר עם <a href="mailto:help@duravit.com">help@duravit.com</a>.</p>



פיתרון		סיבה אפשרית	בעיה
			<b>שלט רחוק</b>
< החלף את הסוללות או הטען את השלט רחוק.	הסוללות כמעט ריקות (תצוגת ה-LED מהבהבת בלבן).	השלט רחוק אינו מגיב.	
< צור קשר עם מתקין מורשה של Duravit.	השלט רחוק אינו מקושר למוצר (תצוגת ה-LED מהבהבת באדום).		
< הכנס את הסוללות.	לא הוכנסו סוללות.***		
< צור קשר עם מתקין מורשה של Duravit.	השלט רחוק פגום.		
			<b>פונקציות השטיפה</b>
מצב תקין	מוט השטיפה חוזר פנימה למקומו בין הפונקציות. ההחלפה אורכת כ-12 שניות.	ההחלפה בין שטיפת הישבן/שטיפת נשים אורכת זמן רב.	
< הגבר את עוצמת השטיפה. [יישומון] בית - שטיפת הישבן/שטיפת נשים	עוצמת השטיפה מוגדרת לדרגה הנמוכה.	עוצמת השטיפה חלשה מדי.	
< צור קשר עם מתקין מורשה של Duravit.	צינור המים מכופף או מעוך.		
< נקה את מסנן המים.	מסנן המים סתום.	עוצמת השטיפה אינה יציבה.	
< הגדר את הטמפרטורה. [יישומון] בית - שטיפת הישבן/שטיפת נשים	הטמפרטורה לא הוגדרה נכון.	טמפרטורת המים גבוהה/נמוכה מדי.	
מצב תקין	הפונקציה מפסיקה אוטומטית לאחר 2 דקות.	פונקציית שטיפת הישבן/שטיפת נשים עוצרת אוטומטית.	
< התיישב מחדש. < הפעל את הפונקציה.	חיישן המושב לא מזהה מגע.		

בעיה	סיבה אפשרית	פתרון
פונקציית שטיפת הישבן/שטיפת נשים אינה פועלת.	ראש השטיפה סתום.	< נקה את ראש השטיפה. [יישומון] בית - שטיפת הישבן/שטיפת נשים
	חיישן המושב לא מזהה מגע.	< התיישב מחדש. < הפעל את הפונקציה.
<b>פונקציות שטיפה</b>		
השטיפה האוטומטית אינה פועלת.	הפונקציה מופעלת רק כאשר המשתמש יושב על המוצר למשך 6 שניות או יותר.	מצב תקין
	חיישן המושב לא מזהה מגע.	< נקה את המשטח. התיישב מחדש.
	הפונקציה פגומה.	< צור קשר עם מתקין מורשה של Duravit.
המוצר אינו מבצע שטיפה.	מרווח הזמן בין שתי שטיפות קצר מדי, נדרשות בערך 25 שניות למילוי מיכל המים.	מצב תקין
	שסתום הנעילה סגור.	< פתח את שסתום הנעילה.
	תקלה באספקת החשמל או באספקת המים.	< שטוף את המוצר עם דלי מים (8 ליטר). < צור קשר עם מתקין מורשה של Duravit.
	<b>חימום מושב</b>	
חימום המושב אינו פועל.	הפונקציה מושבתת.	< הפעל את הפונקציה. [יישומון] הגדרות - מושב
טמפרטורת המושב גבוהה/נמוכה מדי.	הטמפרטורה לא הוגדרה נכון.	< הגדר את הטמפרטורה. [יישומון] הגדרות - מושב

בעיה	סיבה אפשרית	פתרון
טמפרטורת המושב נמוכה מדי.	המוצר נמצא במצב חיסכון באנרגיה (תצוגת ה-LED דולקת בכתום).	< השבת את מצב החיסכון באנרגיה. [יישומון] הגדרות - מושב
	המוצר מפעיל באופן אוטומטי את מצב החיסכון באנרגיה כאשר כל הפונקציות לא היו פעילות למשך למעלה מ-48 שעות.	< בחר פונקציה כלשהי כדי להפעיל את המוצר מחדש.
<b>ייבוש באוויר חם</b>		
טמפרטורת ייבוש באוויר חם גבוהה/נמוכה מדי.	הטמפרטורה לא הוגדרה נכון.	< הגדר את הטמפרטורה. [יישומון] בית - ייבוש באוויר חם
דרגת הייבוש באוויר חם גבוהה/נמוכה מדי. **	הדרגה לא הוגדרה נכון.	< הגדר את הדרגה. [יישומון] בית - ייבוש באוויר חם
הייבוש באוויר חם עוצר אוטומטית.	הפונקציה מפסיקה אוטומטית לאחר 5 דקות.	מצב תקין
	חיישן המושב לא מזהה מגע.	< התיישב מחדש. < הפעל את הפונקציה.
<b>תאורת לילה</b>		
תאורת הלילה אינה פועלת.	הפונקציה מושבתת.	< הפעל את תאורת הלילה או העבר אותה למצב אוטומטי. [יישומון] הגדרות - אור וצליל
	המצב האוטומטי מופעל. הפונקציה משביתה את תאורת הלילה באופן אוטומטי כאשר אור הסביבה בהיר.	מצב תקין
תאורת הלילה דולקת באופן קבוע.	הפונקציה מופעלת.	< כבה את תאורת הלילה או העבר אותה למצב אוטומטי. [יישומון] הגדרות - אור וצליל
	המצב האוטומטי מופעל. הפונקציה מפעילה את תאורת הלילה באופן אוטומטי כאשר הסביבה חשוכה.	מצב תקין

פיתרון	סיבה אפשרית	בעיה
<b>ניקוי ידני</b>		
< הפעל את הפונקציה. [יישומון] תחזוקה - ניקוי ידני	הפונקציה מפסיקה אוטומטית לאחר 2 דקות.	מוט השטיפה חוזר פנימה למקומו באופן אוטומטי.
<b>ניקוי עצמי אוטומטי</b>		
מצב תקין	לפני ואחרי כל שטיפה מוט השטיפה הנשלף מנוקה אוטומטית.	מים מטפטפים ממוט השטיפה שחזר פנימה למקומו.
<b>שאיבת ריחות*</b>		
< הפעל את הפונקציה.	הפונקציה מושבתת.	שאיבת הריחות אינה פועלת.
< צור קשר עם מתקין מורשה של Duravit.	הפונקציה פגומה.	
מצב תקין	הפונקציה מופעלת.	שאיבת הריחות מתחילה באופן אוטומטי.
מצב תקין	שאיבת הריחות מסתיימת באופן אוטומטי במהלך פעולת השטיפה או הייבוש באוויר חם.	שאיבת הריחות מסתיימת באופן אוטומטי.
< צור קשר עם מתקין מורשה של Duravit.	הפונקציה פגומה.	שאיבת הריחות מתחילה במהלך פעולת השטיפה או הייבוש באוויר חם.
השבת את הפונקציה.	זמן פעולת המשך מופעל.	שאיבת הריחות אינה מסתיימת מיד לאחר עזיבת השירותים.

פיתרון	סיבה אפשרית	בעיה
<b>מכסה</b>		
< גש למוצר שוב (במרחק של כמטר אחד).	המוצר לא זיהה את המשתמש.	המכסה אינו נפתח אוטומטית.
< צור קשר עם מתקין מורשה של Duravit.	הפונקציה פגומה.	
< הפעל את הפונקציה. [יישומון] הגדרות - מכסה	הפונקציה אינה מופעלת.	
מצב תקין	לאחר שהמשתמש התרחק מהמוצר, המכסה נסגר אוטומטית לאחר 90 שניות.	המכסה לא נסגר מיד.
<b>יישומון</b>		
< חבר את המוצר ליישומון. < ודא שהחיבור הצליח.	היישומון והמוצר אינם מחוברים.	היישומון אינו פועל.
<b>תאורת UV-C**</b>		
< הפעל את הפונקציה. [יישומון] הגדרות - תאורת UV-C	הפונקציה מושבתת.	תאורת ה-UV-C אינה פועלת.
< יש להשאיר את המכסה סגור כל עוד הפונקציה פועלת (נורית ה-LED מהבהבת בסגול).	המוצר משבית את תאורת ה-UV-C באופן אוטומטי עם פתיחת המכסה.	

\*רק דגמי Pro\*רק דגמי Pro / דגמי Plus

\*\*רק דגמי Pro

\*\*\*רק דגמי Plus / דגמי Lite

## 8.1 אריזה

אין לאפשר לילדים לשחק עם שקיות ניילון או חומרי אריזה בשל סכנת פציעה או חנק. הנח חומרים כאלה במקום בטוח או השלך אותם לאשפה בצורה ידידותית לסביבה. אם אפשר, שמור את האריזה עד תום תקופת האחראיות.

## 8.2 WEEE



הסמל של פח האשפה עם הסימן "X" עליו מציין שיש להשליך לאשפה בנפרד, כפסולת של מוצרי חשמל ואלקטרוניקה ישנים (WEEE). פסולת של מוצרי חשמל ואלקטרוניקה ישנים עלולה להכיל חומרים מסוכנים. אין להשליך מוצר זה יחד עם פסולת רגילה. הבא אותו לעמדת איסוף מיוחדת של מוצרי חשמל ואלקטרוניקה ישנים (WEEE) למחזור. בכך תעזור לשמור על חומרי הגלם ולהגן על הסביבה. מידע נוסף אפשר לקבל מהספק או מהרשויות המתאימות. יש להשליך סוללות משומשות בדרך נאותה. לשם כך אפשר לפנות לחנויות המוכרות סוללות ולהגיע לנקודות האיסוף העירוניות של מכלי סילוק סוללות המסומנים בהתאם.

<b>כללי</b>	
620002 00 2 40 0300 620002 01 2 40 0300 620000 00 2 40 0320 620000 01 2 40 0320 620000 02 2 40 0320 620000 00 2 50 0320 620000 01 2 50 0320 620000 02 2 50 0320 620000 00 2 40 0310 620000 01 2 40 0310 620000 02 2 40 0310 620000 00 2 40 0334 620000 01 2 40 0334	מספר פריט
48 ק"ג (106 ליברה)	משקל נטו
683 x 366 x 440 מ"מ (27 x 14% x 17%)	מידות
220 – 240 V	מתח נקוב
50 – 60 Hz	תדר
1,080 W	הספק נקוב
2.0 W>	מצב המתנה
0.7 – 7.5 בר / 0.07 – 0.75 MPa (10 – 109 psi)	לחץ מים בכניסה
PX4 הגנה מפני התזת מים מכל הכיוונים	סוג הגנה
<b>קיבולת חימום</b>	
1,600 W	גוף חימום
50 W	חימום מושב
280 W 380 W	ייבוש באוויר חם 620000 620002

טווח הטמפרטורות	
טמפרטורה תפעולית	40°C – 4°C (104°F – 39°F)
טמפרטורת המים	41°C – 33°C (106°F – 91°F)
טמפרטורת המושב	40°C – 30°C (104°F – 86°F)
טמפרטורת ייבוש באוויר חם	55°C – 35°C (131°F – 95°F)
מצב שטיפה	0.7 – 0.35 ל"דקה (0.18 – 0.09 גלון/דקה)

(Bluetooth Low Energy) BLE	
רמת הספק מרבית	10 dBm >

### הצהרת תאימות להנחיית תדרי רדיו

טכנולוגיית ה-Bluetooth וגלי המיקרו המותקנת במכשיר תואמת לדרישות הבסיסיות ולהוראות רלוונטיות אחרות של הוראת ציוד הרדיו 2014/53/EU.

- Bluetooth Low Energy - פסים של תדרי ההפעלה: 2.402 - 2.480 GHz; עוצמת השידור המקסימלית המשודרת על פסי התדרים של ציוד הרדיו נמוכה מ-10 mW.

- גלי מיקרו - פסים של תדרי ההפעלה: 24.05 - 24.25 GHz; עוצמת השידור המקסימלית המשודרת על פסי התדרים של ציוד הרדיו נמוכה מ-16 mW.



### הממלכה המאוחדת: שימוש מוגבל

רק 24.050 - 24.250 GHz כדי להגן על מדי מהירות משטרתיים, על כן יש להשתמש בחללים פנימיים בלבד כדי להבטיח מיגון נאות מפני סורקי המשטרה.

### צרפת: שימוש מוגבל

הספק מוגבל ל-0.1 mW e.i.r.p בפס התדרים 24.10 - 24.15 GHz. שימוש צבאי באיתור רדיו. הפעלת מכשירי מכ"ם למדידת מהירות על ידי כוחות משטרה, על כן יש להשתמש בחללים פנימיים בלבד כדי להבטיח מיגון הולם.

### אחריות

את תנאי האחריות אפשר למצוא בתנאים וההגבלות הכלליים (GTC) בכתובת <https://pro.duravit.com/gtc>.









**Duravit AG**  
P.O. Box 240  
Werderstr. 36  
78132 Hornberg  
Germany  
Phone +49 78 33 70 0  
Fax +49 78 33 70 289  
info@duravit.com  
www.duravit.com



57229  
Order no. 70000885/23.06.6 We reserve the right to make technical improvements and enhance the appearance of the products shown